

YAMAHA

SR-30_{SP}

*I meet my friends when I go to the ocean. On sunny Sunday afternoons,
we always compete for ways to play on this large field with our usual friends.*

*Some are only running around, while others dive wearing
their favorite gear. Some girls enjoy chatting and sandwiches on deck.*

This is a new way to enjoy the ocean for us—we're not content with just ordinary water.

SR-30_{SP}

休日は、海に乗りかえる。

書類も戦略もつきあいも数字も、すべては街に、置いてくる。
SR-30SP。デュオ・デルタコニック・ハルによる抜群の高速性能。
波をシャープに切り裂いてゆく、鮮やかなカラーリングのボディ。
スタイリッシュに完結したシルエットが、秘めたその性能を物語る。
日常を捨て、肩書きをはずしたときの、ステイタスとは———。
僕の、週末のアポイントは、海にある。





どこまで、水平線に近づけるか。
海の楽しさが、加速度を増してきた。



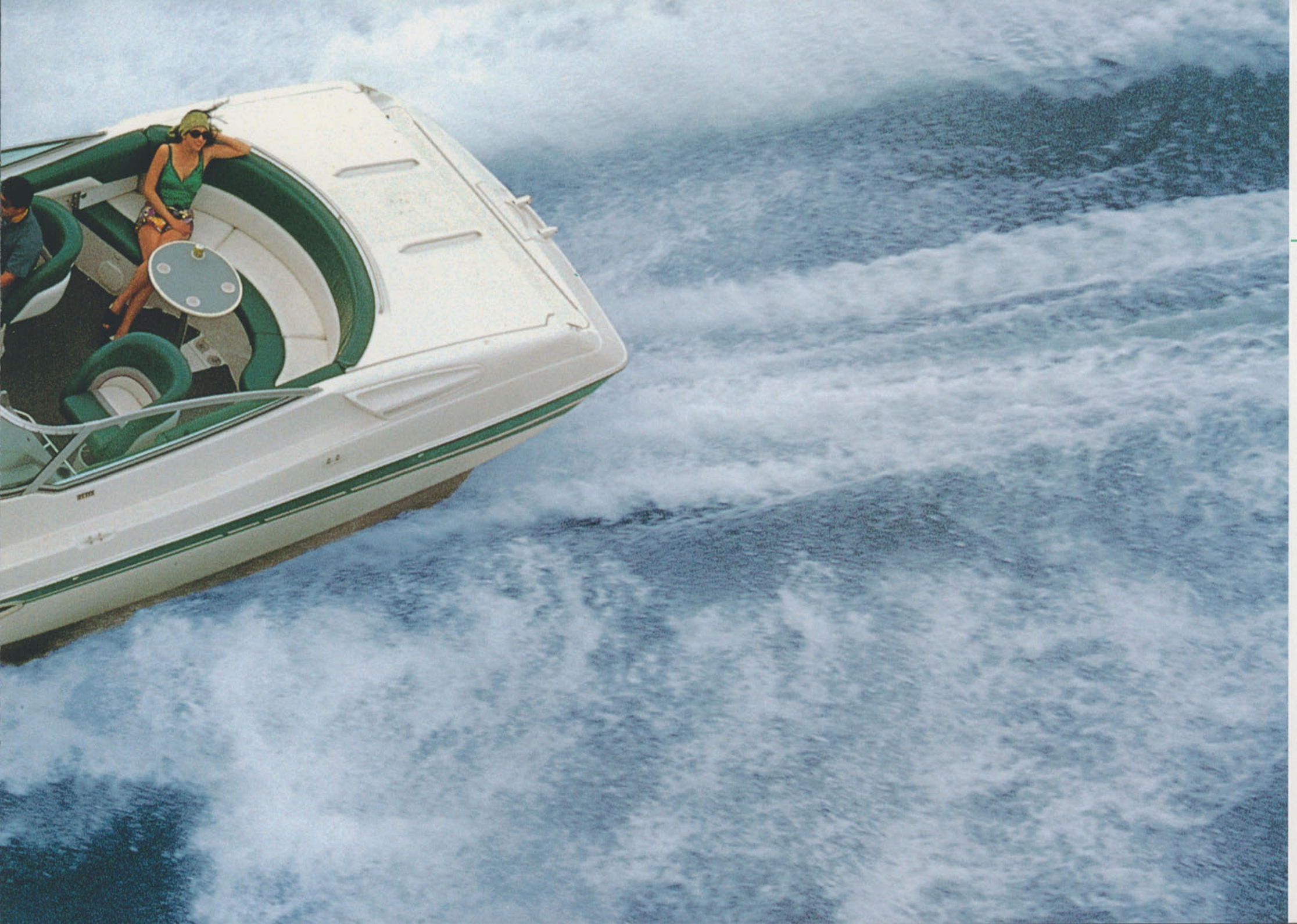

優れた高速性と凌波性を実現する

Duo Delta Conic Hull

デュオ・デルタコニック・ハル

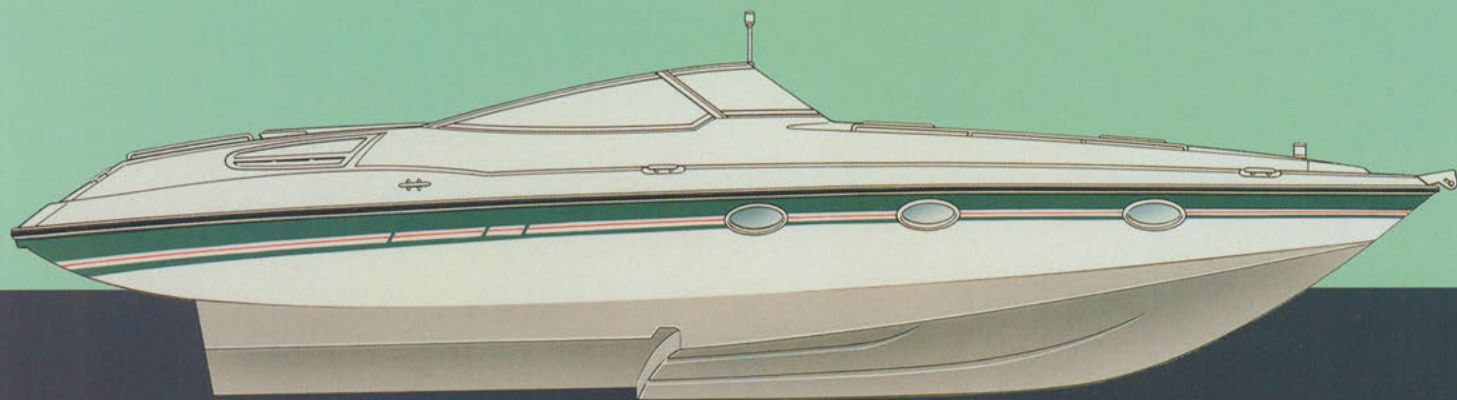

デュオ・デルタコニック・ハル船型

■前後で異なるハル形状。
進化したスピードが、ここにある。

SR-30SPの、他の追随を許さない高速性能の秘密は、ハリー・ショエル氏設計の船型にある。デュオ・デルタコニック・ハル(以下D・D・C・H)。高速モーターボートの船底の横方向に設けられた段をステップと呼ぶが、D・D・C・H船型の場合、このステップ部がポイントなのだ。ステップを境にした船底の前後は、異なるV角度を持つ。角度の深い前部は主に波をさばき、後部は滑走面の役割を果たしている。走航を開始し、スピードが上昇すると、ステップ直後の水流は船底から離れる。接水面積が減少することにより抵抗も減少、モノハル船型に比べ、優れた高速性能が発揮されるのだ。

■海での自在な行動力は、計算されたフォルムにより、実現される。

D・D・C・H船型とモノハル船型との違いは、さらに、重心変化への対応やブレーニング時の状態、外洋での乗心地においても明確に表れる。ステップの前後2カ所で船体を支えるD・D・C・H船型は、重心の変化や、波などの外力に強い。したがって外洋でも、ピッチング(縦揺れ)が少なく、ソフトな乗心地で高速性能を満喫できる。さらに走航時に生じる、水の揚力、つまり流れの方向に直角で上向きに働く力、これによってスターンが持ち上がるため、フラットな走航トリムが得られる。さらに、バウの大きなV角度が波をさばいて、ソフトな乗心地が生まれる。自由にスピーディに海を駆ける、パワフルな行動力。それは、緻密な計算を繰り返した、究極のハル形状から生み出されたのだ。

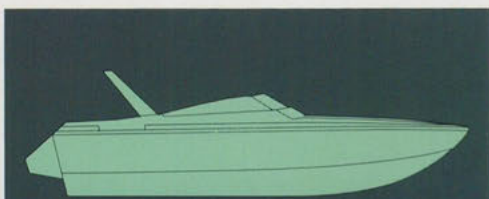

モノハル船型

The newest technology
for
the all marine players.



スタイリッシュなフォルムが、 ハイパフォーマンスと 未知の可能性を、包みこむ。

E X T E R I O R

見る者にハイスピード&パワーを予感させる、シャープなスタイリング。エンジン部分にデッキと一体化したハードカバーを設け、流麗なラインを完璧なものに仕上げています。クルージングはもちろん、水上スキー、ダイビングと、多彩なマリンスポーツを楽しむ機能も満載。四級免許で乗れる最大のオープンボート、SR-30SP。海の休日をご存分に遊びこなす可能性は、ますます大きく広がります。

■ **パウデッキ:** ウィンドラスや、クリート、レール類は埋め込み式。外観の突起物を極力なくしたデッキを実現しています。抜群の採光効果を発揮する、フラッシュタイプのパウハッチを採用しました。

■ **コックピット:** フラット&ワイドに仕上げられたフロア、日本人の体格に合わせた設計が魅力。カーブドグラス採用のウィンドシールドは、流線形フォルムの完成度を高めるとともに、広い視界を確保しています。オーニングはエンクローズ式で、エンジンカバーに収納可能。ドライバー&ナビゲーターシートはダンパー付きです。フロアにはセルフベアリング機能を持たせているので、降雨時の排水などに便利。ダッシュボードは、操船しやすさを考慮し、メーター類を機能的にレイアウトしました。海にしながら質の良い音楽を楽しむ、マリンオーディオも標準装備しています。

■ **スターンデッキ:** ハルの流れるボディラインと、一体となったスターン部分です。リアシートはコックピットライクのついた半円型のラウンジタイプを採用。テーブルを囲み、大人4名が、ゆったりくつろぎながらクルージングを楽しめます。また、乗降用ステップを設け、安全性を向上。スキーアイ、スキーロッカーも用意しています。

■ **エンジンカバー:** 船外機をおおったハードカバーは、外観デザインの一貫をはかるとともに、騒音を遮断。エンジン音低減を実現し、快適な乗心地をもたらします。内側には計4個のフェンダーホルダーを装備。さらに、開閉は、メンテナンスが楽な電動式です。

■ **トランサムステップ:** トランサムステップ&ラダーを装備。海への出入りを、安全かつスムーズにします。また、清水シャワーも標準装備。マリンスポーツを楽しんだあとの快適性を考慮しました。



パウデッキ

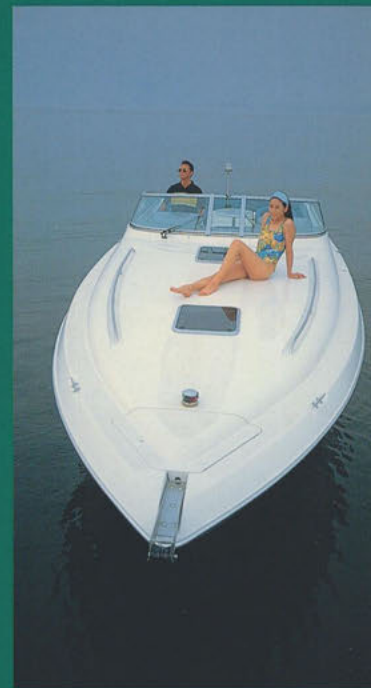

パウデッキローフハッチ



オーニング

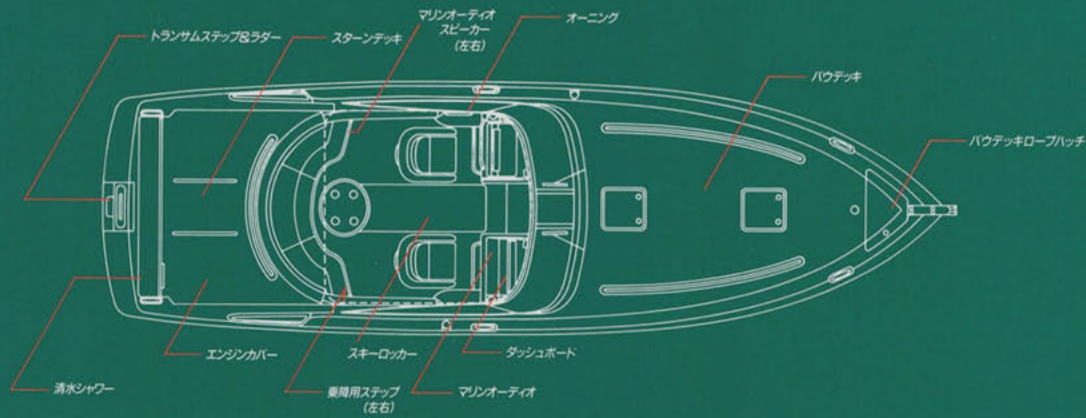

SR-30_{SP}



コックピット



スターンデッキ



エンジンカバー



トランサムステップ&ラダー



ダッシュボード



マリンオーディオ



マリンオーディオスピーカー



スキーロッカー



スキーアイ



乗降用ステップ



清水シャワー

楽しさを囲む曲線のつくりが、
にぎやかな語らいと
上質の時間を、生みだす。

I N T E R I O R

シャープな外観から一転して、インテリアは優しく丸みを帯びたつくり。流れるラインの描く造形の美しさが、双方の共通点です。インテリアの構成は、全体的に曲線と曲面で仕上げ、柔らかで、気品のある空間としました。オフホワイトを基調に、アクセントとしてブルグリーンを加えたカラー・コーディネートが、室内をさわやかなイメージにしています。使い勝手を計算した装備もコンパクトにまとめられ、楽しい語らいの時間を生みだします。

■パウパース：大人2名が横になれるスペースを確保。ラウンド状のつくりと間接照明が、優しいイメージの空間に仕上げました。キャビンとの間にカーテンを装備していますので、プライバシーも保てます。また、デッキ上と同じ音楽を、船内にいながら楽しめるよう2個のスピーカーを標準装備。お気に入りのBGMを聴きながら海で過ごすひときは、恰好のリラクゼーション・タイムです。

■キャビン：アクティブなマリンスポーツを楽しんだあと、ゆったりとくつろげるよう、ゆとりあるキャビンを実現しました。U字型ラウンジシートは、テーブルを囲んで、5名が車座で座れるシートレイアウトです。素材には、オフホワイトの高品質なスウェードレザーを使用。優しい肌ざわりで、よりハイグレード感を演出しています。さらに、テーブルをはずし、クッションを敷いて、キャビン全体をバースとして使用することも可能です。また、間接照明の採用により、船内全体が優雅で落ちついた雰囲気となりました。

■ハンギングロッカー：マリンウェアなどを収納するのに便利なロッカーを、キャビンの壁の両サイドに設置しました。

■ギャレー：コーナーを利用、曲線フォルムを活かし、必要な装備をコンパクトにまとめました。便利な冷蔵庫や物入れも標準装備、デイクルージングやキャビンライフの快適性を向上しています。

■電動マリントイレ：独立したトイレルームを確保しました。ヘッドクリアランスも充分。電動バルブを装備、取り扱いが容易です。

■キャビンドア：半透明タイプのアルミ枠付アクリル製。キャビンとデッキの出入りをスムーズにする、使いやすいスライド式ドアです。



パウパース

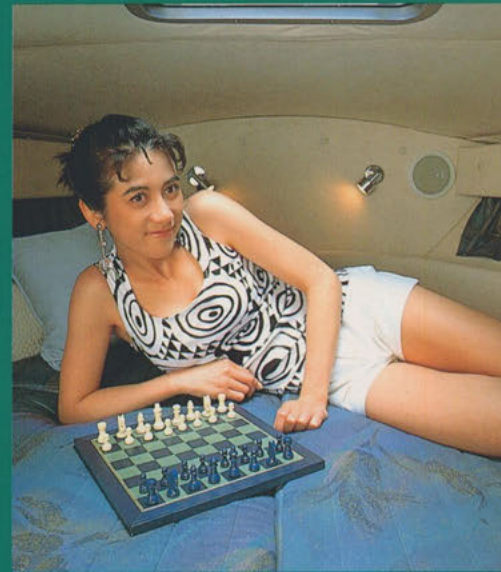

キャビン(後方)

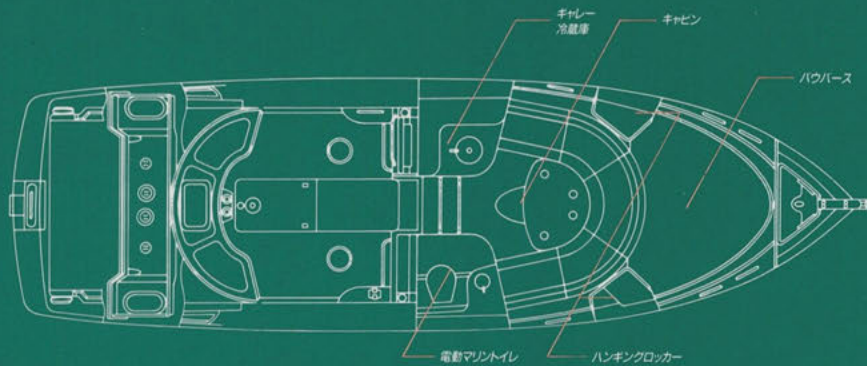

SR-30_{SP}



キャビン(前方)



キャレー



キャビン(前方・クッション装着時)



ハンギングロッカー



冷蔵庫



電動マリントイレ

SR-30SP Specification

- Length overall: 8.95m(10.29m)
- Width overall: 3.11m ●Depth overall: 1.71m
- Hull weight: 3,300kg
- Maximum horsepower: 175ps×2

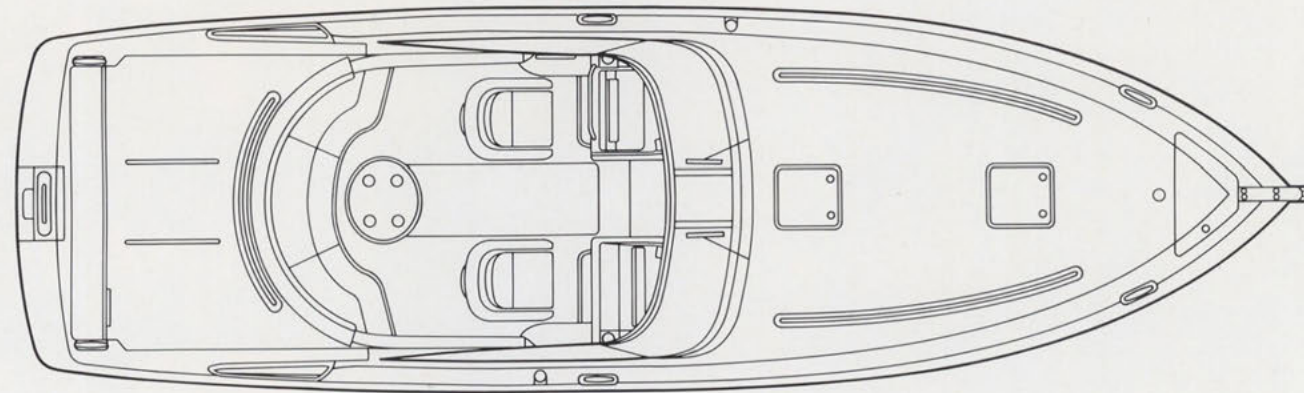
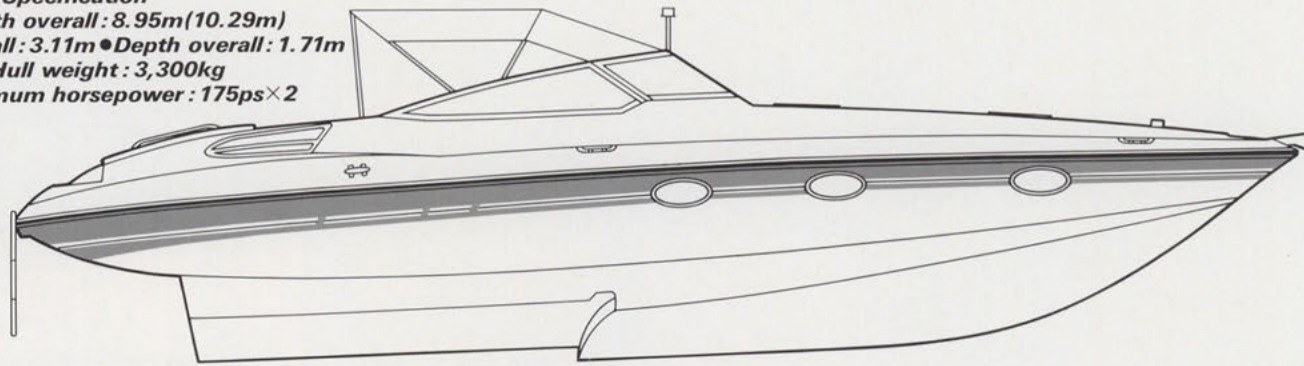

●カラーリング:ハル/ホワイト+ダル・グリーニッシュブルーコート1 +ライトブルーイッシュグレー デッキ/ホワイト

●主要諸元

| SR-30SP | 全長 | 全幅 | 全深さ | 船体重量 | 総トン数 | 最大搭載馬力 | 燃料タンク容量 | 清水タンク容量 | 定員 | 航行区域 |
|---------|---------------|-------|-------|---------|------|---------|---------|---------|-----|------|
| | 8.95m(10.29m) | 3.11m | 1.71m | 3,300kg | 5t未満 | 175ps×2 | 500ℓ | 90ℓ | 12名 | 沿海 |

※()内は、パワーローラー、トランサムステップを含む長さです。



●主要装備品一覧

| 項目 | | | |
|------|-----------|------------------|-----------------|
| 船外機装 | パウデッキ | パウデッキロープハッチ | |
| | | パウレール | |
| | | パウハッチ | |
| | | ウインドラス | |
| | スターンデッキ | | スターンレール |
| | | | トランサムステップ |
| | | | ラダーステップ |
| | | | エンジンハッチ |
| | | | 乗降用ステップ |
| | | | シャワー |
| | | | フェンダーホルダー |
| | コックピット | | オーニング |
| | | | ドライバー&ナビゲーターシート |
| | | | コックピットシート |
| | | | コックピットテーブル |
| | | | コックピット収納ボックス |
| | | | スキーロッカー |
| | | | スキーアイ |
| | | ドリンクホルダー | |
| 船内機装 | メインキャビン | キャビンクッション | |
| | | キャビン内収納ボックス | |
| | | カーベット | |
| | | テーブル | |
| | | カーテン | |
| | | キャビンドア | |
| | | 電動マリントイレ(電動バルブ付) | |
| | | 冷蔵庫 | |
| | ハンギングロッカー | | |

| 項目 | | |
|------|--------|--------------|
| 操船機装 | 機関 | 主機(175ps×2基) |
| | コックピット | 手動油圧ステアリング |
| | | ステアリングホイール |
| | | エンジンリモコン |
| 配管関係 | | エンジンメーター |
| | | 燃料タンク |
| | | オイルタンク |
| | | ビルジポンプ |
| | | フロア自動排水 |
| 電装 | | ルームライト |
| | | マリンオーディオ |
| | | スイッチパネル |
| | | ホーン |
| | | ワイパー |
| | | ウインドウウォッシャー |
| 光装置 | | 航海灯 |
| | | バッテリースイッチ |
| | 換気採 | 採光窓 |
| | | パウハッチ |



- 本仕様は改良のために予告なく変更されることがあります。
- 製品のカラーは印刷の関係で実物と異なって見えることがあります。
- 写真の中にはオプション装備品を含むことがあります。
- 製品をお買い上げの際は取扱説明書をよくお読みください。

FOR GOOD MARINE LIFE!

安全がマリンスポーツの基本です。

- 天気予報を確認して、無理のない航行・セーリングを。
- 法規やマナーを守りましょう。
- 立入禁止水域や船舶航行の頻繁な水域は避けましょう。
- 点検・整備を忘れずに。
- 乗船前に、免許と法定備品の確認を。
- 安全のため、ライフジャケットの着用を。
- 海を汚さないようにしましょう。
- 漁業者に迷惑をかけないようにしましょう。

お客様相談室

このカタログに関するお問い合わせはお近くのヤマハ販売店または下記のお客様相談室へ。

- 静岡(本社) TEL.(0538)32-1166
- 東京 TEL.(03)3348-1166
- 大阪 TEL.(06)437-1166



このカタログは再生紙を使用しています。

YAMAHA

ヤマハ発動機株式会社
〒438 静岡県磐田市新貝2500
9206-10D, T: 021066