



新発売!! '78魅力のニューモデル群

XS750 Special XS650 Special SR400/500 RD125 YZ80

ヤマハスポーツ新時代

チャピイにニューホワイトも登場

新規需要開拓の決め手
2タイプそろったソフトバイク

4

服装や履きものに気をとられずして安心して乗れるソフトバイクはステップスルーが合言葉

春の商戦スタート
販売増へ緻密なセールス活動

10

生産に拍車をかけて
次々とラインオフ『パッソラー』

内容充実 ヤマハ原付免許教室ツール

14

78レース活動方針を発表
技術革新とスポーツの振興をめざして

カラーセクション

新発売

16

78魅力のニューモデル群

XS750スペシャル XS650スペシャル
SR400/500 RD125 YZ80
人気のチャピイに新色ホワイトを追加
ヤマハカートニュー「RC100J」「RC100S」

22

話のパドック ちょっと一服お客さまとの話のタネ

話どころ 売りどころ

メカニカルセールストーク/ビジネスセールストーク

28

●フアイト満々お店訪問
桜井オートさんこんにちは!

YAMAHA☆ピツクス

33

店内外から呼びかけよう。安全第一
指導員資格は信頼されるお店の条件

ハイツこちらサービスセンター

35

思い出のYAMAHA名車シリーズ③YD1

6

3



ステップスルーはヤマハ。『パッソル』のお客さま1000人(女性684、男性316)の調査で、ステップスルーが気に入ったという人は女性71.9%、男性77.4%の結果が出ています。理由は上品なデザイン、乗り降りが容易、服装が自由、泥ハネがない……などです。

12



「われわれの五感を通じて計れるもの、数値では表わされない性能・デザインも重視して多面的なお客さまの要望に応えた」——専門誌紙の記者団を前に、78ニュー・スポーツバイクの説明会で田中技術担当重役は自信をもって「ヤマハスポーツ新時代」を告げました。

24

30

34



「パッソラー」から輸出モデルの『XSイレブン』まで、ズラリそろった試乗テスト車16台。2月11日建国記念日のヤマハコースは終日快調な走行シーンがみられ、ヤマハスポーツ新時代の幕開けとなったのです。



3月18～21日——静岡伊東シャボテン祭

伊豆大室高原のシャボテン公園は、世界各国から5000種におよぶ珍しいシャボテンを集めていることで有名だ。シャボテン祭はその公園を舞台に、今年は4日間にわたって開かれる。シャボテンコンテストや美女をはべらしての撮影会、トリオハボネスによるラテンの調べなどの行事があるが、メインは大室山の山焼き。21日の正午に火がつけられ、おわんをかぶせよう大な大室山が丸焼けとなるのはちょっとした見もの。

春のツーリングがてらにうってつけの祭である。

3月15～4月15日——長崎大村桜まつり

春の訪れは九州から。大村公園のさくらはすべて里ざくらで、その数2000本。国の指定文化財となっている「おおむらざくら」は花卉が不規則で、60枚から200枚を数えるという珍種。このほかに県指定の「くまざくら」もあり、これは外花、内花の2段咲き。なみのさくらとは違うのが見どころ。ほかに火花など、行事がいろいろと行なわれる。

ソフトバイクの第2弾「パッソーラ」発表から発売まで約1カ月、この期間に全国的な規模で行なわれた「パッソーラ販売研修会」には、みなさま多数のご参加をいただきありがとうございます。

本格的なソフトバイク時代を迎えてこれからのご商売はいかにあるべきか、それはまたバイクのある生活、人々の暮らしに役立つグッド・バイク・フォー・グッド・ライフの世界を大きく広げる根幹をなすものであり、どの会場でもひととき熱心な研修がすすめられたものです。

そしていま、ソフトバイクは2タイプそろってご商売がはじまりました。今回の研修成果をこの春のご商売からと、積極的に需要の拡大へチャレンジされる販売店さまはますます増えています。



新規需要拡大の決め手 2タイプそろった ソフトバイク



〔よしっ、これはいけるぞ！ 出足は好調、登坂力また優秀。長崎市・稲佐山の観光道路を登る。ヤマハ西九州のパッソーラ試乗会で〕

足をそろえて乗りましょう。

YAMAHA

ソフトバイク

スタイルと、乗り降り簡単な ツプスルーが合言葉

スタイルの「優しさ」と操作の「易しさ」。このふたつのやさしさを特徴とするソフトバイクの第2弾『パツソラー』の登場が、町で、村ではやくも大きな話題となっています。

昨年、男女を問わず家族のだけれども安心して乗れるやさしい乗りものとして発売された「パツソル」は、そのすぐれた商品性と販売店みなさまの積極的なご努力により、当初の目標を上回る数多くの新しいお客さまをお店にむかえることができました。12月までにすでに17万2000台もの



上品な ソフトバイクはステ

「パツル」が、人々の暮しの中で役立っているのです。

発売から9カ月半、この短い期間にこのような大きな実績をあげたのも、ソフトバイクが現代の多様な生活様式にぴったりと適合した乗りものであることを示します。とくに主要なお客さまが女性であるということ、これは本年も変わりなく、ソフトバイクは今年もまた、お店の商圏を広く、大きく育てる期待の商品としてそのつとめを果すものです。

そして、ご商売の合言葉ともいうべきソフトバイクの決定的なセールスポイント、それは足をそろえてやさしく乗れる「ステップスルー」ということです。スカートやジーンズでも、上品に乗れるのはステップスルーならではの大きな特徴。新しいお客さまとして限らない需要が見込まれている女性層のアピールに、ステップスルーはまさに決定的なセールスポイントです。

ソフトバイクはステップスルー、ステップスルーはヤマハ、「パツル」販売研修会」の成果を、ステップスルーの特徴に生かしてよろしくご拡売ください。

Pas

春の商戦スタート



パッソラー発表と販売研修会

パッソラーは両腕売れたか!

やさしいから乗ってます。

のびのびパッソラー新発売、2タイプそろったソフトバイク

YAMAHA ソフトバイク

パッソラー

販売増へ 緻密なセールス活動

南から北へ、西から東へと、いよいよ春の商戦のスタートです。ご用意はよろしいでしょうか。今年のご商売は、例年にも増して重要視されていますが、それというのもソフトバイク時代が確立し、さらに拡大するときでもあるからです。それだけに、春の商戦におくれをとることは出来ません。将来に向かってさらに飛躍発展をとげるためにも、「2タイプそろったソフトバイク」を前面に打出し、商圏の足固めを確実に進めたいものです。ここでは、「パッソラー販売研修会」の成果をこの春の商戦に生かすフ

ァイト満々のお店をご紹介します。



まずデモカーをおろしました……と、飯田浩一郎さん



親しみやすい店頭演出を……と、ディスプレイに気を配る秋山政則さん

店頭演出を高めて 女性客の来店誘導に力を入れたい

●株式会社アキヤマ 秋山 政則氏(東京・葛飾区)

「原付免許教室を見ても分かるように、半数以上は女性のみなさんです。それだけに店の認知度と、お客さまの入りやすい店づくりを努力しています。女性客の90パーセントがバイクは初めてというデータを知れば、これをおろそかに出来ません。

うちの店は街道筋ということで、付近に商



やさしいから乗ってます。いいですね

待の「PASSOLRA」もデビューして、ソフトバイクの人気はさらに高まるでしょう。女性に好かれる店とはどんなお店か、その答えを見つけるのはむずかしいことですが、商品そろえを豊かに、明るく清潔で、親切な店、そんなイメージを打ちだしていきたいと思います。電話の応待ひとつにも、そうした心がけが大切でしょう。お客さまのロコミの効果は大きいですから、初めてのお客さまほど気を使わなければいけませんね」

デモカーの活用で 積極的なセールス展開をつづきたい

●飯田輪業 飯田浩一郎氏(千葉県柏市)

「昨年の『PASSOLRA』の導入期と同様に今年もデモカーをフルに活用して、お客さまにソフトバイクのやさしさを知ってもらい、計画販売の達成を図りたいと考えています。

こんどの『PASSOLRA』、なかなかみこ

な出来ばえて、『PASSOLRA』



お客さまとのなやかな会話。ソフトバイクが共通の話題なのです



と固い握手は中西照子さん。中央はご主人の中西一成さん



展示試乗会で商圏の拡大を……石田義直さん

24パーセント以上の伸びで、今年では200万台という見通しだそうですが、その主役がソフトバイクを中心とした50ccバイクであると

夫婦そろって第二線へ 見つめ直したい50cc需要の底辺

●中西モーターズ 中西 一成氏(東京)



商圏エリアのつめも大切です

「昨年年度の国内需要は163万台、前年比24パーセント以上の伸びで、今年では200万台という見通しだそうですが、その主役がソフトバイクを中心とした50ccバイクであると

展示試乗会で 商圏を広く、大きく求めていく

●いしだサイクル 石田 義直氏(千葉県松戸市)

「スタイルが優しい、乗り方が易しい」、ステップスルーの「パッソル」で広く女性層に受け入れられたのがソフトバイクですが、うちでは免許教室とドッキングさせて今年も展示試乗会を大々的に開催し、計画的な販売増量を達成していく方針です。先日の日曜日にも、15名ほどの新しいお客

「昨年年度の国内需要は163万台、前年比24パーセント以上の伸びで、今年では200万台という見通しだそうですが、その主役がソフトバイクを中心とした50ccバイクであると



店頭演出セットを受取って、2タイプそろったソフトバイクの拡売だ……池田英雄さんと奥さまの律子さん



「奥さま、よろしく」がんばるワ。ヤマハマン

「選択の幅を広げた商品ぞろえが出来たと、これが嬉しいですね。初心者の方、経験者の方と、乗りやすいステップスルーが売りに込めるので、商売しやすくなりました。ソフトバイクの普及は、もはや時代の要請でもあるのですから、原付免許教室の窓口をしっかり保って、乗り方講習へとつなげていく、これがいちばん大切だと考えています。初心者の方は、最初はエンジンがかかっただ



教わる身になって、親切第一の乗り方指導

負圧コックと、装備も充実していますし、2段オートマチックで力もつよい。バイクから4輪車へと移っていった人も、これなら取戻せると、そんな自信が持てます。ステップスルーも大きなセールスポイントで、女性には好かれます。上品な感じが出るからでしょう。ひとりひとりお客さまと親身なおつき合いが、また新しいお客さまへとつながります。これを大切にしたいですね」

●池田モーターズ 池田 英雄氏(長崎県・時津町)

女性には絶対のステップスルー ひとりひとりのお客さまを大切に

いうことは確かなことでしょう。50ccバイクが伸びるということは、とうぜん上級車種移向の新しい需要が生れるということですから、頑張らなくちゃいけません。うちではワイフも第一線ですよ。最近の傾向ですが、2台目のバイクとして50ccを求める人が多いですね、大型バイクの足がわりとして。それと信用金庫の人など連絡、外交など外回りの営業マンの方が「パツソル」の大型化か、とかなりの興味を示しています。陽気がよくなれば、こうした方たちをターゲットにとらえたセールス活動が成果をあげるでしょう。そして、もちろん普通免許を持ったご婦人層。都内では交通至便なだけになかなか親しんでもらえないうらみがあ

りますが、駐車のかなバイクの効用性を知れば、また新しい生活の一面が見出されるでしょう。そうしたことから、2タイプそろったソフトバイクは魅力的で、50cc需要層の底辺をじっくりと洗ってみたいですね」



お客さまの管理も行き届いて…



生産に拍車をかけて 次々とラインオフ 「パッソーラ」

ソフトバイク第2弾「パッソーラ」は、いま次々とラインオフ、全国の販売店のみなさまへ遅滞なく出荷がすすめられるよう全社一丸となつての増産態勢がしかれています。

新しく拡充された組立工場には、全長70メートルの「パッソーラ」専用ラインが敷かれて、フレッシュオレンジ、ジョイフルイエロー、コンペティション・ライトグリーン、バルボアブルーの「パッソーラ」が、手さばきもよく次々と組立てられています。リズムカルに、間断なくすすめられるその行程は、まさに圧巻です。そして、ソフトバイク時代を象徴するように、多くの女性がラインにタッチしています。

「パッソーラ」の初年度の販売目標は10万台。1月18日の正式発表から2月15日の全国いっせいの発売まで、日々高まるソフトバイクへの期待をになつて、いま次々と新しい「パッソーラ」が誕生している本社工場です。

(2月9日特写)

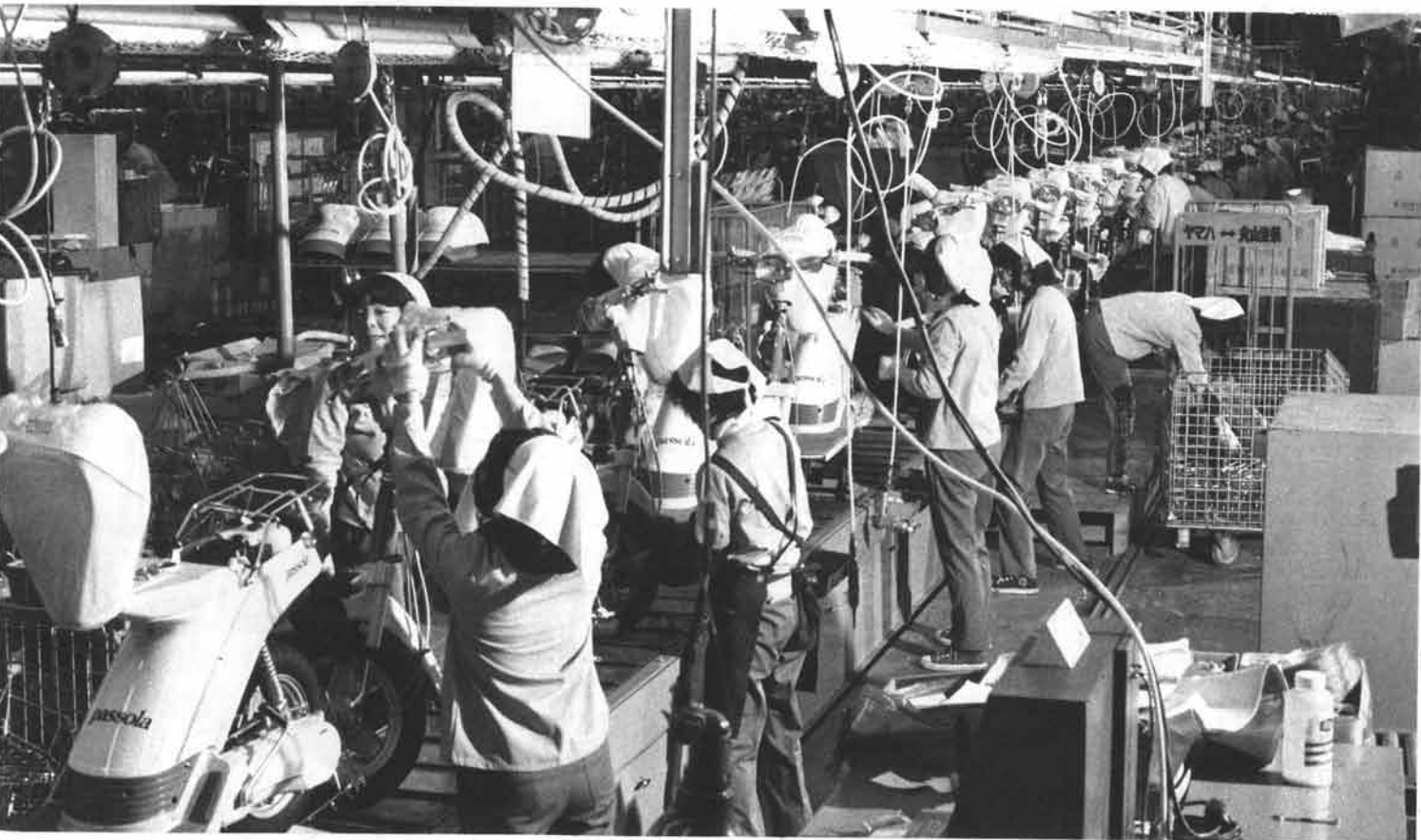



どれを選んで、どう開きますか



内容充実 ヤマハ原付免許教室ツール



おなじみの自習セット。ますます好評です

ソフトバイクの普及が刺激となって、原付免許に人気が続いて。とくに女性の原付免許取得者は、昨1年間で26.5%もふえています。原付免許試験の受験者は、ことしは200万人を上回るものと推定されています。

このような国民皆免許時代を迎えてクローズアップされているのが、ヤマハ原付免許教室です。

新しい開催システムの採用と、各種教材・ツールの開発で、お店に合った方法でヤマハ原付免許教室を活用していただけるようになりました。

《ヤマハ原付免許教室の展開》

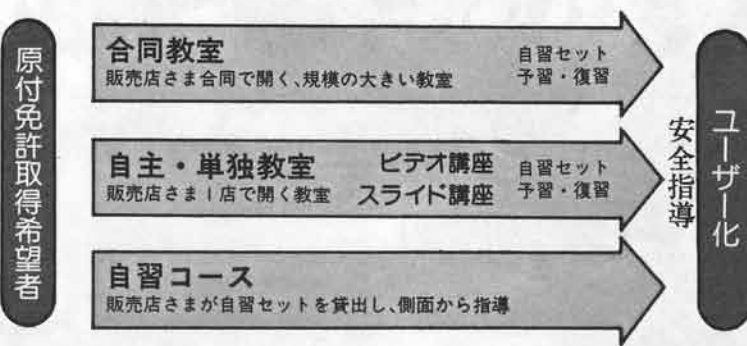

合同教室開催に参加しましょう
決まった場所で定期的にヤマハ原付免許教室が開かれれば、免許を取りたい人にとって大変便利です。
ヤマハでは、なるべく多くの地域で、販売店さま合同開催による免許教室を定着させようと努めています。
合同教室に受講者を送り込み、そのアフターフォローを行なってください。

自主・単独教室も活発に
合同教室の開催にも限度があります。また、人口密度の関係などから、合同教室

また、人口密度の関係などから、合同教室

を定着させられない地域も出てきます。販売店さま1店ごとの主催によるヤマハ原付免許教室は、それぞれの地域社会により密着したものであるとして、重要性がまっています。受講者にとっては、遠方へ行かずに勉強でき、わからないところがあれば、気軽に聞きに行かれ、お店にとってもアフターフォローがしやすく、ヤマハ原付免許教室の開催がお客様のイメージアップにつながるという利点もあります。

自習セットでお店にヤングを

原付免許試験を受験する人の半数以上が、16才から19才までのヤング層です。ところが、免許教室の受講者は、主婦や中高年の男性がほとんどで、男子高校生などの参加が少ないのが現状です。男子高校生もどこかで勉強して、試験を受けているはずですが。

これら高校生や有職婦人に人気があるのが、ヤマハ安全運転推進本部制作による貸出し式の「原付免許自習セット」です。わかりやすい絵ときテキストをめくりながら、カセットテープに収められた2時間にわたる講義を聞くシステムで、練習問題集もついています。

テープレコーダーの普及率は55・9%（51年2月・経企庁調べ）。二軒に一台以上が持っている割合になります。

これまでの調査では、自習セットを使っての合格率、合格者のバイク実販率は抜群です。また、自習セットは、免許教室や免許講習会の受講者の予習、復習用としても効果を発揮します。

ぜひ必要数を常備してください。

《新しいツールが出来ました》

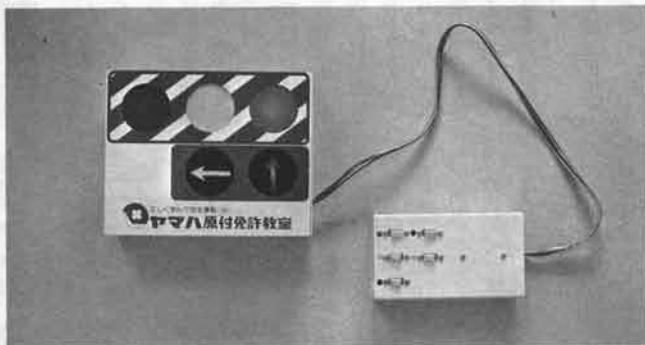
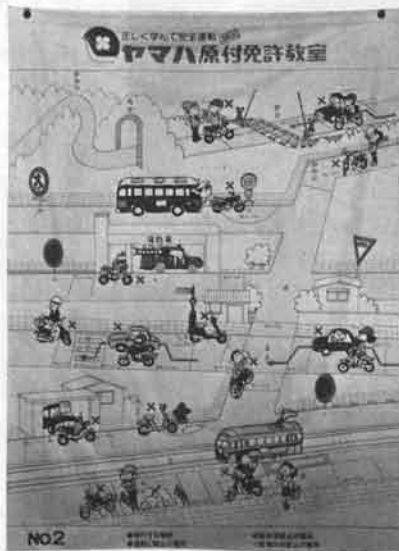

●ミニ信号機

赤・青・黄、そして青い矢印、黄色い矢印の信号を点灯させられるミニ信号機。信号機による信号の解説が楽しくわかりやすくなります。乾電池を電源とし、磁石もついているので、扱いも便利。頒価2千円。



●原付免許の案内カタログ

原付免許を取るにはどうしたらよいのか？勉強をする方法は？試験の内容は？ こういう質問にやさしく答えたのが、このカタログです。展示試乗会や店頭で、免許教室へのおさそいなどにご利用ください。

●ジャンボ掛図

タテ1メートル20センチ、ヨコ90センチのジャンボ掛図。3枚セットです。用語の解説やバイクの機構の説明、おぼえにくい追い越し禁止の場所、徐行する場所、駐停車禁止の場所、駐車禁止の場所などをやさしく説明できます。黒板に金具をかけて吊したり、壁からクサリで吊したり、ピンで止めたり、会場に合わせて、自由な使い方ができます。頒価2千円。



●ビデオ講座用カセット・テープ

ヤマハニュース2月号でご紹介したようにビデオにセットするだけで、美しい画面と親切的な解説で、ヤマハ原付免許教室が展開される新しい教材です。上映時間2時間。

なおカセットビデオの特別援助価格によるあっ旋もしています。

技術革新とスポーツ振興をめざして

今年度の内外レース活動と78ニュー・ワークスマシンの発表が、2月14日多数のジャーナリスト関係者を招いてヤマハ本社で行なわれ、本年も新技術開発の舞台として、また同時にスポーツ振興を図って内外レースに積極的に参加していく方針が説明されました。

またこの席上で、2サイクル・エンジンの画期的な新技術「ヤマハパワーバルブシステム」が畑技術担当重役から公表され、大きな注目をあつめました。

「ヤマハスポーツ新時代」を告げて、バラエティに富んだニュー・4サイクルスポーツ車を発表するなど、ヤマハの動向は年初から話題をあつめていただけに、レース活動を含めたスポーツ活動がどのように展開されるの

か、ジャーナリスト関係者の関心もひととき高いものがありました。この点について平井営業部長は「モーターレースの底辺拡大を含め、国内外で積極的な普及活動を展開していく」ことを力強く表明、また関係者のみなさんに協力を要請しました。

発表された78ニュー・ワークスマシンの、フォーミュラ750世界選手権用のロードレーサー「YZR750」、世界選手権ロードレース500クラスの「YZR500」、そして世界選手権モトクロス500クラスの「YZM400」、世界選手権、全日本選手権の「YZM250」、YZM125の5機種で、それぞれ最新の技術を投入して開発された新設計のマシンです。

とくに「YZR500」、「YZM250」、「YZM125」については、2サイクル・エンジンの画期的なバルブ機構「ヤマハパワーバルブシステム」(略称P.V.S.)が装備された新鋭機種です。

この新技術について畑技術担当取締役は、「2サイクル・エンジンは、一般的に排気タイミングが早いほど高速・高出力特性となり、逆に排気タイミングを遅くすると低速高トルク特性となる。スピードが勝負となるレースではあるが、高速万能というのではなく、低・中速域でもいかに高トルクを稼いだり、この辺の兼ね合いが常に技術者に求められる課題となっており、そのノウハウがまた、市販車の性能、品質の向上にもつながるものだが、ヤマハの新しい技術のひとつとしてこの要求に応えた「ヤマハパワーバルブシステム」を開発した」と説明した。

この「ヤマハパワーバルブシステム」の基本原理は、排気タイミングをエンジン負荷に自動的に連動させて変え得るもので、エンジン回転全域で大幅な出力向上を可能としているほか、吹き抜けおよび吹き返し燃料を低減し、また熱効率の向上によって燃料消費率を格段にアップさせる特徴をもっています。

また国内モトクロス関係のビッグニュースとして、竹沢正治選手がヤマハチームの加入が発表されました。

なお、世界選手権ロードレースに出場するヤマハライダーは、この記者発表にも同席したジョニー・チエコット(ベネズエラ)にケニー・ロバーツ(アメリカ)、そして昨年初めて日本人としてチャンピオンとなった片山敬済の各選手のほか、金谷秀夫、高井幾次郎両選手のスポット参加が予定されています。同じくモトクロス部門ではチャンピオンのヘイッキ・ミツコラ(フィンランド)、ゲラルド・ロンド(オランダ)が、またアメリカAMAシリーズにはポブ・ハナほかトップライダーが参加することになっています。



新技術「ヤマハパワーバルブシステム」を記者団に発表する畑技術担当重役

か、ジャーナリスト関係者の関心もひととき高いものがありました。この点について平井営業部長は「モーターレースの底辺拡大を含め、国内外で積極的な普及活動を展開していく」ことを力強く表明、また関係者のみなさんに協力を要請しました。

ヤマハパワーバルブシステム機構スケッチ

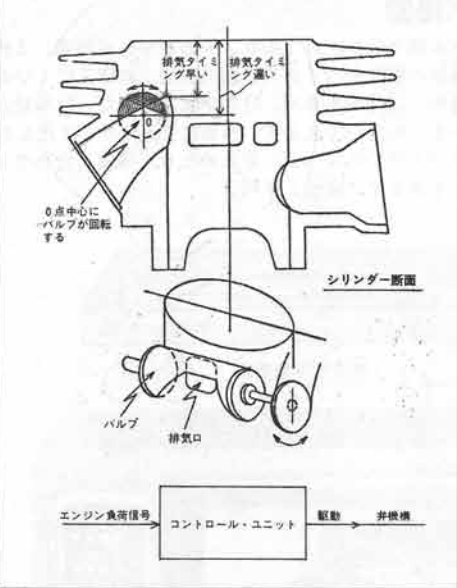

78 ヤマハワークス主要諸元

マシン型式	YZR500	YZR750	YZM125	YZM250	YZM400
エンジンタイプ	水冷2サイクル4気筒並列	←+7ポートトルクインダクション	水冷2サイクル単気筒7ポートトルクインダクション		
排気量(内径×行程)	497cc (56×50.5mm)	748cc (66.4×54mm)	123cc (56×50mm)	246cc (70×64mm)	396cc (82×75mm)
最高出力	105 P S以上/10,500rpm	115 P S以上/10,000rpm	25 P S以上/11,000rpm	36 P S以上/8000rpm	41 P S以上/7500rpm
最高速度	255km/h以上	275km/h以上	←	←	←
点火方式	ODI	←	←	←	←
キャブレター	VM34 S C	←	←	←	←
潤滑方式	燃料混合式(15:1)	←	←	←	←
クラッチ	乾式多板	←	←	←	←
変速段数	6段	←	←	←	←
懸架緩衝(前)	テレスコピックオレオ	←	エア+コイルスプリング併用テレスコピック		
懸架緩衝(後)	モノクロスサスペンション	←	モノクロスサスペンション・シングルアーム		
タイヤ寸法(前)	3.25-18	←	←	←	←
タイヤ寸法(後)	3.50/6.00 (5.75)-18	←	←	←	←
ブレーキ(前)	ダブルディスク	←	←	←	←
ブレーキ(後)	シングルディスク	←	←	←	←
燃料タンク容量	30ℓ	24ℓ	6.5ℓ	8.5ℓ	10ℓ
重量	150kg以下	155kg以下	←	←	←

新技術ヤマハパワーバルブを装備 YZR500 / YZM250・125

YZR500



F-750世界選手権をとり、今年の第1戦デイトナでヤマハの7連勝をねらう『YZR750』、そして500cc級チャンピオンの奪還を目的とした『YZR500』。ともに最新の技術を全面的に投入してのデビューで、出力アップと同時に重量を軽減、さらに操縦安定性の向上を図って総合的なポテンシャルを高めた。とくに『YZR500』では新開発のヤマハパワーバルブシステム(YPVS)を排気口に装備、圧縮の可変すなわちエンジン負荷によって排気タイミングを自動的に最適なものに変え、回転全域にわたっての出力向上を果たした。このYPVSについて、特許・実用新案など20件が出願中です。

YZR750



YZM400



YZM250



YZM125



世界選手権モトクロス史上驚異的な連勝記録を重ねて500cc級チャンピオンを獲得した栄光のマシン『YZM400』を含め、『YZM250』『YZM125』ともエンジンの小型化、モノクロスサスペンションの軽量化、ホイールトラベルの増大など、新たな設計で、総合的な性能向上を果たした。注目の新技術「ヤマハパワーバルブシステム」は、モトクロスでは昨年の一部のマシンで実戦テストを行ってきたもので、今回は『YZM250』『YZM125』に採用、そのすぐれた性能を発揮することになった。新しい技術をさぐるワークスマシン、その成果にご期待ください。

ご案内します。いずれも3月1日を期して全国一斉に新発売です。

カラー：マコマルーン〔写真上〕
ブラックゴールド〔写真下〕



XS750 *Special*

ゆとりあるビッグバイクの性能を生かして堂々と安全に乗る、その新しいスポーツライクな走行フィーリングも新鮮な魅力のビッグマシン、それが『XS750スペシャル』です。

パワーユニット関係はシャフトドライブ部分も含めてGX750に準じますが、エンジンサポートはフロント部分を改善、振動の低減を図ったほか、フロントサスペンションはリーディングアクスル（オフセット）フォークとしました。これにともないフォーク全長を伸ばし、嵌合長を増大、剛性を高めたほかDUメタルの採用およびダンパーオイルの増量によってクッション性能の向上を図っております。またシートは三層クッションとし、乗りやすいキング&クイーンタイプを採用、スリムな車体構成と相まってらくに足が地につくものとしています。外観上の大きなポイントとなるメガホンタイプのショートマフラーは、3イン2方式ですぐれた消音効果を発揮し、また耳になじみのよい音質としています。

安全性に関連した装備面では、リザーブライティング方式の60/55Wハロゲンヘッドランプをはじめ、テール、ストップどちらかが切れてもすぐに分かる断線警告灯を採用、またフラッシャーランプはつよいショックを受けると取付部が離脱するものとし、ステアリングロックは新たにメインスイッチと連動して左右どちらにもロックできる便利なものとなりました。そのほか握りやすいグリップ&パワーレバー、負圧コックの採用などがあります。また寸法的にはホイールベースを40mm増大していますが、車重は軽く、取回し性もらくにできています。

大柄なハンドルレバーは上体をすっきりと立たせ、良好な視界を得ると共に、この特徴的なライディングフォームがすべてにゆとりあるマシンを、堂々と安全に走行させる新しい乗車感を生みだしています。

XS750 Special 主要諸元

●全長2175mm ●全幅855mm ●全高1185mm ●シート高815mm ●軸間距離1505mm ●最低地上高155mm ●乾燥重量230kg ●定地燃費33km/ℓ (60km/h) ●登坂能力26° ●最小回転半径2600mm ●制動停止距離15m (50km/h) ●エンジンDOHC 3気筒並列前傾747cc ●内径×行程68×68.6mm ●圧縮比9.5 ●最高出力66PS/8000rpm ●最大トルク6.3kg-m/6500rpm ●始動方式セル/キック ●点火方式トランジスタ ●燃料タンク容量17ℓ ●エンジンオイル容量3.5ℓ ●潤滑方式ウエットサンプ ●バッテリー型式容量YB14L/12V14AH ●発電機種類型式交流/LDI20 (日立) ●点火プラグNGK BP7ES-BP6ES/デンソー-W20EP-W22EP ●キャブレター三国ソレックスSU型BS34 ●エアクリーナー乾式ウレタンフォーム+植毛 ●1次減速(比)HY-V0チェーン(45/27=1.666) ●2次減速(比)シャフトドライブ(35/30=1.166、19/18=1.055、32/11=2.909) ●クラッチ湿式多板 ●変速機(比)5段リターン式(①32/13=2.461②27/17=1.588③26/20=1.300④23/21=1.095⑤22/23=0.956) ●フレーム型式高張力鋼管ダブルクレードル ●キャスター28°30' ●トレール103mm ●タイヤ前輪3.25H-19後輪4.00H-18 ●ブレーキ前後輪とも油圧ディスク(前輪はダブル) ●懸架緩衝装置前輪テレスコピックオレオ後輪スイングアームオレオ ●ヘッドランプ12V60/55Wハロゲン ●ストップ/テール12V27/8W ●フラッシャー12V27W ●各種パイロット12V3.4W

カラー：ビンテージ・バーガンディ〔写真上〕
ニューミッドナイトブルー〔写真下〕



XS650 Special



新しいデザインのメーター。見やすく傾斜してセット。中央のインジケータランプは上からフラッシャー、ブレーキ/テール、速度警告灯。ステアリングロックはメインスイッチで操作

また後輪には日本では初めての130/90S-16の太い、扁平タイヤを採用し、785mmの低いシート位置をとる新設計のライディングポジションと相まって堂々とした走行安定感が味わえるものとしています。

フロントフォークはTX650に準じますが、燃料タンクはよりスリムなものとし、キッククラックの収納角も大きくしています。さらに多系統ヒューズも採用しました。その他のフューチャーは概ねXS750スペシャルと共通で、細かな点をつけ加えるならば、ヘッドランプボデー、同ステー、メーターボデー、ステップステーなどはすべてクロームメッキ仕上げとし、シート後部には使い勝手のよいグラブバーも装着してあります。またメーター回り、バックミラーなども新しいデザインとして商品性を向上させました。

安全で、快適な走行フィードバックに重点をおき、バーチカルツイン特有のメカニカルな美しさをモダンなデザインでまとめあげた新商品、それが「XS650スペシャル」です。

全体のスタイリングはXS750と共通した内容をもちますが、ハンドルバーは専用のもので、大型で、幅広く、特徴的なショートメガホンマフラーもテールアップとしています。



XS650 Special 主要諸元

- 全長2130mm ●全幅930mm ●全高1225mm ●シート高785mm ●軸間距離1435 ●最低地上高135mm
- 乾燥重量205kg ●定地燃費35km/ℓ (60km/h) ●登坂能力26° ●最小回転半径2500mm ●制動停止距離15m (50km/h) ●エンジンOHC 2気筒並列直立653cc ●内径×行程75×74mm ●圧縮比8.4 ●最高出力51PS/7500rpm ●最大トルク5.4kg-m/5500rpm ●始動方式セル/キック ●点火方式バッテリー ●燃料タンク容量11ℓ ●エンジンオイル容量2.5ℓ ●潤滑方式ウェットサンプ ●バッテリー型式容量YB14L12V14AH ●発電機種類型式交流/LD115(日立) ●点火プラグNGK BP7ESチャンピオンN-7Y ●キャブレター三国ソレックスSU型BS38 ●エアクリーナー乾式ウレタンフォーム+植毛 ●1次減速(比)ギヤ(72/27=2.666) ●2次減速(比)チェーン(34/17=2.000) ●クラッチ湿式多板 ●変速機5段リターン式(①32/13=2.461 ②27/17=1.588 ③26/20=1.300 ④23/21/21=1.095 ⑤22/23=0.956) ●フレーム型式高張力鋼管ダブルクレードル ●キャスト27'45' ●トレール119mm ●タイヤ前輪3.50S-19後輪130/90S-16 ●ブレーキ前後輪とも油圧ディスク ●懸架緩衝装置前輪テレスコピックオレオ ●後輪スイングアームオレオ ●ヘッドランプ12V50/40W ●ストップ/テール12V27/8W ●フラッシャー12V27W ●各種アイロット12V3.4W



ブラックゴールド

マコマルーン



スターレッド

は大口径VM32SS加速ポンプ付とした。

- フライホイールマスを増加(12.5%)させシングルらしい落ち着いたエンジン・フィーリングをもたせた。
- エンジンマウントを4点リジットとし、振動の低減を図った。
- クランクケースカバーを変更、またエンジン外観はパフィリング・クリア塗装として軽快さを増した。
- エキゾーストパイプは二重構造式とし、メガホンマフラーはサブチャンバー付として消音効果をあげた。
- 始動キックはプライマリー式とし、シリンダヘッド右側にキックインジケータを採用、手動デコンプとの併用で、軽く、完全に踏みおろすことによってケッチンの完全防止を図る構造と



- マグネトーはA C式3相の強力型とし、サイリスタレギュレーターを採用。バッテリーは12V 7AHと大容量化した。
- メーターは明るく見やすい透過光式で、文字はオレンジ色に輝くものとした。
- ヘッドランプは12V50/40Wとし、400ccクラスでは最大となっている。

〔車体関係〕

- フレームは高張力鋼管セミ・ダブルクレードル

した。また点火はCDIとし、キャブレターには冷間時始動のスターターのほかウォームエンジンスターターを新設、完全な始動対策を施した。

- ブローパイガス環元装置を採用、公害防止につとめた。

〔電装関係〕

■始動性にすぐれ、メンテナンスフリーで安定した点火が得られる交流式CDI点火を採用。バッテリー上りでもかけられる。

- マグネトーはA C式3相の強力型とし、サイリスタレギュレーターを採用。バッテリーは12V 7AHと大容量化した。
- メーターは明るく見やすい透過光式で、文字はオレンジ色に輝くものとした。
- ヘッドランプは12V50/40Wとし、400ccクラスでは最大となっている。



で、オイルタンクを内蔵するタンク・イン方式として重量を軽減。

- サスペンションはロングホイールトラベル(前150mm、後110mm)を確保、DUメタル採用などクッション性能を改善。またリヤアーム軸受にはニードルローラーベアリングを採用し、路面追従性を向上した。
- タイヤパターンは新設計とし、オフロードも無理なく走れるものとした。またリムはW断面のアルミ製を採用。前輪ブレーキは300φのオイルディスクとし、性能を強化した。
- 駆動チェーンは特製の50HDSSを採用、後輪にゴムダンパーを装備し、大トルクに対処した。
- 燃料タンクは12ℓ容量とし、ロングランの使用に適するものとした。燃料コックは負圧式。
- ハンドルバーはSR500がアップ、SR400はコチネンタル型とし、それぞれの走行フィーリングを満足させるものとした。また新型バックミラーを左右に装備した。
- 左サイドカバーはキーロック式とした。
- メインスタンドをバランス型とし、前後輪の整備、脱着を容易なものとした。後輪はマフラーを外さず脱着が可能。

SR400/500



SR400<500> 主要諸元

●全長2105mm●全幅765(845)mm●全高1135(1155)mm●シート高810mm●軸間距離1410mm●最低地上高165mm●乾燥重量158kg●定地燃費44(45)km/ℓ(60km/h)●登坂能力27(30)°●最小回転半径2400mm●制動停止距離14m(50km/h)●エンジンOHV単気筒前傾399(499)cc●内径×行程87×67.2(87×84)mm●圧縮比8.5(8.3)●最高出力27PS/7000rpm(32PS/6500rpm)●最大トルク3.0kg-m/6500rpm(3.7kg-m/5500rpm)●始動方式プライマリキック●点火方式CDI●燃料タンク容量12ℓ●エンジンオイル容量2.4ℓ●潤滑方式ドライサンプ●バッテリー型式容量12N7-3B 12V7AH●発電機種類交流式(日本電装)●点火プラグNGK BP6ES●デンソーW20EP●キャブレターVM32SS(VM34SS)●エヤククリーナー乾式ウレタンフォーム+植毛●1次減速(比)ギヤ(77/30=2.566)●2次減速(比)チェーン(47/16=2.937(44/16=2.750))●変速機(比)5段リターン式(①33/14=2.357②28/18=1.555③25/21=1.190④22/24=0.916⑤21/27=0.777)●フレーム型式高強度鋼管セミ・ダブルクレードル●キャスト27'30'●トレール117mm●タイヤ前輪3.50S-19後輪4.00S-18●ブレーキ前輪油圧式ディスク後輪機械式ドラム●懸架緩衝方式前輪テレスコピックオレオ後輪スイングアームオレオ●ヘッドランプ12V50/40W●ストップ/テール12V27/8W●フラッシャー12V27W●各種パイロット12V3.4W

中型、大型2輪市場に新しいジャンルをつくる魅力の商品、ファン待望のビッグシングルスポーツ『SR400』、『SR500』の登場です。シングルであるがゆえに車体構成はスリムそのもの、そして車重は軽く、取回しは容易です。加えてシングル特有のトルク発生が生みだす走行フィーリングは、マシンコントロールの充実感をこの上なく高め、ライダーに大いなる自信を与えます。

『SR400』、『SR500』とも、ベースは内外で評価の高いエンデューロ『XT500』にとっていますが、エンジンははじめフレーム、サスペンションなど、すべてがロードスポーツをめざしての新設計で、パワーアップ・高速化に対処して、各部の耐久性はまた一段と向上させております。

以下、各部の特徴をご紹介します。

〔エンジン関係〕



●出力向上を図ってシングルヘッドを新設計、吸入バルブ径を大型化(47φ)、吸・排気ポート形状を改め、冷却フィン大型化した。またエヤククリーナーの容量を増大、強制開閉式キャブレターはSR500で



NEW RD125

モデナレッド

カラーリング、グラフィックを鮮やかに一新して『RD125』の登場です。ピックアップのよい16PS/8500rpmのトルクインダクション・ツインと、クロスレシオの5段変速機の組合せが、鋼管ダイヤモンド型の身柄な車体を敏しように、安定よく走らせ、スピーディなコーナリングを決めることで定評を得ているものです。カラーリングはモデナレッドとニューホワイトの2色。燃料タンクのラインは特別に多色ラインとしてあります。



ニューホワイト

(主要諸元はこれまでのRD125と変わりません)

NEW YZ80



ミニバイクレースファンの注目の『YZ80』が、パワーアップを図ると同時に、フレーム、サスペンション関係を強化、総合性能を一段と高めて新発売(限定)です。

トルクインダクション方式の2サイクル79cc単気筒前傾(49×42mm)のエンジンは、吸排気系を改善、あらたにCDIマグネトーを採用、出力は13.2PS/10000rpm、0.95kg-m/9000rpmにアップ、この出力向上にともないサスペンションはフロントにリーディングアックス(オフセット)フォークを、リヤにはモノクロスサスペンションを採用、ホイールトラベルを増大

させるなど大幅な強化を図りました。そのすぐれた総合性能はミニレースファンの期待をじゅうぶんにカバーするものです。

主なる仕様諸元

●全長1705mm●全幅785mm●全高975mm●シート高710mm●軸間距離1170mm●最低地上高195mm●乾燥重量66kg●始動方式プライマリキック●潤滑方式燃料混合式(20:1)●点火プラグチャンピオンN-2・NGK B-8ES●キャブレターVM26SS●エヤククリーナー湿式モルトブレン●1次減速(比)ギヤ(66/21=3.143)●2次減速(比)チェーン(51/14=3.643)●クラッチ湿式多板●変速機(比)5段リターン式(①36/15=2.400②33/18=1.833③31/21=1.476④28/23=1.217⑤26/25=1.040)●フレーム鋼管ダブルクレードル●キャスト28'30'●トレール85mm●タイヤ前輪2.50-16後輪3.60-14●ブレーキ前後輪とも機械ドラム●緩衝装置前後ともオイルダンパー・コイルスプリング



人気のチャピイに新色 **ホワイト** を追加 カラーシートも新しくなりました

ファミリーバイクとして性別年齢を問わず、また地域差もなく高い人気を得ている『チャピイ』に新色ニューホワイトを追加、カラーシートもデザインを一新しました。

ニューホワイトが加わったのは●オートマチックのLB50II・A、●自動遠心クラッチ・3速のLB50・Cの両モデルで、それぞれ写真のカラーシートの

ほか通常のブラックシートの2タイプが用意されています。またこの両モデルにあるチャピイレッド仕上げのものも、カラーシートのデザインを一新しました。もちろん従来通りブラックシート車もあります。

これで『チャピイ』の基本カラーは下のようになりました。なお、ハンドクラッチ・ロータリー変速 (II・H) を除いて、レッグシールドは標準装備です。



ヤマハレッドアロー NEW RC100J/RC100S



RC100J



RC100S

新しいスポーツレジャーとして、最近とみにマスコミ関係からも注目をあつめているカートスポーツの主役“ヤマハレッドアロー”のニューモデルが新発売です。

カートスポーツの入門マシンとして、SLKCシリーズ戦SLジュニア、SLストック、SLの各クラスなどJAFカート規則のFSクラスに該当する『RC100J』と、Sストック、Sおよび全日本選手権シリーズSクラスやナショナルカップクラスなどに該当する『RC100S』で、ともにフレーム関係の強度向上、耐久性などを高めて安全性のレベルアップにつとめました。また『RC100S』においてはエンジン関係も一新した設計を施してあります。

フレーム関係の主要改良点

- ステアリングコラムのセレーション部径を増し、強度を向上。
- ステアリングナックルアーム(左右)を補強、強

度を向上。

- サイドバンパーの支持を改善、強度を向上。
- マフラスターの肉厚を変更し、強度を向上。
- ホイールスプロケットボスの材質、形状を変更、強度を向上。
- ペダルストッパーの材質を変更、強度を向上。
- アクセル、ブレーキ両ペダルにブッシュを追加、ガタの発生を防止。
- リヤハブを初の2点締めとし、安全性を向上。
- シートブラケット、シートダンパーの形状を変更、強度を向上。
- このほかフロントハブ、ステアリングゲート、ピロボール、ステアリングホイール、キングピンボルト、ステアリングコラム、ステアリングベアリング、ディスクプレート、ブレーキレバーの取付け部や締付部に割ピンを使用し、ゆるみの発生を防止。

RC100Sの改良点

上記のほか『RC100S』では――

- エンジンを新設計のものとし、後方排気システムを採用、マフラーも高性能型として吸・排気効率を高めた。
- TCIローターアッセンブリーにインサートを追加、耐久性の向上を図った。
- ピストンリングをクロームメッキ仕上げのプレーンタイプとし、耐久性、圧縮性能を向上させた。
- クランクケースカバーの形状を変更、また両面シールベアリングを採用、整備性の向上につとめた。
- エンジンブラケットの形状を変更、強度向上を図った。
- リヤシャフトの材質を変更、強度を向上。
- チェーンガードにアルミ板を追加し安全性の向上を図った。
- 新型シートを採用、高速コーナーの旋回時にも安定したサポートが得られるものとした。また大型シートをオプションで用意。
なお初、中級者にとって必要なクラッチを標準装備としています。





さあ、どなたのためのチアリーダーでしようか。春の商戦スタートにピッタリです。



このところ、男性下着にちょっとした革命が起きています。

若い人の下着といえば、ほとんどがブリーフのようですが、色、形とも多様化が激しく、都内のデパートでは、まるで女性下着売場のように華やかなものがあふれています。

色は赤や黄など、原色が中心で、水玉やチェックの派手な模様入りもあります。形もビキニ、超ビキニ、逆三角型のパタフライなどさまざま。

丈は普通のMサイズが32~34センチに対して、超ビキニで22センチ前後。このぐらい短かくなると、当然前あきの部分がなく、パンティとまったく同じデザイン。いったいどんなときはくのか、首をかき上げたくなりますが、けっこう売れるというから不思議です。

お値段もグリーンと張って、1枚 2000円以上もする輸入品もあるとか。

また、男性用パンストやガードルもなかなかの売れ行きだそうで、下半身のボディラインをピッタリ引き締める効果が喜ばれているのだそうです。

ただ、パンストは靴下兼用のためか、黒、茶、紺など地味な色が主流。それでも、1足 800円から 2000円ぐらいで、女性用よりかなり高いといえそうです。

「あなたは社内の女子社員のエチケット・マナーについてどう思いますか」

さる大手の会社が各職場の管理職にアンケートしたところ、

- ①ふつう 59・5 ②ほとんどできていない 33・4 ③かなりできている 4・8 ④まったくできていない 2・4 ⑤非常によくできている 0・7%という順。ほとんどできていない、とまったくできていないの2つで35・8%つまり、3人に1人は礼儀知らずというカラーイ採点。その理由は、あいさつ（会釈や黙礼）をし

今年の洋画界はどうやら宇宙SF旋風に席巻されそうです。

まず、現在上映中の「未知への遭遇」、次いで「スター・ウォーズ」、「2001年宇宙の旅」のほか、「宇宙大作戦」など。さらに企画、製作中のものが40本以上も目白押し。

なかでも昨年5月、全米28都市で封切られた「スター・ウォーズ」は、これまで最高だった「ジョーズ」を軽く上まわる大ヒットで、



どこのバーやスナックに行ってもカラオケ・ブームでマイクの奪い合い。1億総歌手時代といったところですが、総理府統計局の調べによると、一世帯当りの年間レコード購入枚数は、シングル、LP合わせてたった0.894枚。金額で1075円にすぎない。（昭和51年）

レコード生産のほうは約2億枚（日本レコード協会調べ）で、国民一人当たり2枚程度となるものの、一般家庭に入り込める曲となると意外に少ないということでしょうか。

オーバーヒート気味のカラオケブームもレコード売上げには直結しないようです。さて、あなたのお得意の十八番は？

フイヤベース（魚貝鍋）やパエリヤ（米と魚、鶏肉などの煮込み）、ご飯料理に欠かせないサフラン。

エキゾチックな香りと快い苦みがとりえですが、われわれ日本人にとっては、外来のスパイスの中でも、まだなじみの薄いものです。

昔は染料や婦人病の特効薬として珍重されていたそうだし、ヨーロッパでは、お茶に



ない、お客に対して接客方法を知らない、職場における服装、化粧がなっていないなどがあげられています。

昨年未までに1億3千万ドルという配給収入を記録。邦画で最高といわれた「八甲田山」が25億円というので、いくら円高とはいっても、かなりケタが違います。

映画もさることながら、アメリカだけで、シナリオ小説が400万部、劇画380万部、サウンドトラックのLPレコードが390万セットという売れ行きといえますから、いかにバカ受けかわかろうというものです。

ストーリーといえば、惑星郡を舞台に、凶悪な怪人と王女救出に立ち向かうヒーローそれに毛むくじやらの猿人、ロボットなどが登場してくりひろげる、たわいのない宇宙戦争。上映時間（2時間1分）のうち、半分が特殊効果によるもので、音響効果もすさまじいという前評判です。日本では7月頃上映の予定とか。



して飲むと、活力がでるし、陽気になると伝えられています。

ところで、このサフランという名。いかにも可憐な花というイメージがあります。が、ちょっと意外なこと

に、花の名ではなくて、秋に咲くクロッカスのメシベなのです。

一花に3本しかないのを摘みとり乾燥させたもので、わずか1gに1000本ものメシベが必要といえます。

大切なのはその色で、赤いメシベが溶けて、料理をあざやかな黄金色に染めてくれます。しかも、実や葉っぱや種子が多いスパイスの中でも、ちょっとした変り種のひとつです。

話つぎつぎ、車つぎつぎ



信頼を集めるお店——それはお店のあなたが、お客さまの疑問のひとつひとつに明確に答え、的確なアドバイスをしてあげられることでしょう。店先でのちよつとした会話や新商品の説明など、日頃のご商売の中で発揮されるセールストークの数々。この積み重ねがお店の信頼度を増し、ご商売の発展をのばします。

メカニカル・セールストーク

(エンジン篇)

SU型キャブレター

これはカタログなどに記載されている用語から、これと思うものをひろいだし、解説をつけ加えたメカニカル・セールストーク。ぜひ、みなさまのご商売にお役立てください。

キャブレターの働きは、エンジンに吸入される空気の流れを利用してガソリンを吸い出し、空気と混合させるもの。その原理は家庭にある霧吹きと同じものです。つまり、空気が流れる送風管（ベンチュリー。キャブレターでは、エンジンが空気を吸うので吸入管）の出口を細く絞り、空気の流速をはやめてこのとき発生する圧力差を利用し、水（ガソリン）を吸い出し、粒子化して空気とまぜるというものです。

SU型キャブレターとは、このベンチュリーの径をエンジンの吸い込む力（吸入負圧）の大きさによって自動的に変化させて、常に均一の燃料混合比を保つように配慮したもので、高性能、大排気量車の普及と共に急速に利用されてきたものです。

ベンチュリー径を変化させて燃料混合比との調節を図るのは一般のVM型キャブレターも同じです。スロットルグリップの操作によってワイヤーでスロットルバルブを上下させベンチュリー径を変化させているのですが、SU型では、スロットルバルブがバタフライ型となっており、この開閉によって変化する吸入負圧によってピストンバルブが自動的に

上下し、ベンチュリー径を変えるのです。ですから、スロットルグリップをグッと開けても、ダイレクトにピストンバルブが開いてベンチュリー径が変わるのではないわけです。こうした構造による特徴は、例えば登坂時

のようにエンジン回転があげにくい状態（スロットルバルブは最大に開いてもそれにともなう吸入負圧が小さくガソリンの吸出しがわるい）でも、また逆に降坂時のようにエンジン回転が高くなりガソリンの吸出しが閉めても吸入負圧が大きくガソリンの吸出しがはげしくなる）でも、スロットルバルブの開度とは関係なく、吸入負圧によってベンチュリー径が変化し、常に理想的な燃料混合比がおとられるということにあります。

したがって、エンジンのつきがよい、いわゆるピクアップにすぐれたエンジン出力がひきだせ、燃料の経済性もすぐれたものとなります。スロットルグリップをパツと開けると、燃料の吸入がそれにつかず、エンストするという傾向もなくなるわけです。

■SU型キャブレターは、別名を負圧サポ可変ベンチュリー型ともいう。サーボとは自動倍力という意味がある。

■SU型キャブレターのSUとは、最初に可変ベンチュリー型キャブレターをつくりだしたイギリスのスキンナー・ユニオンの頭文字からきているもの。このためSU型といったりSUタイプという。

■SUキャブレターは自動車エンジン用に開発されたもので、メイン系でスロースystemも制御するのが特色。ピストンバルブのコントロールにはオイルダンパーを使っている。このSUキャブレターを基本として、各社でいろいろとSUタイプがつくられており、スロー系をもつものもつくられている。

■GX500、TX650、XS650、スベシャル、GX750、XS750スベシャルに使用されているキャブレターは負圧サーボ可変ベンチュリー型、すなわちSUタイプである。

■CVキャブレターというのがある。これも働きはSUタイプと同じである。CVとはコンスタントバキュームの略。

■ふつうキャブレターといっているが、キャブレター（カービュレター）というのが正式にちかい発音だ。

乾燥濾紙式のエレメント

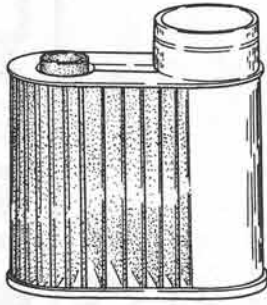

18 湿式モルトプレーンのエレメント

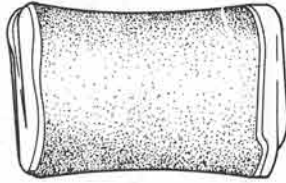

エアクリーナーのエレメントの材質のことです。湿式とは湿っているということ。モルトプレーンはウレタン系の素材で、ご存知のようにスポンジ質のものです。

これをオイルに湿らせて、エンジンに吸入される空気の塵埃を除去くもの。汚れたらガソリンで洗浄でき、何回も使用することがで

18 湿式モルトプレーン

きるのが利点です。

■エアクリーナーが詰まると、吸入抵抗が増して、エンジンの性能の低下や、燃料消費量の増大を招く。定期点検のほか使用状況を考慮して適宜に掃除することが大切なわけだ。

■ヤマハ車で現在使われているエアクリー

ナーは、湿式モルトプレーンとオイルに湿らせない乾式モルトプレーン、これに植毛毛ばたせたものをプラスしたもの、そして濾紙をエレメントとして使用している。

■エアクリーナーの吸気音は耳障りなもの。この防止対策を施したものもある。

17 開、閉2本のスロットルワイヤーによる強制開閉式



17 強制開閉式キャブレター

エンジンはキャブレターから吸い込む空気量によって回転数が変わり、それにもなつて出力がコントロールされます。吸入空気量が多いということは、それにもなつて燃料のガソリンが多くなるということであり、爆発力が大きくなって、回転が高まるということとです。

このコントロールをするのがキャブレターのスロットルバルブです。スロットルバルブはキャブレターのメインボアの開閉をつかさどるもので、それによって先述したベンチュリー径が変わり、吸い出されるガソリンの量がコントロールされるのですが、この開閉を

文字通り強制的に行なうようにしたものです。強制といっても、開くほうは強制的に行なわれるのはいうまでもなく、むしろここでいう強制は閉じの場合です。この方法には開と閉、それぞれ専用の都合2本のワイヤーを使って行なうものと、より迅速に閉じられるようリターンズスプリングを用いて行なうものがあります。

一般的なVMキャブレターの場合は、スロットルバルブにリターンズスプリングが組込まれていて、その力によってスロットルバルブが閉じられるのですが、スロットルバルブ自体の摺動抵抗や、ワイヤーの作動抵抗などが

あり、閉じが出来る傾向にあったことから、強制開閉式という特徴がうたがえられるようになったわけだ。

■半強制開閉式という言葉が使われることもある。これはワイヤーの腰をややつよくして、リターンズスプリングに加勢をつけられるようにしたものだ。

■リターンズスプリングをつよくすればピシャッと戻るようにも出来るが、今度は逆に、開のときそれ以上につよい力で常に保つことになり、ライダーにとってはこれが苦痛となるわけで、その兼ね合いがむずかしい。

16

SU型キャブレター

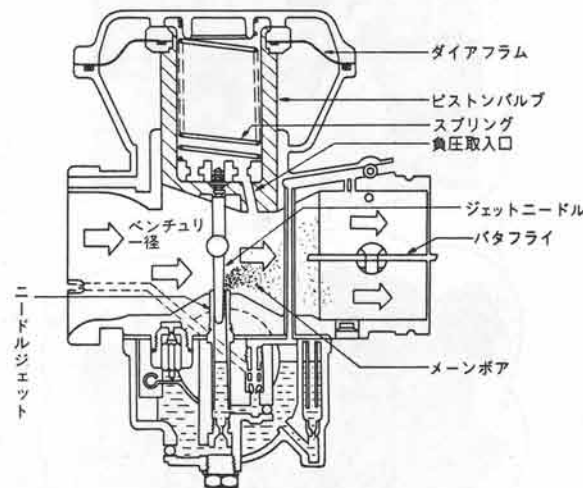

VM型キャブレター

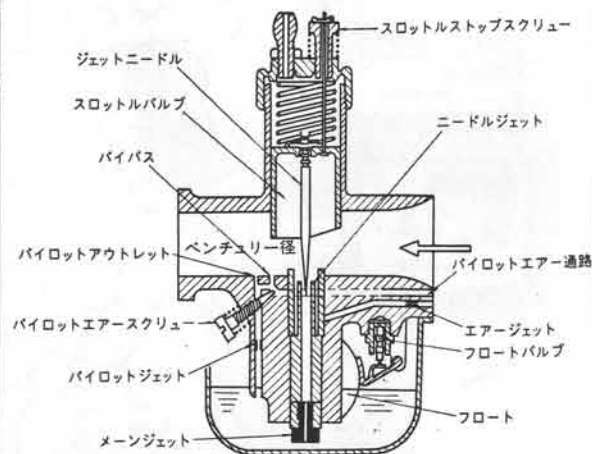

話ごうバイク、乗るバイク

ビジネス・セールストーク

例えば、バイクは欲しいけど「予算がない」、「乗れない」、「維持が大変」…等々と語るお客さまを前にして、あなたならどうお答えするでしょうか？

さて、ページが変わってこちらで紹介するのは、先月号に引き続きビジネス・セールストークの数々。原付免許教室や乗り方教室の案内から、クレジットやサービス、さらにアフターフォローの説明にいたる、お客さまのこうした疑問をひと言で解消させるに最も効果的なセールストークの実例集です。

■原付試験の勉強をしたいと思っっているお客さまへ

あなたのお好きなコースをお選びください

たとえ「ヤマハ原付免許教室」の存在を知っていても、実際そこでどのような勉強をするかとなると、知らない人の方が多いのではないのでしょうか。

それだけでなく、原付免許の取得希望者の大半は、その勉強方法がわからないというお客さまばかり。ですから、免許教室の開催告知とともに、その具体的な内容についてはできるだけ詳しく親切にお客さまへ伝達することが必要とされているのです。

そこで、まず伝えなければならぬのが、その豊富なシステムと充実した内容。例えばシステムの場合でいうなら、教室コースと自習コースの利点の違い。また、内容に関しては、豊富な教材を駆使したやさしい指導とその合格率の高さなどがあげられます。

そして、それらを十分に説明した上で、「あなたのお好きなコースをお選びください」と受講のお勧めをすることが、ひいては実販への窓口をも広げることにつながるのです。

■潜在市場をとらえる観点から、主婦の「バイクに乗りたい」という意識度を分析した結果、49年度から52年度にかけては、乗車意向あり」と答えた人が27%から53%へと急上昇

していることがわかっていく。
すなわち、このことは約半数の主婦が何らかの形で「バイクに乗りたい」と思っていることを示しているわけで、53年商戦における新需要層の獲得でも内容豊富なヤマハ原付免許教室のシステムは、さらに有力な武器として活躍が期待されているのである。



■生活の“足”を求めているお客さまへ

安い経費で快適な生活が送れます

日頃の買物や所用で不便さを感じながらも、バスや自転車を利用しての家庭の主婦。また、クルマや自転車を引き合いに出しながらも、生活の“足”としてバイクの購入を考えているお客さまなど、いわば有力見込み客への最も効果的なアプローチ策はそのものズバリ、バイクの効用性を具体的な数字をあげて訴えることに尽きます。

たとえば、税金や保険、維持費の問題。これらは、いずれもクルマとの比較を通して、いかにバイクが生活の“足”としてムダなく有効に活用できるのかを認識させる好例ですが、この他にも駐車場や交通渋滞の問題などより現実的な話を交えて購入意欲を高めることが実販へのキメ手となっています。まさにドアからドアへ好きな時に好きな所へ移動できる便利さ、楽しさを備えたバイク。それこそ、この機会にあらゆる観点から、安い経費で快適な生活を送れる。ことを強調したいものです。

■クルマとバイクの維持費は、ただ保有時にかかる費用をみても自動車取得税はクルマのみが対象で約3万4千円（1200cc以下）自動車重量税はクルマが1万円（1200cc

■運転に不安を抱いているお客さまへ

バイクに乗るのも面倒なかも



店頭指導は「やさしい乗り方の手ほどき」をベースにして

以下)に対してバイクが2千5百円(自動二輪)、また自動車税(軽自動車税)はクルマが約2万円(1200cc以下)に対してバイクが2千5百円(自動二輪)というように大幅な開きをもっていることがわかる。

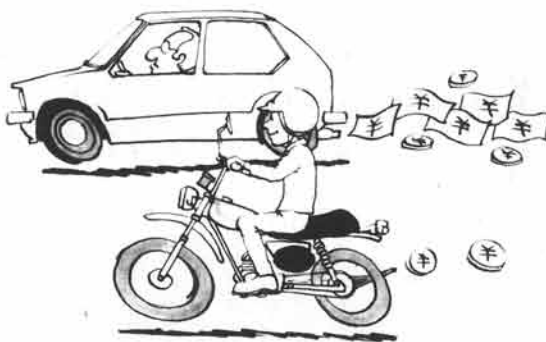

バイク乗車の経験がないお客さまにとって、最も大きなネックとなっているのが運転操作に対する不安感でしょう。

実際問題として、バイクに乗りたがいが運転が恐いので自転車で我慢しているお客さまは意外と多く、この不安感がある意味で需要拡大にとっての障害要因としての働きを持っているともいえるようです。

ことに、女性のお客さまの中には、極端に運転操作を恐がる人がいます。たとえ誰もが乗れるソフトバイク・パツソル&パツソラーであっても、乗り出すまでには相当の決意を必要としているようで、購入意欲に対して運

転操作の不安感を与える影響は想像以上に大きいことがわかっていきます。

ここでいえることは、これらのお客さまのほとんどは、不安なく乗れさえすればバイクを購入したい」と考えていること。言葉をかえれば、お店の乗り方指導さえ徹底すれば、充分に実販への結びつきを図れるということですので。

すでにバイク乗車の経験を持っているお客さまはともかく、初めてバイクに乗るといってお客さまに対しては、まずこの「充分に自信を持って乗れるまでお店で面倒みます」という言葉で迎える心遣いをしたいものです。

■正しい乗り方を基本から教える乗り方教室。昨年度のヤマハ原付免許教室受講生のアンケート集計をみても、「乗れるから不要」と答えただ人はわずかに8・3%に過ぎず、残りの91・7%の人々は「自信がないから教えてほしい」

■機械が苦手なお客さまへ

メンテナンスフリーとサービスマン万全 安心してお乗りいただけます

バイクの必要性は感じているし、免許もある。金銭的にも問題はないが、どうしても機械ものに自信がないので、今一歩買うまでは踏み切れない——というお客さまのほとんどは女性といってもよいでしょう。ことバイクに限らず、女性の機械ものに対する苦手意識は徹底しています。

しかし、だからといって女性のお客さまを見逃す手はありません。なんとといっても女性層は53年商戦においても有力な市場であることにはかわりなく、パツソル&パツソラーを軸とした新需要開拓の最も大きなターゲットでもあるからです。

そこで、機械ものを苦手とするお客さまに対し徹底した展開したいのが、「パツソル&パツソラーはメンテナンスフリーの部分が多く、サービスマン万全で、定期点検も引き受けます」といったPR作戦。むしろ、この作戦にはヤマハ興業にも加わっていただき、卒先して、やさしさ、あふれるソフトバイクの認識を広げてもらいたいものです。

「安全に乗るために教えてほしい」「必ず教えるべきだ」等と答えている。



乗り方指導は9割以上のお客さまが求めている！



■年々増加の用途をたどる50ccバイクの女性ユーザー。なかでもパツソルが発売された昨年は前年比27%アップという急上昇を示しているが、この急上昇の原因はステップスルーやカバードタイプのやさしさあふれるデザインとともに、メンテナンスフリーの高性能が大きな影響を与えていることはいままでもない。

桜井オートさんこんには

長崎市平和町二番一号
☎0958(45)2225

開店3年半 ばつてん、免許教室を柱に 1800台達成へ

坂の長崎、だから バイクが重宝がられる

坂の長崎、石だたみ……歌にも唱われているように、長崎市は坂の町です。このため自転車の効用性は半減、さっぱり人気がないといえます。「市内で自転車に乗るとる人はよそからきたとですよ。土地のものは乗ることなかです」と聞きましたが、いわれてあらためてまわりを見てみると、自転車は本当に少ない。うそではなく、「自転車に乗れない人は長崎市では珍しくないか」という位で、とくに女性の方は自転車で乗ることがお転婆にみなされる土地柄から、みんなて自転車敬遠してきたといえます。

なんて、自転車のことがさうそうう気になるのか、といえ、自転車からバイクに乗り替えるというのがふつうなのに、長崎市ではそ

れが逆というところで、ご商売もそれなりかなりのご苦労があるのではないかと考えられたからです。しかし、こうした中であって新しいお客さまは次々と増えています。それは「自転車が使えないからこそバイクに乗る、バイクを最も身近な生活の足として活用しているからにはかならない」と、桜井さんはいいます。

長崎市の人口はおよそ40万人。市内の2輪車販売店さんは80店を越えるといいますが、昨年度の新フル稼働のSP5000

なんといつても免許教室が柱

桜井さんのお店は7坪、けっこう大きなお店とはいえません。場所も「当初予定していたところには適当な物件がなく、やむなく借りたまでのこと」といいます。

しかし、その実力の程は年間販売実績によく表われています。

車販売は2万台をオーバー、前年度比20パーセントの伸張率をみせました。

この伸張率は桜井オートさんの伸張率でもあります。「坂の長崎バイクは絶対に生活必需品なのです。しかも、宅地は山の上へと伸びていき、主婦やOLのみさんの生活圏も広がってきています。しかも、まだまだ長崎では女性層へのアピールが弱いですよ」と、桜井さんは力を入れて語ります。

長崎市の著名な観光地・平和公園のすぐ近く、松山町と平和町の交差点角に「桜井オート」さんのお店があります。ご主人の桜井力さんはヤマハを走らせて20年のキャリアをもつディーラーマンの出身。2輪車販売のすべてを学んで、3年半前に独立、免許教室を柱に着実に商圏を広げ、今年是新車1800台の販売計画を立てている大躍進のお店です。



呼吸もピッタリ。お店の両輪としてご商売を盛りあげている桜井さんご夫妻

奥さまの生活の、そしてご商売の足はパッソルです



人手は少ないけれどパワーにかけては負けてませんヨ……と桜井力さん。今月の免許教室は……と(左)



が

YAMAHA

YAMAHA

ヤマハらくクレジット

ご予算少々……月々 3,000円のお支払より
(3・6・10・12・20回)

50cc 原付免許教室受付中

16才以上の方お申込下さい。親切丁寧に指導致します

桜井オート 45-2225



交差点の角に大きな看板が。その効果は大きく、桜井オートさんの目玉となっている

徹底にあります。おなじみのSP5000は桜井オートさんでも置いていますが、店にあつたためしはなく、お客さまからお客さまへと渡りあるいているといいます。今年はカセットだけでも追加しなければ、と考えているほどうけているということです。

「うちでは手狭で、とても免許教室は開けませんので、SP5000をフルに活用しております。また個人の力では限度がありますから、合同免許教室にも積極的に参加しています。これまでの例ですと、毎年7、8、9月に人気が高く、うちだけでも多いときは15

仕事はいつも前向きに 奥さまもパッソルで大活躍

桜井オートさんの発展の秘密は積極的な需要創造活動と、キメ細かなアフターフォローにあるのはいうまでもありませんが、また奥さまの幸子さんの活躍も見逃せない大きなファクターです。

小学4年生を頭に4人のお子さんのお母さんでもある幸子さんは、「末の子が5つで、幼稚園に送りだしてからお店にくるので、そうしたい仕事もできないのですが……」とはいいますが、帳簿づけに登録手続きに、また集金、部品とりにと積極的にご主人さまに協力しています。しかも、パッソルをかるやかに駆って――。

「自転車にも乗れなかった私がスイスイですから、ソフトバイクはもっと女性の人に乗ってもらいたいとはりきっているんです。パッソルが発売されてから初めてバイクに乗りだしたんですけれど、もう本当に友だちみたい。パッソルがなければ、世の中つうようし

16人のお客さんがあつりますので合同免許教室は助かります。

今年の冬は暖かったもので、昨日も4人のお客さまを試験場に案内してきました。結果は3人合格で、今晚でも落ちた方の復習に出かけようかと思いますが、このフォローを絶やしてはいけませんね。とにかく今年はパッソルに次いでパッソラが新発売となり、力もあつて、坂もグングン登っていきまますので大いに期待しているんです。チャピイやメイトなど、既存の商品もそうですが、ウデには自信がありますので、大きい車もだしていきたいですね」

ない感じで、自信をもってお客さまにすすめられるんです」

この幸子さんの言葉は、実感としてお客さまに訴える力もつよいでしょう。そして桜井さんは二輪車安全運転推進委員会の指導員でもあり、正しい乗り方、安全運転のコーチはベテランです。

「まったく乗れない、自転車にも乗れない人で週に1回、2カ月ばかりですが、安全に乗れるように指導してあげられたときの喜びは大きいですね。確かに苦労はあるけれど、親身なおつき合いで、あそこは面倒味がよいと、またお客さまを紹介してくださることもありますからね。ま、一生の仕事としてこの商売をはじめたのですから、いつも前向きの姿勢で仕事に取組んでいきたい。それが私の信念です」

桜井オートさん、ともに頑張つてまいります。

単気筒から2気筒・3気筒・4気筒まで

ヤマハスポーツ新時代のニューモデル大試乗会



なみいる記者団に「ヤマハスポーツ新時代」の営業方針を述べる平井営業部長

ヤマハ発動機株式会社では2月10日、11日、の両日にわたり2輪専門誌紙関係の記者、テストライダー総勢37名を本社に招き、「ヤマハスポーツ新時代」の展開と、3月より市販のニュー・スポーツモデル5車種と、「バツソラ」および、国産最大排気量車の輸出モデル「XSイレブン」の説明会、ならびに試乗会を行いました。

ニュー・スポーツモデル5車種は

本号で紹介の「XS750スペシャル」「XS650スペシャル」「SR500/400」そして「GX400」で、あいさつに立った平井営業部長は「多様化するユーザーのニーズを大切に、適格にとらえて、生活の快適さを実現していくのがヤマハの営業方針」と販売姿勢を説明、また技術担当の田中重役は「高品質・高性能はヤマハ製品のベースであり、今回の新製品も、数値上の性能

にプラス人間の五感を通じて求められる最良のサムシングを大胆に取り入れて開発した」と、数値に表わされぬ性能、デザイン面の向上を強調しました。

試乗会はヤマハ袋井コースがその舞台。「バツソラ」から、単気筒、2気筒、3気筒、そして4気筒とバラエティに富むスポーツバイクは、朝9時から午後4時まで、各誌紙専門のライダーの要請をうけて、快調な走りを見せたものでした。

このレポートは3月発売の「オートバイ」「モーターサイクリスト」「ヤングマシン」「モト・ライダー」「ミスターバイク」の諸誌で発表される予定です。



XSイレブンの堂々の走り



スローで、ハイペースで様々な走行テストが...



大小いろいろとどりのニューモデルに、記者、ライダーの取材も興奮気味

ヤマハXS750
マシン・オブ・ザ・イヤー'77

いかがですか、今月の「ヤマハニュース」は？ お便り、お電話 お待ちしています

「ヤマハニュース」はつねに販売店のみなさまのお役に立つよう心がけています。あるときはみなさまへのアナウンス役をつとめ、あるときは目となり耳となつて、これらと思う情報を提供してまいります。本誌を読まれてのご感想、ご要望をぜひお聞かせください。また、これは／という情報、ご質問、ご相談など、なんでも結構です。お便りをお寄せください。

宛先は
〒438 静岡県磐田市新貝2500 ヤマハ発動機株式会社 PR課
☎ 05383-2-1111 内線355



英国のオートバイ専門紙「モーターサイクル・ニュース」が毎年催す読者の人気投票コンテスト「マシン・オブ・ザ・イヤー」の結果がこのほど発表されました。

'77年度ベストワンに選ばれたのはヤマハXS750・3気筒モデルで、4年間続いたカワサキマシンの独走に終止符をうちました。



このコンテストでは排気量に関係なくどんなマシンにでも投票できますが、毎年上位を占めるのは750・1000といったスーパーバイクばかりで、このところ、カワサキのZシリーズモデルが優勢でした。

'77年度も優勝すれば、ノートのもの5回とタイ記録になるところでしたが、4ストローク、3気筒、シャフトドライブXS750の人氣がカワサキモデルのそれを上回ったのです。

XS750の優勝は、'78年商戦に意欲を燃やす現地代理店三井マナリーにとつて、このうえない年頭の贈りものになりました。(XS750は国内のGX750の輸出型式)

このコンテストでは排気量に関係なくどんなマシンにでも投票できますが、毎年上位を占めるのは750・1000といったスーパーバイクばかりで、このところ、カワサキのZシリーズモデルが優勢でした。

'77年度も優勝すれば、ノートのもの5回とタイ記録になるところでしたが、4ストローク、3気筒、シャフトドライブXS750の人氣がカワサキモデルのそれを上回ったのです。

XS750の優勝は、'78年商戦に意欲を燃やす現地代理店三井マナリーにとつて、このうえない年頭の贈りものになりました。(XS750は国内のGX750の輸出型式)

4月のモータースポーツ

◆モトクロス(MFJ)

8~9日	★全日本M X第2戦中国大会 (ノビス地方大会併催)	西日本	MFJ西日本スポーツ委
16日	山形県M X第1戦酒田大会	最上川	MFJ山形県スポーツ委
"	近畿M X生駒第3戦	A L生駒	大阪ブルーイーグルス
23日	宮城県M X第2戦若柳大会	迫川河畔	MFJ宮城県スポーツ委
"	岩手県M X第1戦一戸大会	一戸M X	MFJ岩手県スポーツ委
"	東京M Xダイナミック第3戦	所沢	グループ日新
"	四国M X第2戦松山大会	松山A T	MFJ四国地方本部
29~30日	★全日本M X第3戦明石大会 (ノビス地方大会併催)	明石	関西モーターサイクル協会
30日	関東M X第3戦茨城大会	東海村	MFJ茨城県スポーツ委

◆ロードレース(MFJ)

2日	★全日本第2戦筑波2&4	筑波	日本オートスポーツC
22~23日	★全日本第3戦鈴鹿大会	鈴鹿	テクニカルスポーツ
23日	菅生フレッシュマンレース	菅生	スポーツランド菅生
29日	筑波ツーリストロフィー	筑波	日本オートスポーツC

◆トライアル(MFJ)

2日	三河トライアル第3戦	稲熊	豊橋モンスター
"	四国トライアル第3戦香川大会	八栗A T	MFJ四国地方本部
9日	関東トライアル第2戦	A L千葉	大月レーシングチーム
"	秋田県トライアル第1戦大平大会	大平	MFJ秋田スポーツ委
"	関西トライアル第3戦	亀岡	MFJ関西トライアル委
16日	岩手県トライアル第1戦	釜石市	MFJ岩手県トライアル委
"	中部トライアル第4戦	榑田川	続まむしの兄弟
"	★全日本トライアル第4戦中国大会	備前	MFJ西日本スポーツ委
23日	福島県トライアル第1戦	未定	MFJ福島県トライアル委
"	栃木県トライアル第2戦	未定	MFJ栃木県支部
"	静岡県トライアル第2戦	藤枝	チームキャニオン
"	富山県初心者N大会第2戦	海老坂	レッドアローRC
"	播州トライアル第3戦	加古川	山本レーシングC
29~30日	★全日本トライアル第5戦北陸大会 (大倉岳2日間山岳トライアル)	大倉岳	MFJ北陸トライアル委

◆MCFAJ

2日	スピードスクランブル③	所沢	東京都西支部
9日	第47回全日本M Xシリーズ②	FISCO	MCFAJ
"	エアポートトライアル①		千葉県支部
16日	第23回全日本クラブマンレース	FISCO	MCFAJ
23日	東京モトクロス①	FISCO	東京都中央支部
30日	多摩モトクロス①	桶川	東京都多摩支部

スポーツシーズン開幕

若人と共に楽しもう



今年も頑張るぞ！ 左端が新しくヤマハに加わった竹沢正治選手で、右に杉尾、瀬尾、東福寺の各選手

本号14、15ページでご案内したように、今年もヤマハは国内外のスポーツ活動をつづけてまいります。例年、シーズン開幕を全国に告げるビッグイベント「全日本選手権モトクロス・シリーズ」の第1戦は、今年も茨城県・谷田部特設コースを舞台に3月18日(土)、19日(日)の2日間わたって開催されます。

いっぽう、全日本選手権ロードレース・シリーズは3月4日(土)、5日(日)の鈴鹿2&4が第1戦として、また1月からスタートしている全日本選手権トライアル・シリーズは同じ3月5日に、第3戦の四国大会が行なわれることになっています。こうして、今年もモータースポーツのシーズンの開幕です。

ヤマハトピックス

海外に反響呼ぶヤマハ安全活動



ヤマハの組織的、積極的な安全運転普及活動はすでに定評がありますが、その実態がこのほど始めて海外のTVにとりあげられました。

放映したのは東京にも支社をもつ西独のZDF局で、2月4日「世界における二輪車の安全運転」というタイトルのもとに、全国ネットワークの電波にのせました。

安全運転の普及は、いわば国際的な関心事ですが、これに最も前向きな企業姿勢を示す日本のメーカーとしてヤマハが選ばれたわけですから、写真は、東京支社のスタッフによる本社工場、テクニカルセンターの取材風景。

安全運転推進本部の丹 課長、海外事業本部の長谷川次長が説明にあたりましたが、チーフカメラマンのファルター氏以下オールスタッフがヤマハの活動の規模と成果に深い印象をうけたようです。

ご存知ですか!? このメイト
当店のマスコットとして
今なお現役です
新潟県糸魚川市・斉藤輪店



オッ、これは懐かしいメイトだ、と思われる方も多いことでしょう。そうです、これは昭和41年春のメイト

新発売のPRキャンベーンの一環として行なわれた「モニターコンビ」の、あの「ヤマハメイトU5」なのです——と写真同封でお手紙をくださったのは新潟県糸魚川新町の斉藤輪店・斉藤若雄さん(21)です。

当時、糸魚川市内の商店に勤めていた2人の女性が、モニターコンビとして応募、みごと当選したのがこのメイトU5で、その後、4人の愛乗家につとめ、一昨年の夏に斉藤輪店さんへ下取られてきました。それ以来、斉藤輪店さんのマスコットとして毎日のように走っているという事です。斉藤さんのお店には、ほかにメーターが2回りとなったYGも健在とか。

とにかく、ヤマハ商品のタフネスぶりには、お店に働くご子息さんと驚いています、と結んでいます。



かんぼく 浜北の工を鐘め四海ひらく
おんさ 音又の標歴その数を
どうとう 堂堂いまもかがやく赤蜻蛉
この宝車たれか万古に伝う



「吟赤蜻蛉号」と題したこの漢詞は、東京・松村商会の代表者・松村秋夫さん(杉並区阿佐ヶ谷北5-46-16)が詠まれたもの。

赤蜻蛉号とは赤トンボ号、すなわちYAAのこと。松村さんは秋水と号し、学生時代から和歌や俳句にたしんできたとか。漢詞を詠まれるようになったのはつい最近のことだそう、そのきっかけはお店のお客さまに漢詞の先生がいらしたからだそうです。そして、すぐれた作品についてのみこうした立派な書にしたためてくれるといわれます。

ヤマハを詠ったこのすばらしい作品のニュースは、ヤマハ東京・木村真二中野営業所長からでした。

店内外から呼びかけよう。安全第一

指導員資格は 信頼されるお店の条件

地域社会の信頼に応え、さらに大きな飛躍をめざす二輪車安全運転推進活動。そのリーダー役として活躍するのは、お店の皆さま、そしてあなたご自身なのです。



指導員等の資格審査は、筆記および実技の試験のほか、運転適性検査や道交法違反の前歴調査もある。(写真は、去る2月5日に実施された神奈川県推進委員会の準指導員審査)

ソフトバイクの登場により、日常生活の中のバイク使用は日を追って高まってきています。また、それと同時に地域社会と密着したかたちで広がっているのが二輪車安全運転推進活動の展開。なかでも、二輪車安全運転推進委員会の指導員を軸とした活躍ぶりはめざましく、日増しに地域社会の信頼を増してきています。

とはいえ意外と知られていないのが二輪車安全運転推進委員会の果たしている役割です。そこで今回は、二輪車安全運転推進委員会についてご案内しましょう。

二輪車安全運転推進委員会は(財)全日本交通安全協会によって発足されたもので、二輪車運

転者に対する安全運転教育を推進し、二輪車による交通事故の防止を図るとともに、道路交通の安全と円滑に寄与することを目的としている組織団体です。

主な活動としては、原付講習会や乗り方講習会、安全運転講習会をはじめ、二輪車安全運転競技会などを開催していますが、その他にこれらの活動を具体的に推進する指導員の養成等を行なっています。

そこで、この指導員ですが、実際には特別指導員、指導員、準指導員と分かれており、特別指導員は指導員として活動実績が優秀な人のうち中央委員会の行なう審査に合格した人が、ま

た指導員は準指導員資格を有する21歳以上の人と同じく中央委員会が行なう審査に合格した人が、さらに準指導員は2輪車運転経験が2年以上の18歳以上の人で地方委員会が行なう審査に合格した人のみがその対象とされています。

そして、これらの資格審査は各委員会の決定に基づいて実施されており、また指導員と準指導員についてはこれに先立ち養成講習が開催され、これを受けた後に審査が実施されるシステムになっています。

すでに、今年に入ってから各都道府県委員会ではこれら指導員等の養成講習が実施されていますが、これにより数多くの二輪車安全運転推進活動のリーダー役が続々と誕生しているわけです。

信頼されるお店の条件として必要不可欠な指導員資格。前号でも紹介のように、道交法の改正により原付ユーザーへの乗り方指導の強化が予想されていますが、この機会、いまだ準指導員の資格を取得していない方は準指導員の審査を、またすでに準指導員の方は指導員資格を、さらに指導員資格をお持ちの方は特別指導員へのチャレンジをしたいものです。

また、ヤマハ安全運転推進本部が実施しているヤマハ安全運転指導員の養成講習会などにも積極的に参加するなど、「安全を走るお店」としてのイメージづくりにご努力いただきたいものです。



店頭看板や名刺にと、「安全を売るお店」のイメージづくりは日増しに高まるばかり。ご夫婦そろって指導員資格を取得しているお店も増えつつあります



3月3日、スポーツランド菅生、 4シーズン目のオープン。 また新しいドラマの 幕開けです。

モータースポーツのメッカとして、家族で遊べるスポーツランドとして、広くお店のみなさまにもご活用いただいているスポーツランド菅生は、3月4日より、4シーズン目のオープンです。

今年もまた、大自然の中に話題のイベント、楽しいプレイがもりだくさん。どうぞお客さまをご案内のうえ、ご商売にお役立てください。

〈3~4月のスポーツランド菅生〉
〔3月〕

4日 '78菅生オープン
26日 第1回ロードライセンススクール
第1回菅生カート教室

〔4月〕

1日~9日 オープン記念ウエルカムサービス
2日~23日 春のジャルダンまつり
2日 ミニバイクレース第1戦
16日 第2回ロードライセンススクール
カートレース第1戦
23日 フレッシュマンロードレース
29日 宝さがし
30日 第2回菅生カート教室
29日~5月5日 スプリングフェスティバル



ハイッ、こちらサービスセンター



「オヤッ?」「これは困った」「うん、こんな手もあった」など、みなさまのお仕事の中でいろいろと体験されたサービス上の(点検・整備・修理・応急処置)、これはと思うものをご紹介ください。また日頃、疑問に思われていることなどもお寄せいただければ合わせてお答えしていきたいと思ひます。

ご連絡は、〒438 静岡県磐田市新見2500
ヤマハ発動機株式会社 営業部PR課
「ヤマハニュース」係 電話(05383)2-1111
内線355 誌上掲載分には記念品をおおくりさせていただきます。



プラグコードを外してみることで調子のわるいエンジンの原因をさぐる手があります。前号で、2サイクル・ツインの点火プラグコードを左右つけ替えてみるという例が出ていましたが、4サイクルの2気筒以上のものではプラグコードを外してみるのも一つの方法で、有効な手段です。

なぜか回転のあがりかわるく、力が出ないといった場合で、それでもなんとかエンジンはかかるというケースでは、エンジンをかけたまま点火プラグからプラグコードを外してみるのです。正常なエンジンでは、プラグコード1本外してしまえば、調子がひどく乱れます。その乱れ方を逆にとらえて、プラグコードを外しても、乱れ方にそう差がないというのであれば、そのシリンドーが正常に作動してないということですから、点火系、燃料系

あるいは圧縮系に異常ありというわけです。このテストの場合は、3気筒、4気筒ではとくにけんちよにその差があらわれます。なお、2気筒エンジンの場合はアイドリング回転ではムリですので、スローを高め保って行なえば有効です。自動車など多気筒エンジンのものでよくやる方法でもあります。

モンサスというサスペンションについてお客さまの知識もいろいろと高まってきており、フロントフォークのオイル交換もすすんで実施してくれるようになりました。中にはお客さま自身が交換しているような例も少なからず見受けられますが、聞いてみるとフォークトップのキャップボルト、大型車では六角の切込みが凹んでいて、正式には六角レンチ(17mm)を正しく噛ましてゆるめなければいけないんですが、17mmのボルトにナットを噛ませて、これを工具の代用として脱着しているんです。

しかし、ナットですとクリアランスがちよつと大きいんです。ですから下手に扱いますとこじってしまいます。とくにあのキャップボルトはアルミ製ですから、正しく扱わないとダメにしてしまいます。もし17mmボルトにダブルナットを噛ませて使うような場合はナットの面取りをしておくこと、または長めの袋ナットを使うのもいいでしょう。

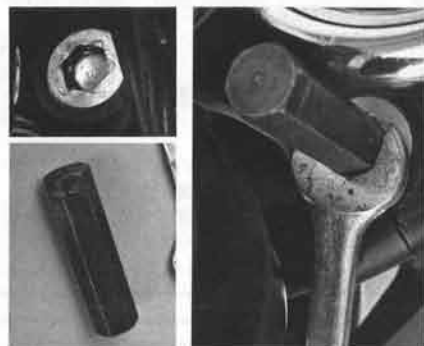

六角レンチを使っての正しい使用法(右上)。17mmボルトの代用もよいがきっちり入れないとこじってしまう(左上)。六角レンチ(左下)

最近の修理屋さんには部品交換屋さんにすぎない——って、この間このみちの大先輩に嘆かれたんですが、ある面では止むを得ない事情もあり、それはそれでいいと割りきっていかなくても必要です。ただ、それで作業を終っていたのでは進歩がない。商売上では部品交換屋さんであっても、仕事上で修理屋に徹する心がけは貫きたいものです。それは何かといえ、終仕事をきちんとやることです。

例えば、明らかにわるい部品があつて、それがトラブルの原因であるならばその部品を交換して修理終了とすればよい。そのほうがお客さんに喜ばれる場合が多いものです。展開図を広げて、原因を探求していくのはそれからあとでよい、ということなんです。交換した部品を他の別の車につけて果して調子がわるいかどうか、その原因は何によるのか、そういった後仕末さえきちんと出来てさえい

部品交換屋さんでもいいんです。こうした作業がいちばん顕著にあらわれているのは電気屋さんです。今の電気屋さんというのは店頭では修理はやらぬ。何をやるかといえど部品の差替えだけです。それでトラブルが解消すればすべて終了です。あとはお客さんに品物を渡すだけ。それで直らなかつたとき、初めてディーラーさんにもつていくんです。昔からそうなんです、電気屋さんのサービスとは。

電気屋さんのサービスマンが持っているジュラルミンのケース、あの中には何が入っているかといえど、昔の例でいけば真空管がピツシリつまっている。テスターで測ればどの真空管がわるいか、すぐに分かるのだけれども、そんなことはしない。ゴムの棒で真空管を順番に叩いていって、おかしなヒラメキのあるのを見つけて、その番手の真空管を替えていく。それで分からなければ次から次へと順番に真空管を替えていく。

この方式がすべてに通用するものではないでしょうけれど、こうした商売の応待があつてもいい時代だと思ふんです。極端な場合はエンジンそっくり替えてしまふといつた、そんな作業のあり方が。もちろん、これにはいろいろと問題はありますがね。

また電装関係は判定、その原因の追求が多少むずかしいのであつて、分かつてからは部品の交換ですから作業は簡単です。これがエンジン関係であれば、作業行程さえきつちり身につけていけば、オーバーホールしてわるい部分は目で見て分かる。まるで逆になりま

1957年(昭和32年)4月発売 YD1



フラッシャーランプとキャリアをつけたマイナーチェンジ車。リヤステップはマフラーが支持している



性能を楽しむ車——ダブルシート付のYD1

●全長1935mm ●全幅705mm ●全高935mm ●シート高750mm ●軸間距離1270mm ●最低地上高130mm ●重量140kg ●2サイクル2気筒並列前傾247cc(54×54mm) ●圧縮比6.6 ●最高出力14.5PS / 6000rpm ●最大トルク1.9kg-m/5500rpm ●変速機4段踏込み蹴上げ ●最高速度115km/h ●燃料消費率33km/ℓ(40km/h) ●前輪支持テレスコピックオレオ ●後輪支持スイングアームオレオ ●タイヤ寸法前後とも3.25-16 ●始動方式プライマリーキック ●燃料タンク容量15ℓ ■1957年(昭和32年)4月-1959年(昭和34年)1月。この間の1958年7月に、シリンダーホアを1mm拡大し、256ccの排気量を得て自動2輪車としたYE1-260も発売。

「80パーセント性能に重点をおいた車」として、昭和32年4月に、はなばなしくデビューしたヤマハ第3のモデル、それが「YD1」である。ここでいう性能とは、むしろスポーツ性のこと。まだまだ当時は荷物の積載性が重要視されていただけに、シングルシートのみでデビューしたYD1に、人々は大きな衝撃をうけたものだ。市場の要請で、間もなくキャリアが追加されたが、ダブルシートを装着して使用する人は多く、そのアカぬけたデザインと共に新鮮な走行感を楽しんだものである。

快に、スピーディに、安全に走るための行届いた設計で仕上げられた。「性能を楽しむ車」というのが、このYD1の広告キャッチだが、胸のすく加速性は当時の名車、アドラー(独)を凌ぐものとして拍手喝采を浴びたものだ。バナナロードを歌って世間をにぎわしたカリブソ娘・浜村美智子が登場したのもこの年の4月のことだが、バイクファンの間ではそれに負けず劣らず大きな話題をまいたのがYD1の登場で、これを契機に、日本でもバイクの新しい魅力の一面、バイクが本来もつスポーツ性に目覚め、性能の開発競争が始ったのである。その意味からも、YD1はまさにエポックメイキングなモデルであった。(バリエーションモデルにタンクをベージュ色とした260YE1がある)

アルバム拝見

ひとこと拝聴

○8884kmは実走行である

○「生きたアルバムを見てください」と、日吉昇社長。パッソルヤチャビィとならんで、往年のYD1がまた現役で……



「週に何度かエンジンをかけてやらないとバッテリーもあがっちゃうもので……」。日吉社長のキック一発で、懐かしい排気音が。燃料タンクはYE1塗色にしてある

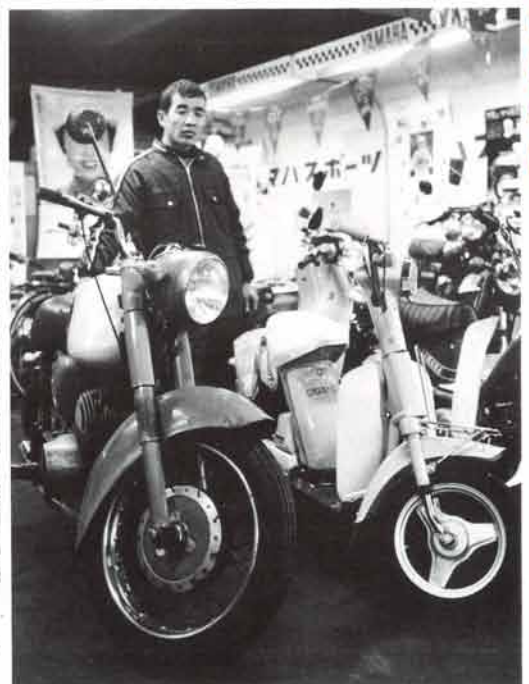

静岡県藤枝市茶町

日吉商会

日吉昇氏

「古いアルバムなんぞといわず、まあ、このYD1を見てあげてください。これが20年前につくられたものと思えますか。今、このままであって、ちっとも見劣りしない。ヤマハの良さの見本ですよ。私とヤマハのかかわり合いは、このYD1より古く富士登山レースの選手として迎えられたことに始まりますが、浅間高原での第1回目のレース、全日本オートバイ耐久ロードレースに出場して、YA1で125ccクラスに優勝したこと、また現会長の川上社長と乗鞍、上高地、浅間とテストランしたことなどいろいろ思い出があります。」

今年はずヤマハスポーツ新時代。のスタートということで、こちらも張りきりざるを得ませんが、とにかくYA1らしい高品質、高性能はヤマハの売りもの。それと安全は、YA1当時、1年間5万キロをノン・トラブルで走ったお客さんがいましたが、小さいのも、大きいのも、いい商品であれば、自ずとお客さんはつくもの。売るほうも熱意が出てきますからね。今年は大いに期待しています。え、このYD1、もちろん今だってキック一発で走りますよ。バッテリーをあけないためにも、週に何度かエンジンかけて、可愛がっているんです。」



やさしいから乗ってます。

妹もよろしく。

●ヘルメットをかぶりましょう ●定期点検をうけましょう

のびのびパッソーラ 新発売。 2タイプそろったソフトバイク。



「やさしさが好き」とご好評のヤマハのソフトバイクに、このたび新機種が誕生。その名もパッソーラ。のびのび育った「パッソルの妹」という感じの新型です。お近くに坂道の多い方、お買物の遠い方、そして毎日ひんばんにお出かけになる方々のために、パワーとスケールを少しアップ。上背のある方にもぴったり。もちろんパッソル同様スタイルなどの「優しさ」と操作の「易しさ」が特長です。ショッピングに、通勤通学に、お散歩に。ソフトバイクは、快適な生活の道具として、あなたの暮らしの巾を広げます。「かろやかパッソル」として「のびのびパッソーラ」——いま、2タイプそろってさらに選びやすくなったソフトバイク。毎日の用途やお好みに合わせてどうぞ。

●思いがいたらヤマハ 原付免許教室へ！
わずかな費用、わずかなお時間で、やさしく手ほどきいたします。16才以上の方ならどなたでもお申込みはヤマハ販売店へ
●お支払いはヤマハらくらくクレジット！
お支払いは3回から20回までの6種類。ボーナス時の増額支払も併用できます。
足をそろえて乗りましょう。

YAMAHA
ソフトバイク

ヤマハパッソルS50
標準現金価格 **¥69,800**
ヤマハパッソーラSA50
標準現金価格 **¥89,800**
ヤマハ発動機株式会社
〒438静岡県磐田市新員25000 TEL.05383(2)1111

パッソル&パッソーラ

パッソル ●長21,515mm×高925mm ●車両重量=45kg ●エンジン=2サイクル・49cc 2.3馬力
オートマチック ●燃費=75km/ℓ(30km/ℓ定地走行テスト値) ●ガソリンタンク容量=2.3ℓ
パッソーラ ●長21,570mm×高940mm ●車両重量=55kg ●エンジン=2サイクル・49cc 2.8馬力
オートマチック2段変速 ●燃費=75km/ℓ(30km/ℓ定地走行テスト値) ●ガソリンタンク容量=3.0ℓ

広告活動ご紹介

妹もよろしく。——新発売パッソーラの告知を兼ねて2タイプそろったソフトバイクをご案内したこの広告は、2月発売の女性誌、一般週刊誌に出稿したものです。2月15日から始まったテレビCMと合わせて相乗的な効果をあげ、お客さまをみなさまのお店へと導きます。