

ヤマハニュース

YAMAHA NEWS No.170 AUGUST 1977

行こう。みどりの菅生へ

8/7サマーフェスティバルインSUGO

モータースポーツの一大祭典(RR/MX/TR/KT)ほかアトラクション★8/6前夜祭



私とバイク

片山竜二



私がオートバイに乗りだして、50年の歳月が流れた。中学2年生の時、インディアンのスカウトを乗り回していた頃は、貸オートバイが、なんと燃料込みで1時間1円20銭だったことを覚えている。

私が今日、パーソナリティを毎日続けて10年目に入り、まだどうやら第一線で働けるのは、このオートバイがスタートになっているような気がする。

○小学校1年の時、実母が死んで新しい母がきて、なさぬ仲をお互いに苦しんだこと。

○オートバイが好きで、中学生で乗っていた

のは当時私だけだったこと。そして飛鳥山の広い道で手放し運転中、自転車と衝突してタンス屋の小僧さんの足の骨を折ったこと。

○中学3年、4年の頃は不良少年で、少年補護司から補導をうけた悪い奴だったこと。

○18才の時、画家の中原淳一さんを知り、その考え方の立派さに傾倒して真面目になったこと。

○昭和16年の夏、応召、終戦まで4年間陸軍航空隊自動車班だったこと。奥歯の折れたほどなぐられ、上等兵で終ったこと。

○終戦の半年前に10才年下の妻と結婚、6年間に4人子供を生んだこと（失礼！女房に生ませたこと）

○その妻が48才で死に、その後4年間独り暮らし、そして今度20才年下の女性と結婚したと。

……そんないろいろな体験がパーソナリティの私には財産なので、街でオートバイに乗っている若者を見かけると、私の少年時代を想うのである。

片山 竜二（文化放送・ラジオパーソナリティ）

特集 業績アップのキーポイント 拡大しよう! 50c.c.スポーツバイク市場



夏、最高のバイクシーズンの到来とともにお客さまの「走りを楽しむ」姿が、目立って増えています。それもひとときを目につくのが「50ccスポーツ」——。

今年は、30万台市場への飛躍が予想される期待の商品群であるだけに、その姿は頼もしささえ感じさせるものがあります。折しもパツソルが急速な勢いで、人びとの暮しに浸透し、このソフトバイクを接点として新しいバイク感が生まれ、バイク

の市民権回復が着実に進みつつあるいま、市場の空気も日一日と好転しているところですよ。

さあ、最盛期の商戦に、この売れる商品・50ccスポーツバイクのマーケットをさらに拡大しようではありませんか!

もちろん決め手は、この市場の動きを的確にとらえた、積極的なアクションの展開。ツーリングベストプレゼントも各地で大好評を呼んでいます。

●お茶の間バイク談義

母さん、バイクって

素晴らしいでしよう

ここに平凡な、しかし健康的で明るい家庭がひとつ。
会社員のお父さんと、毎日パートタイムの仕事に通っているお母さん、そして高校生の子がひとり。

この一家は今年の3月に、現在の新居に引越し、それに伴いお母さんの、それまで自転車通っていた勤め先がだいぶ遠くになった。その不便を感じていたとき、パッソルがタイミングよく発売され、お母さんはパッソルの愛用者に。そして、そんな状況を待っていたかのように長男も、かねてから欲しかったGT50を購入した。

学校が夏休みに入ったばかりのある日、遠く離れた大学に通っている従兄が久しぶりに訪れた。彼はバイク歴も長く、現在はRD400を愛用。以下に紹介するのはその時の母親、長男、従兄の会話のひとつ。

そこには、バイクが家庭の中に溶けこんだ姿が示され、より大きなバイク市場の広がり暗示されている。

長男 兄さん（彼は昔から従兄をこう呼ぶ）、ここまで200kmはあるでしょう、疲れなかつた？

従兄 途中で休みながら来るもの、大丈夫さ。それになんといったってRD400だからロングツーリングも楽なもんだ。

長男 いいな、大きいのは。ボクも欲しくなっちゃったよ。でも、今のボクにはミニトレがいちばんふさわしいかな。

母親 当たり前でしょ、原付免許取ってからまだ3カ月にもならないっていうのに。それにあれで十分楽しんでるでしょう。

従兄 うん、それはそうだ。小さいのには小さいなりの良さがある。ボクだって初めの2年は50ccだったんだけど、十分楽しませて

らったし、今でも友達のを借りて乗るけど、50ccでも意外と遠くへ行けるんだぜ。

長男 それはいえるね、この間も販売店の人がツーリングに誘ってくれてね、とっても楽しかった。

従兄 それはそうと叔母さん、よくバイクに乗る気持ちになつたね。むかしはボクがバイクに乗って来ると、あまりいい顔しなかつたのに。

母親 だってパッソルはバイクって感じがしなかつたんですもの。それにホラ、ここに越してから私の勤めがうんと遠くになって自転車だとキツイのよ。それで何とかしようと考えてたの。

長男 母さんはむかしから八千草さんのファンだったんだよ。あのテレビコマーシャルいね、「やさしいから好きです」っていうの。母親 そうね、あれがきっかけになったのかしら。あの人も乗れるならって思ったわ。





もうひとつには、販売店さんがすずめ上手なのね。ただ商売がうまくいだけじゃなくて、とても親切に面倒をみてくれるのよ。

長男 そうなんだ。ボクの時も安全に運転できるようにちゃんと教えてくれたし。ラーリングに誘ってくれたり、この夏休み中にもツーリングに連れていってくれるんだ。

従兄 それはいいや。バイクの、とくに初心者にとっていちばん頼りにしたいのは販売店さんだからね。それじゃ、免許取るときも楽だったでしょ。

母親 ええ、試験の日なんかもちゃんと送り迎えまでしてくれたわ。

従兄 そういつちやなんだけど、よく勉強する気になりましたね。

長男 試験の前の日なんかボクが教えてあげたんだよ。

母親 そうなのよ。この子だったらいつの間にか法規を勉強してたのね。でも助かったわ。

従兄 ハ、ハ、ハ、お母さんに早く免許取ってもらって、自分もバイクに乗ろうとするキミにとっては一所懸命だったわけだ。分かるよ、その気持ち。

長男 母さんもパツソルに乗るようになってから、少しはバイクに乗る人の気持ちが分かったようだよ、ね。

母親 そうね、安全運転にさえ心がけていれば、バイクに乗るって思っていたより気持ちははげばれするものね。

従兄 食わず嫌いっていうのかな。バイクの良さを知らない人は、バイクのことをただ観念的にしか考えられないんだよ。だから本当のバイクってどんなに良いものか理解できないんじゃないのかな。

長男 じゃ兄さん、ちょっと出かけようか。この間いいTシャツを見つけたんだ。

従兄 よし、行こう。こういう時はボクもGRかなんかが欲しくなるね、ハ、ハ、ハ。

(取材協力) 東京・足立区保木間町・三上家

眼前に広がる大型マーケット

前ページで紹介した「お茶の間バイク談義」には、バイクに寄せられる人びとの関心の高まり、バイクの市民権の回復ぶりを、まざまざと感じさせるものがあります。

そして、こうした動きは確実に既存車種に波及させ、需要の拡大に結びつけなければなりません。ここではとりわけ効果の直結しやすい50ccスポーツに焦点を当てて考えてみましょう。

確かなアクションで 30万台市場への拡大を!

ご承知のように昨年のバイク国内出荷台数は132万1千台に達し、うち81パーセント強がファミリーバイクを中心とする50ccバイクで占められています。

数にしてざっと107万台にもものぼる50cc需要。このうちツーリング、トール、トライアルに分類された50ccスポーツの割合は、あわせて8.8パーセント、おおよそ9万4千台。レジャーバイクをも含めると21%、じつに22万台を越える大きな需要となっています。

さらに今年は、ソフトバイクと並んでこの50ccスポーツレジャーバイクが原動力となり160万5千台(22・8%増)という空前の出荷が見込まれ、50ccスポーツレジャーバイクだけでも、その市場

規模は容易に30万台を越えるものと予想されています。

豊富なラインナップで応える

高性能ヤマハ50ccシリーズ

もちろん、この30万台市場への飛躍には、お客さまに対する的確なアクションと、お客さまのニーズに応えるバラエティ豊かな、すぐれた商品構成が求められ、座して待つご商売では期待できないことはいままでもありません。

特にヤマハの50ccスポーツ・レジャーバイクにあつてはいち早く、このクラスのラインナップ充実を図ってきたことから「50ccスポーツバイクのリーダー・ヤマハ」というお客さまの評価を集め、RD、MR、TYの50ccスポーツバイクトリオ、ミニバイクの代名詞ともなっているGT、そして人気のGR……と商品構成も万全です。

マニアのお客さまの大きな信頼を集めている2サイクル・トルクインダクションエンジン、初めてのお客さまにも好評の乗りやすさと高い安全性、そして行動的なヤングにピッタリとマッチしたカラリング、グラフィック……高い商品性と豊富な品ぞろえは、お店の積極的なアクションによって、30万台市場めざして一大飛躍を果すものとなるでしょう。



この夏の決め手、ドル箱商品の50ccスポーツ

さて最後に、このお店にとってドル箱商品ともいえる「50ccスポーツ」の売り増しに、どんなアクションが必要か? を考えてみましょう。いま夏休みもたけなわ、走りが最高に楽しい季節です。好評の「ヤマハ・オリジナルツーリングベスト・プレセント」とあわせて即実行のアクションで、夏の商戦を大きく乗り切ってください。

つかみ直そう使用実態

最近のお客さまの傾向を見ると50ccスポーツ・イコール・10代のヤング需要、という考えは成立しないようです。また使用の実態も50cc即「ちょい乗り」という捉え方は、やはり短絡的

といえそうです。

たしかに16才〜17才のヤング需要が圧倒的に多いのは事実ですが、セカンドバイクとして4輪や大型2輪と合わせて楽しもうというアダルトの姿も結構見受けられています。

当然、走りも前者の若者は自動2輪同様に100キロ前後のツーリングなども楽しんでいます。彼らにとって50ccスポーツは、中型2輪、大型2輪への第一歩であり、楽しみ方も大差ないものとなっているでしょう。

後者は、生活をスポーティーにいろどる道具としての50ccスポーツ、つまり「ちょい乗

り」主体と見ることができます。

お客さまとともに走りを楽しんだあゝの熱い興奮を思い出して

こうしたお客さまのちがいが、使用実態や内容を掴んだ的確なアクションが必要となってくるのですが、いずれのお客さまにもいえることは、走りを楽しむ、手軽にバイクならではのスポーツ性を楽しむ、それが50ccスポーツの世界といえるでしょう。

当然、求められるアクションも、この走りの世界を拡大することがまず第一です。

- お客さまとともにツーリングを楽しむ
- ツーリングプランの作成から実際までのコンサルタントに努める。
- さらに事情が許せば、サービスマスターを同行してトラブルの対処に当る。
- レジャーバイク運動会やミニバイクレースラリーなど、誰でも手軽に参加できる催事の開催

——といったことが、夏休みのこの時期、とくに期待されることです。

もちろん、こうしたアクションのさまざまな場面で、安全に対する正しい姿勢を指導し、またお店のイメージづくりやご商売に直結する、さまざまなコミュニケーションも図られなければなりません。

こうしたアクションが、お客さまが新しいお客さまをお店に導く原動力ともなり、セールストークひとつにしても、店頭での会話とは、またちがった大きな意味を持つてくるのです。



お客さまとともに楽しむツーリング/ラーリング。ここからまた新しいご商売が広がる

売り分けから売り増しを！

ソフトバイク時代でさらに脚光を浴びるエース商品チャビィ



新しいファミリーユースに、チャビィは年代、性別を越えて多くの需要層の支持をうけている



生活の中に深くとけこんだ50ccバイク。ひとりでも多くの人にバイクのよさを理解してもらい、バイクの市民権の向上につとめよう

赤くて、小さくて、かわいいチャビイ——。
人々の生活の中にバイクをとけこませ、ソフトバイク時代の先べんをつけたチャビイが発売されてまる4年。この間にオートマチック型から自動遠心クラッチ3段、ハンドクラッチ4段、そして80ccモデルも加わるなど売りやすさを増したチャビイは、お店の業績を手堅くアップする商品としていよいよ順調に売れゆきを伸ばしています。

より広い需要層の期待に応える50cc商品群のエース

このチャビイの魅力は、ファッション性ゆたかな洗練されたスタイルと、幅広い実用性にあるといつてよいでしょう。いつまでも新鮮で、お客さまを飽かせないこのチャビイの完成された商品性は、この春、チャビイの開発思想を受け継ぎ、よりやさしいバイクとして登場したパツソルの発売以後も、多くのお客さまの支持を受け、売り分けから売り増しへとすすんできた販売面で、ソフトバイク時代のいっぽうのエース商品となっています。



すでに、みなさまのお店では、お客さまの使用形態によって、例えばバイクの使用目的とか毎日の走行距離、積荷の有無、周辺の道路状況、保管場所、さらにはバイクに対する熟練度や体格、予算などにより、お客さまに最適のバイク選びをご案内していることでしょうが、いまパツソルによって喚起された需要層の中には、かつてはバイクに乗ったことのある経験者も少なくありません。

あるいはパツソルによって新たにバイクのよさに目覚めた方々が、さらに上級のバイクへとすすんでいくケースも以前に増して多くなってきています。

チャビイのバラエティに富んだ商品ぞろえは、そうした方々にとってまさに格好のバイクであるといえます。

年代、性別を越えて幅広い需要層の支持を受けているチャビイを計画的に増売していくことは、お店の将来の発展をより確かなものとするところからも、また、いま広く普及しつつあるソフトバイク時代をさらに大きく伸ばすことからきわめて重要なことです。

バイクのある生活が一般に定着しようとしているいま、ソフトバイク・パツソルとチャビイの、ふたつの有力な商品を50cc商品群にもっていることは、お店のご商売を大型化する上でまさに絶好のチャンスです。

売れる50cc商品群のエースとして、完成されたチャビイの魅力も、さらに多くのお客さまにアピールしていきたいものです。

出張教室でウケてます

職域に新しい販路を求めた免許教室

ラジオの番組に「出前寄席」というのがありますが、ここにご紹介するのは職域への出張免許教室です。これまでも、デパートやスーパー、各種のサークルの要請に応じて免許教室が開催されていますが、職域をターゲットとしてとらえたこの免許教室は、免許をいまずぐにでも欲しいという人も多いだけに実売面でも大きな成果をあげています。



いつもの職場の雰囲気そのまま、気軽な気持ちで講義が受けられるのが出張免許教室の特徴。たまに連絡の電話が入り中座する人も出ますが、すぐに本番に戻って受講。そんな気軽さです。

八千草さんだって
免許をとったんですよ

夏のセールスキャンペーン「バイク相談実
施中」に関連して、免許教室のターゲットを
職域にあて、出張免許教室を実施したのはヤ
マハ南九州(株)宮崎営業所です。

出張先は市内のある生命保険会社。お客さ
まは保険業務の第一線で働く婦人外交員のみ
なさんが主体です。話のきつかけは、セル
スに來訪した折の世間話にはじまります。い
わく、限られた時間帯をいかに活かして能率
よく訪問件数を増やすかということで、徒歩
から自転車へは、ほとんどの人が経験済みと
いいますが、体力的にも相当な労力が必要と
され、その割に行動半径が広げられないこと
が悩みのタネといえます。かといって、最近
はバス、電車の料金も高く、時間もあてにな
らないということで不評です。

そんなことから話はいつしか八千草薫さん
が乗るソフトバイク「パツソル」に。「もち
ろん、免許試験やバイクに対するばくぜん
とした不安感があり、すぐに理解を得られたと
いうわけではありませんが、八千草さんだっ
て免許をとったこと、そして試験のシステ
ムや内容、免許教室の実際、それに付随して乗
り方指導やららくくレッジット、最近の女性
層の増加をお話しするにおよんで、にわか
にバイクに対する親しさが増し、上司の理解も
あって教室開催の具体的な話が急速にすす
んだ」(井上主任の話)というわけです。

豊かな50cc商品群で

さらに人気呼ぶ免許教室

会場は生命保険会社の営業部員室。各自な
じみの机で免許教室テキストをひらいたのは
女性5、男性1の6人のみなさん。時間は午
前10時から午後3時まで、お昼の休けい時間
を除いて4時間です。



隣りはみんな仲間同士。ポンポンと質問も出て、中味の濃い教室内容が展開されます。これも仕事に役立つものであればこそ



どう、考えますか？ このマーケット

■働く女性の職場は、いろいろとあります。が、バイクをより有効な交通手段として仕事に活かす職域としては、訪問販売職がまず筆頭にあげられるのではないのでしょうか。なによりもまず、「足」を必要とするからです。

■訪問販売職種としてはどんな業務があるでしょうか。思いつくまま並べてみますと、保険勧誘、化粧品、食品(例えばヤクルト)、ミシン、編み機、図書、教材、くすり、衛生具……etc.、エトセトラ、その分野は意外と広く、およそ1000万人を超える人がたずさわっているといえます。

■そして、多くの場合、移動の手段、その費用は本人に一任というのが一般的であるようです。そして、収入面は能率本位といってよく、それだけに勤労意欲に燃えています。経済観念もつよく、また合理的な生活態度を保つ人が多いようです。ちなみに、訪問販売マーケットの販売額は1970年度で2900億円に達しており(通産省調べ)、この調査をベースに推定すると

「道交法はまったく初めてという人を対象に、自動車の種類から免許の取り方までを解説するには時間が少し足りないかなと思ったのですが、みなさん社会人ですし、会場は自分の会社、まわりは顔見知りの仲間ということとで、分らないことがあれば質問はどんどん出ますし、討論会的な雰囲気ですムズにすすめることができました。1回だけの教室

1975年度は6020億円、年率16%の成長率を上げていわれています。

■こうしたことから考えてみましたが、訪問販売職域は大きなマーケットといってよく、とくに働く女性層の分野は「パッソル」「チャビイ」の有望な潜在需要層としてとらえることができようです。バイクの有効性をひとりでも多くの女性に理解してもらうためにも、こうした職域を免許教室の新しいターゲットとして積極的に求めていくことは、これからのセールスでとくに重要なことであるようです。

■足をそろえてやさしく乗れる「パッソル」のほか、オートマチックのらくらく「チャビイ」、自動遠心クラッチ付でスピードいな「ポビイ」など、運転技量や使用目的、さらにはお人柄にも合わせていろいろと選べるヤマハ50のゆたかな商品群をバックに、「一家に一台、バイクのある楽しい生活」の普及をめざして、この好機をお店発展の原動力に活かしていきたいものです。

ですが、すでに5人の方が本試験を受けて合格、このうち3人の方が自宅近くの販売店さんから購入することになっています。

こうしたことで、職場でバイクを使う人が増えれば、次々と仲間が増えていくことでしょう。それはひきつづき免許教室開催の話が出ていることから十分な確信があります。もちろん、この経験を生かして次回からは販売店さんにも参加していただくことにしています(井上主任)

定地・定例の開催で、免許教室は各地で定着化してはいますが、こうした事例からお分かりいただけるように、まだまだバイクの便利さを知らず、バイクの存在を身近かにとらえている人は少ないのです。

その点で、これからもなお、地道な努力を積み重ね、キメ細かに販路を拡張していくことが望まれるわけです。とくにソフトバイク・パッソルをはじめチャビイ、ポビイなど、家族のだから好かれる商品ぞろえがあるのがヤマハです。この点を生かして、魅力ある原付免許教室をすすめていきたいものです。

どつと、奥さまま方に用まれて バイクは、お化粧やお料理と同じ位、私たちの生活には必要なんです」

女性のサークル活動でも注目の『パツソル乗り方教室』

「この度の参議院選挙での女性立候補者数は戦後最高となり……」といったニュースにも代表されるように、この数年来、未婚、既婚を問わず、日本女性の一般社会に対する関心の度合いは急速に高まりつつあります。

「女性の自立」などといった大げさな表現を使うま

でもなく、最近の女性の生き方として、自分自身をより大切に、少しの余暇をも自らの勉強に、またレジャーにと有効な使い方をしようとしています。例えば、毎年多くの独身OLが海外に出かけて、自らの見聞を広めているように。

しいものがあります。家庭電化製品の普及により、家事労働時間の大巾短縮がもたらされた結果、主婦の余暇時間が増えたのです。

こうした女性を対象にした各種のサークル活動が急速に広まっています。その内容も、ママさんバレーに代表されるスポーツから、美容健康教室、手芸教室、お料理教室など実に様々なものとなっています。

女性を対象とした、この種のサークル活動で最近注目を浴びているのが『パツソル乗り方教室』です。



主婦の友社の屋上駐車場で行なわれたパツソル乗り方教室。自分を大切に生きる若い女性の笑顔は美しい

集ったヤングミセス

100名

主婦の友社から出版されている、独身女性あるいはヤングミセスを対象とした「ai⁽⁷⁾」誌が創刊されて今年で7年。

同社ではこのほど、この7周年記念行事として「ai」誌の読者を対象としたショートスクーリングを開催。そのひとつとして「ソフトバイク」の講座が設けられ、パツソル乗り方教室と免許教室が行なわれました。

このショートスクーリングにはこの他、美容体操、お化粧、手織り手芸など13の講座が開かれ、各会場には多くの若い女性がつめかけていました。

なかでも注目を浴び、人気を呼んだのが「ソフトバイク・パツソル乗り方教室」です。計4回に分けて行なわれたこの教室には、20才



いろいろなサークルの中でも「ソフトバイク」のコーナーは一段と活気に満ちて……



余暇を大切にする活動派奥さまは、バイクのホットPP

いっぽう、家庭の主婦向けに生活情報を提供している「サンケイリビング」紙は、埼玉

フィールドアスレチック とドッキング

から25才までの女性約100名が参加、もちろんみなさん、バイクに乗りたいたいという「ホットPP」ばかりです。

「うちの近所でもバイクを生活の中に取り入れて、ゆとりのある毎日を送っている人がいて、ステキだなって思っていたんです。その人なんかを見ると、バイクって私たちの場合でもお化粧やお料理なんかと同じように日頃の生活に溶けこんできているような気がします。とくにこのパツソルはその点でもぴったりの気がします」

これは受講者の方々の代表的な意見ですが、その言葉を裏づけるように、みなさんの受講風景は、お料理や手芸を習っているのと何ら変わらない自然さを感じられました。



ひまさに「どつと奥さま方に囲まれて」のフィールドアスレチックにおける乗り方教室

県大宮市のカタクラ・フィールドアスレチック場で、読者の主婦を対象にした「リビング・フィールドアスレチック大会」を開催しま

した。

これは、日頃運動不足になりがちなお母さま方に思いきり体を動かしてもらおうということで、200名近い方が参加しました。そしてここでも、パッソル展示試乗会が併催され、人気を呼びました。

フィールドアスレチック大会に出られるだけあって、みなさんなかなかの活動派奥さま。それだけに、パッソル試乗にも積極的に参加。トレーニングウェア姿で「あの八千草さんにも簡単に乗れるのなら、私にだって……」とつきつきに試乗、そのやさしい乗り心地を満喫していました。

会場の間近かにお店を持つ「近藤モーターズ」（近藤清社長）さんは、この催しに積極的に参加、乗り方指導や免許教室の受け付けをなさっていました。が、「やはり、こうしたチャンスは見逃がす手はないですね。みなさん活動的な方ばかりなので、手応えは十分です」とのこと。

* * *

余暇を有効に使いたいという主婦、積極的に自らの生活をより快適にしようという女性にとって、もはやバイクはお化粧や料理と同じく、うるおいのある生活には欠かせぬものとなっているのです。あなたのお店の近くでも、きっとこうした催しがなされていることでしょう。そうしたところにあなたも積極的に参加してみたいかがでしょうか。

こうしたチャンスにも積極的に参加する近藤モーターズさん（左）

セールの呼びびものは人気のパツソル



夏を彩る七夕まつりにあやかっつて、各地でいろいろと趣向をこらしたサマーセールが行なわれていますが、これは四国・愛媛県松山市のショッピングセンター・銀天街4丁目「まつちか」で行なわれた「77七夕まつり・ビッグプレゼント」のヤマハパツソル。セール期間中お買上げのお客さまに抽せんて、77台のヤマハパツソルが当たるというもの。

テレビで、新聞で、雑誌広告で広く知られたった「やさしいから好きです」のヤマハパツソルの人気に相乗させてセールの売上げをどんとのばそうと企画されたもので、ご覧のようにパツソルを宙につつての一大PRという熱の入れかたです。

「今日もヤマハパツソルです。ステップスルーだから足をそろえて乗れるんですよ」というお客さまが、こうして新たに増え、次々と商圏を広げているのです。(松山営業所発)



ずらり勢揃いしたホワイト・パツソル7人衆+2(左側に立っているのが中野社長)



男もたちまちに“やさしく”みえてくるからマカ不思議ヘルメット——そういわれてみれば、どことなくトライキック

ソフトバイク時代が広まるにつれて目立っているのがビッグバイク・ユーザーによるセカンドバイクの所有傾向。ここ埼玉県深谷市の『オートショップ・ナカノ』(中野和美社長)さんでは、トライアル仲間のお客さまが揃ってセカンドバイクとしてホワイト・パツソル25台を購入。このほどその初乗りをかねて、日本有数の避暑地として知られている長野県軽井沢に搬送、17台のパツソルによるデモンストレーション走行が繰り広げられました。

このトライアル仲間は、中野社長自らがまとめる「トライアルチーム・ナカノ」の面々。いずれも毎日一回はトライアルマシンに触らなければ落着かないという強者ばかりですが、今回はパツソルが主役ということで、トライアルマシンの同行は5台という制限付。浅間山腹でのトライアル訓練もそうそうに終えるや、ロックセクションならぬ軽井沢の高原をパツソルで「やさしさ」あふれる走りを楽しんだものです。

誰にでもやさしく乗れるパツソルですが、中野社長は「パツソルは女性のバイクと思われがちですが、今回のミーティングを見てもわかるようにスポーツユーザーの心をも充分とらえる魅力をそなえているんですね。とくに今の若者たちはファッション的な感覚を重視する。それだけに、今後さらにこうした傾向は増えてくるのではないのでしょうか」とユーザーの新しい傾向を語ってくれました。

俺たちトライアラーのセカンドシビックは ホワイト・パツソル



◎ さすがの強者たちもパツソルを前にした今日ばかりは、いつもの調子がでないのか……



◎ パツソルに乗れば、大の
◎ 「これ！八千草薫さんのアルのヘルメットにもそ

ドック



盛夏お見舞申し上げます。

夏休みもいままがたけなわ。「そんなに陽焼けしてどこへ行ったの?」こんな言葉があたりさわりの毎日ですね。

海へ、山へ、お客さまからは楽しいツーリングの相談も相ついで、忙しさもひとおでしよう。そんな会話のお役に、と、まとめてみました。夏とレジャー。暑気払いの話のネタにぜひどうぞ。

ジーンズ

レジャーファッション、バイクファッションといえはまず思い浮かぶのが「ジーンズ」。おかげさまで「ヤマハ・オリジナルベスト・ブレゼント」も大好評のうちに展開中ですが、この人気のベストのようにズボンやスカートから、さまざまな小物類に至るまで、ジーンズ製品が幅をきかせているのが最近の特徴。もちろんジーンズの着るも……。

さて、最も一般的な「Gパン」サイズはほとんどインチ(1インチは2.5センチ)で表示されていますが、同じ数字でもメーカーによって大きさが違うので、買う時には必ず試着してみること。

また、縦が縮みやすく、横が伸びやすいのでボタンがようやくかかるくらいのきつめの物を選ぶことです。裾はすこし長目に、布地は9オンス(薄目)から14・5オンス(厚目)まで。12オンスくらいが標準的です。

おいしい空気

「サマーフェスティバルインSUGO」

焼こうか、焼くまいか? 肌をこがす太陽の季節に、なんとも複雑なのが女心だとか。ともあれ、人の心を最高に開放的にする夏。久しぶりに、お客さまとそろってビッグな走りを楽しんでみたい、そんな8月ではありませんか!? (写真/インベリアル・プレス)

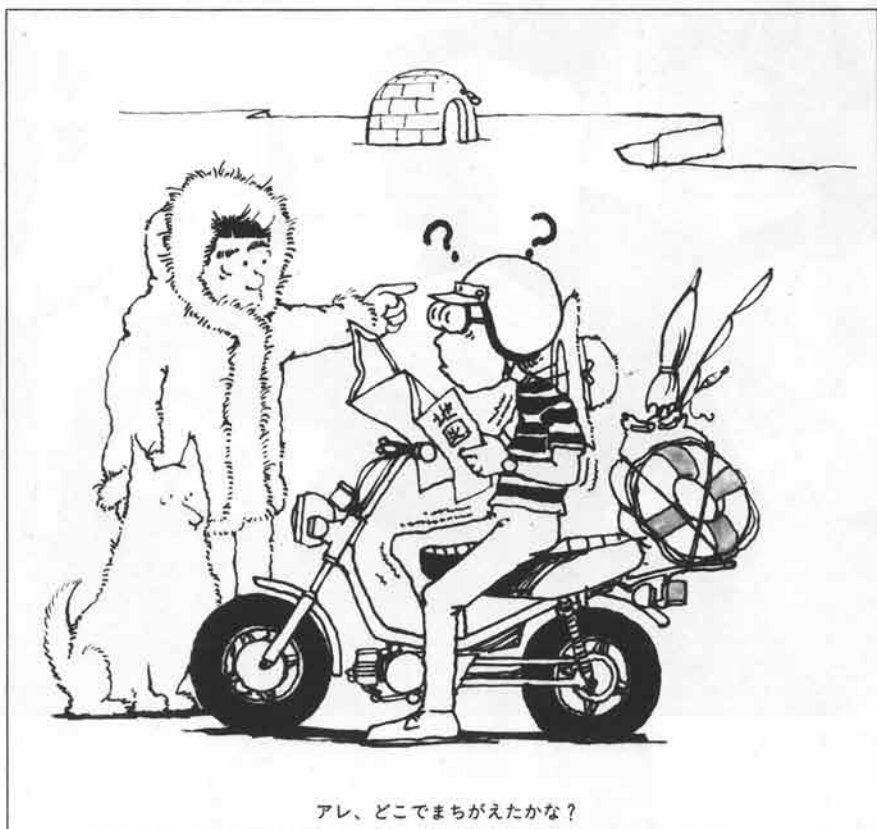

を目前に控えたスポーツランド菅生、早くも連日家族づれや若いグループでにぎわっています。「わあ、空気がおいしい!」そんな声もあちこちで。

たしかに菅生のように緑したたるばかりの所は、空気もおいしく感じられるものですね。そんな気がするだけ、などと思っていたら大きなまちがい。たしかに空気は新鮮でおいしいのです。

木立が炭酸ガスを吸って、酸素をはき出すことは小学生の常識。当然樹木が多くな

アレ、どこでまちがえたかな?

れば空気中の酸素もそれだけ増えて、空気はおいしい、というわけです。3年目を迎えたモータースポーツの祭典ももう目前。ことしもみなさまおそろいでお出かけください。

汗さわやか

全身で風を切って走る爽快さは、やはりバイクならではの、夏ならではのものです。とはいえ、夏と汗はつきもの。走りを楽し

に楽しんだ後の汗、思いっきりスポーツした後の汗もまた最高にさわやか。この夏の汗は、体温の調節作用をする、いわば体のクーラー。ごく普通に生活していても、夏は1日に3〜3.5ℓもの汗をかくといわれています。ビール瓶でなんと5本分/もちろんスポーツの後はこの2倍にも、3倍にもなるわけです。そしてこの99%は水分というのですから、やはり適度の水分補給も必要なのです。

ただし、ビールで水分補給、走り出して冷汗、おまわりさんにしぼられて油汗……なんてことは、くれぐれもないように。

身近かな遊び

夏のレジャーといえは民族大移動的な姿がまず思い浮かぶ昨今ですが、なにもお金をかけて遠くまで出かけなくとも結構楽しめるものです。

何年前か前、大阪の販売店さんがお正月でガラガラの市内のとまん中でラーリングを開催。こんな所に、こんなめずらしいものがあつたのか、と思いがけぬディスプレイの連続でお客さまの好評を呼んだことがありました。

また、最近静かなブームを呼んでいるのが、歴史地図。こちらは同じ場所の地図が時代別に作られていますので、ひとつのルートを、何枚かの地図を手に走ってみると、時の流れが手に取るように分かるというものの。

歴史の勉強とツーリングを合わせて楽しむ夏休みの学生さんたちには、うってつけのレジャーでしょう。

6000件のお客さまをお店に!! (大阪)



山と積まれた6,000通のハガキを前に、DMの宛名書きも忙しく——

全国各地で展開しているヤマハ原付免許教室をはじめパツソル展示試乗会など、パツソルの販促活動の数々はこれまでにない大規模な新規需要の開拓を実現しています。そして、これらの活動はまた、あらゆる場所での積極的なご商売の展開を可能にし、新たな見込客の来店を誘っています。さらに現在ではこれに続くパツソル販促政策の一環としてテレビやラジオ、雑誌をはじめ、食品メーカーや各地の催し等とのタイアップ企画が各拠点を中心として展開されているのです。

パツソル2台に6000通が殺到——

このほど大阪を中心に行なわれた毎日放送の帯番組「ラジオ大通り」における、パツソル・プレゼントもそのひとつ。

これは、午後3時から同5時40分にわたって、主に奥様族を対象に放送される同番組のリスナー・サービスとして実施されたものですが、10日間の期間中、2台のパツソルに寄せられた応募ハガキはなんと6000通(無効票も合わせると7800通)にもなる大反響を見せたものです。

同番組の話によると、これまでもリスナー・サービスとしての商品プレゼントは、数えられないほどやっているとのことでしたが、今回のように単一銘柄の商品に6000通もの応募が集まったのは初めてと。さらに、応募の9割以上が女性で占められたことから関係者一同、新ためてパツソルの話題性、とくに女性の人気の強さを実感として受けとめた様子でした。

応募ハガキを見込客名簿に——

当然のことながら、こうした一連の諸活動は、新しい需要層の喚起をうながし、全国各地に有力な見込客を育てていることも事実。そして、いま最も力を入れているのが、これらの活動で獲得した見込客のフィードバックと、これを受けたお店による販促活動です。さきの「ラジオ大通り」における、パツソル・プレゼントでは、毎日放送に寄せられた6千通の応募ハガキをそっくり借り受け、

ラジオを
通して

毎日放送「ラジオ大通り」

パッソル・プレゼント

●当選者の声●

いま、うちの玄関は
パッソルが占領

西宮市中尾町
河田和子さん

所用はクルマ、買物は自転車を利用して
た私にとって、今回の当選は何よりも嬉しい
贈物。というのには、パッソルならどっちにも
利用できるからなんです。思ったより軽し
かわいし、とても便利。以前から欲しかっ
ただけに、大切にしたいと思っています。
そんなわけで、いま、パッソルの車庫はう
ちの玄関。ちょっと人間様よりも場所を大き
くとりすぎているくらいもありますが、外へ
出しておく汚れたり、いたずらが心配なの
であえて甘んじている状態です。
危ないからと購入を反対していた主人も、
このあいだ初めてパッソルに乗ったんですが、
「よく走るなあ」と感心することしきり。
足をそろえて乗れるというパッソルのやさし
さによって、すっかり今まで抱いていたバイ
クのイメージが変わってしまったみたいです。
どうもありがとございました。

この抽選のおかげで
メイトまで購入

堺市砂道町
松下勝子さん

実は私、今回の抽選で当たるなんて思って
もみなかったものですから、発表を待たずし
て主人にねだってメイトを購入してしまっ
たんです。毎日、工場へパートに出かけて
るので、免許も取ったものだからすぐにでも欲
しくなってしまうんですね。
ですから、当たった！という知らせが届いた
時はもうビックリ。たまたま電話を受けたの
が主人だったので、もうおこられるやら、嬉
しいやら……。
今は、クルマを使っていた主人がメイトを、
私はパッソルを通勤や買物に利用していま
すが、ひよんなことから一挙にバイク家族にな
ってしまったって感じですね。
友達に会った時でも、いいのに乗ってるね
なんて言われるんですが、乗ってみればもっ
とパッソルの良さがわかってくると宣伝して
いるんです。



「毎日の通勤がラクになりました！」——いま
やパッソルは手放せないと語る松下勝子さん



念願のパッソルを射止めて大喜びの河田和子
さん（ヤマハ兵庫（神戸営業所にて）

大阪支店の手によってパッソルのDMを発送。
さらに、これらの名簿をお店の商圈ごとに分
類するなどの作業が進行している中で、販売
店さんによるキメ細かい見込客への接触が行
なわれ、パッソルはもちろんスポーツ・レジ
ャーバイクにいたる幅広い販売活動が展開さ
れているのです。



顔なじみのガソリンスタンドの人もパッソルのお客さまのひとり。恵子さんが乗り方指導をただけに話がはずむ

“利き”は抜群！ 私は主人のブレーキ役

岡村恵子さん

岡村サイクル
(岡村一雄社長夫人)



敦賀の町中でとくに目につくのがブルーのパッソル。「ブルーは私が好きだが、ついすめてしまう！」と恵子さんは明るく笑う

世に、**「ブレーキ役」**と呼ばれる人間には二通りのタイプがある。

そのひとつは、何をやっても駄目な上、他人の足まで引っぱってしまう人。たとえば、一点を追うラッキーセブンの攻撃で、しかも一打同点の機に、打ち気にはやってつり球に手を出し三振、味方の追上げムードをこわし、勝機を吹き飛ばしてしまうようなタイプ。

そして、もうひとつのタイプは、コーチ役よろしく文字通り暴走を押えるブレーキ替りとして活躍する人。

岡村サイクル(岡村一雄社長)さんの奥さま・恵子さんは、ちょうど後者の意味での**「ブレーキ役」**という形容がピッタリ。時として自ら走り出すこともあるが、家庭はもちろん仕事においても岡村社長顔負けの活躍をつづけているのである。

岡村社長と恵子さんの原付免許教室でのコンビネーションは抜群。いまやお店の看板となって地域の信頼を集めている



たとえば、どんな秀れたエンジンであっても、フル回転を続けていたのでは機械の寿命を短かくするばかりだ。時には休養すなわち点検整備もしなければ次の運動に差し支える。そして、このことはちょうど人間にもあてはまる。次の仕事に備えた休養

やちよつとした息抜きは、どんなにタフな人間にとっても絶対不可欠なのだから。しかし、得てして真面目な人ほど、休むことに関して不器用というのが世の常の皮肉さ。

「うちの主人なんかもうそんなんですが、

遅くまでかかってようやく仕事を終えた時でも、お客さまから電話があったりすると疲れているんでしようが出ていていつちゃうんですよね。今日の営業は終了しました！」って一言が言えないんです。

一生懸命に働いてくれることは有難いんですが、肝心な身体をこわされては何もありませんし。ですから、電話を受けるのは自然と私の担当になってしまったみたいですね」

奥さまがブレイキ役？

「別に断わるのが得意というわけではな

いんですが、いくら仕事だからといってもケジメは必要でしょ。お店を開けている時は仕事に集中するかわりに、閉めたらできるだけ家庭の事や私自身の趣味などに心がけるようにしているんです」

というからには、かなり趣味も幅広い？

「それほどでもありませんが、とにかく私はジツとしているのが嫌いな性格なんですよね。いつでも、何かで身体を動かさなければならぬ。それが時には、仕事であったり、家事であったり、趣味であったりね。ですから、お客さまにペーパーワークや手芸の作品を見ていただいた時なんかは、よくそんな暇がありますね。などと言われてばかり」

それにしても、お店に出ている時間は多いのでは？

「ええ、店が通りを隔てて南向いにあるので、片方ずつ分れるんですよね。そして、電話が置いてある方に私が居るんです。それと、もうひとつ。主人は、二輪車安全運転指導員をしているので、警察で実施する原付免許教室の乗り方指導等に出かけることが多いし、もちろん修理や納車も多

い。ですから、その時は当然留守番を——」

留守番といつても、奥さまの場合はかなり密度の高い仕事をされるといふ、もっぱらの評判！

「とんでもありません。ただ、主人があまりお金のことなど気にしない方なので、帳簿や集金をまかされているというだけ。問屋さんに値切るのも私の役目になってしまったので、多分はその評価には皮肉がこめられているのではないですか(笑)」

ブルーのバツソルで飛び回っている姿を、よく見かけるとの声も——、

「確かに、出かける時はバツソルが多いですね。もともとブルーが好きなので、もうベタホレという感じ。調子もいいですよ。出かけるのは、主に市役所への登録や銀行関係がほとんどですが、敦賀港はソ連との貿易港ということもあってちよつとオシャレた雰囲気もあるんです。潮風を受けた走りはとても気持ちがよく、仕事のわずらわしさなんて感じないほどです」

仕事熱心な岡村社長のブレイキ役ということですが、いままでのお話からはむしろ奥さまもかなり快調なペースで飛ばしているほうでは？

「まあ、商売の経験が浅いだけに夢中なんでしょう。だから、時には主人が躊躇している時でも、かえって私の方が突っ走ること。でも、あくまでこれは特例なんですよ」

「つねに努力を忘れず」という岡村社長の期待に応えて活躍を続ける奥さま・恵子さん。岡村社長との息は今まさにピッタリで、ヤマハ原付免許教室を軸とした二商売の展開が続けられているのです。

MOTOR SPORTS

★全日本モトクロス選手権第6戦北海道大会

実力発揮、10戦して9勝
セニア125ccは敵なし

ヨーロッパのモトクロス場を思わせる、北海道の美しい高原の大地に、ヤマハのモトクロスマシンは力強い乱舞を見た。

後半戦に入った全日本モトクロス選手権シリーズは、その第6戦が6月18、19の両日、例年の通り北海道の大和ルスツスキー場で行なわれた。梅雨を知らない北海道、今年も好天に恵まれ、5000人を越す観衆は年に一度の全日本モトクロスの醍醐味を味わった。

地方選手権のノービスクラスを含め、セニアまで全10クラスが行なわれたこの大会でヤマハ車勢は、EJ125ccを除く9クラスに優勝、ヤマハ強しの感をつよくアピールしたのである。

その最も典型的な例が2ヒート制で行なわれたセニア125ccで、2ヒート目に瀬尾勝彦が惜しくも5位に終わったものの、1ヒートは4位まで、2ヒート目は3位までをヤマハのファクトリー勢が独占したのである。

そのレース内容もスタート直後から、杉尾良文、瀬尾勝彦、藤秀信、光安鉄美のヤマハ四天王が飛び出し、ゴールインまでヤマハ同士の先陣争いとなり、ピットマンも手持ちぶさたといった所。決局総合成績は杉尾、光安、藤、瀬尾の順で、ポイントランキングでもこのヤマハ四天王はいよいよ他を引き離れた。

同じく2ヒート制のセニア250ccは、第1ヒートのスタート直後、杉尾と光安のマシンが不運にも接触転倒。そのダメージが2ヒート目に

も影響して両者ともふるわなかった。しかしその分、藤と瀬尾ががんばり、総合でそれぞれ1位と3位に入った。とくに藤は第1ヒートに瀬尾に続き2位、第2ヒートは総合2位の竹沢と終始好レースを展開、残り2周の所で転倒した竹沢をしり目に安定感にものを言わせて今季初優勝。これは、今後の展開にも大きな期待を抱かせるものであった。

この他、若手では17才の高校生、小沢孝のジュニア125cc、250ccのダブル優勝が大きく光っていた。



セニア250ccで両ヒートの優勝を分け合った藤⑨、瀬尾⑥の強力コンビ

★全日本ロードレース選手権第6戦菅生大会

浅見貞男、TZ750Dで独走



5月のTBCビッグロードレースF750の大成功以来、ファンの注目を集めているスポーツランド菅生のロードレースイベント、7月3日にはシリーズ第6戦が行なわれた。「ビッグロードレースの興奮も一度」と、期待されたエキシバート350/750ccクラスには、シリーズ最高の5台の750（いずれもヤマハTZ750D）が姿を表わして注目された。

さて、このメインレース、2日の公式予選が激しい雨と霧の中で行なわれライダーを悩ませたが、リヤにスタビライザーを取付けた浅見貞男が1分9秒13でポールポジションを毛利良一が1分9秒50でこれにつ

づく。

3日の決勝は、この両選手の対決に興味を絞られたが、最近TZ750Dとのコンビネーションもすばらしく、まさに「乗れる」浅見が、スタートから終始レースをリード。2位毛利との差を周囲ごとくに広げて圧勝した。

一方、この第6戦でもうひとつ話題を呼んだのは、最も手軽なロードレースとして富みに人気を増しているプロダクションレース。特に今回は3名の女性ライダーが参加して、一層もり上がったものとなったが、女性ライダーの先駆・堀ひろ子さんが、並いる男性ライダーを尻目に堂々2位入賞を果しかつさいを浴びた。



菅生
スポーツランド
SUGO

行こう、菅生へ!

緑さわやかスポーツランド菅生にわきあがるモータースポーツの祭典

8/7 (日)午前9時スタート <6(土)前夜祭>

サマーフェスティバル イン SUGO

●とき：'77年8月6日(予選)、7日(決勝) ●ところ：スポーツランド菅生 ●企画：スポーツランド菅生



SLロードレース大会

<主催：SLロードレースクラブ 会場：ロードコース>

SLモトクロス大会

<主催：SLクラブ 会場：菅生ハイランド>

SLカートレース大会

<主催：SLカートクラブ 会場：カートコース>

SLトライアルイベント

<主催：YTT 会場：トライアルコース>

パッソル乗り方教室

<主催：ヤマハ発動機仙台支店・安全運転推進本部
会場：交通公園>

'77ヤマハフェスタ

<主催：ヤマハ発動機仙台支店 会場：緑の広場>

ミュージック イン SUGO

<出演：由美かおる、ゴールデンハーフスペシャル
会場：ロードコース本部前 7日12：30～13：30>

●前夜祭●フェスティバル広場●チャリティサイン会●夏のジャルダンまつり●フェスティバル植木市——などなど楽しい催しも盛りだくさんです。

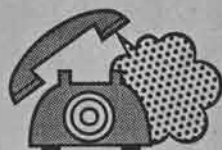

05383-2-1111

内線355

こちらヤマハ発動機

PR課です

お電話でも、巻末の折込みハガキでも、お気軽に楽しい話題、明るいニュース、これらと思う情報をお知らせください。ご質問、ご相談、本誌へのご要望もどうぞ。原稿、写真のご投稿も大歓迎です。宛先は、〒438 静岡県磐田市新貝2500 ヤマハ発動機株式会社・PR課 ニュースによっては、編集部員が取材にお伺いいたします。



ミッコラ栄冠へひた走り

★世界選手権モトクロスGP

シリーズは後半戦に入ったが、500ccでの鉄の男H・ミッコラの快進撃が依然として、今年のレース界最大の話題になっている。
第6戦のイタリア(6月12日)、第7戦のアメリカ(6月19日)、第8戦のカナダ(6月26日)と勝星を重ねたミッコラは、第9戦の英国GP(7

月3日)では第1ヒート、ゴグルに泥が詰まって惜しくもリタイアしたが第2ヒート首位で、このラウンド総合2位の成績を収めた。首位はホンダのB・ラッキー選手であった。
ミッコラの選手権ポイントのトータルは220になり、2位G・ウォールシンク(スズキ)3位R・デコスター(スズキ)にそれぞれ48点・64点の大差をつけた。
4位ラッキーはすでに90点の差をつけられているので、残る3GP、6ヒートでこの差を取り戻してタイ

トルを握ることは事実上不可能になった。
125cc級世界選手権は、7月3日の西独GPが第8戦目になるが、現チャンピオンG・ライエ(スズキ)

★世界選手権ロードレースGP 片山2クラス制覇の可能性



ベルギーシメイの国際レース(6月12日)で転倒、鎖骨を折るというアクシデントはあったが片山はその後も順調に加点し、今やGPダブルクラス制覇の可能性さえ生じてきた。6月19日のユーゴGPでは350

が選手権ポイント争いをリード、G・ロンド(ヤマハ)がこれを追っている。
残る5GPの追撃ぶりが注目される。

CC級優勝、250cc級2位。
6月25日のダッチTTでは250cc級6位に入賞。

さらに、7月3日のベルギーGP 250cc級では、250cc級2位。これで片山は350cc級ポイントリーダーの地位を堅持するとともに、250cc級でもモルビデッリのM・レガに9点差と迫った。

今後の日程は7月23、24日のスウェーデンGP、7月29、31日のフィンランドGP、8月7日のチェコGP、8月14日の英国GPと続くが、初タイトルを目指す片山のハッスルがみものだ。

SALES INFORMATION

商品+ウェア類の展示で 人の足をとめる

春から夏へのセールスキャンペーンの催事のひとつとして、全国各地で行なわれている展示会、試乗会、免許教室、乗り方講習会等の報告が、本営業課にどしどし送られてきています。最近の傾向として目立つものは商品の展示がパッソルから50ccバイク全般にわたって広がりを見せていることと、さらに加えてウェア類やバイク用品も合わせて展示し、

楽しい雰囲気をつくっていることです。

とくに二婦人方の足をとめるにはウェア類の展示が効果をあげているようです。

夏休みをむかえて、人々の生活は内から外へ行動的になりますし、これからの催事は人の集るところをいかにタイミングよくとらえるかがポイントとなるでしょう。いっぽうお



大阪・泉北ニュータウンのパンジョで展示のポビィ



広島フラワー祭で谷田輪業さんが主催した展示会。50cc商品群のオンパレード



岡山・美作生活センター前におけるパッソルとウェア類の展示



大阪OMMホールのパッソルとチャビィ

店においても、夏の拡販キャンペーン「バイク相談実施中」「ヤマハオート」

リジナルツーリングベストプレゼン ト」が最後の追込みとなります。み

なさまの精力的な活動を期待してやみません。(写真は各地の催事風景)

うまい運転より確実な運転

安全運転は身近な毎日の問題です

8月10日まで二輪車安全運転推進月間展開中!!

うまい運転より確実な運転



'77二輪車安全運転推進月間

主催 / 全国二輪車安全運転普及協議会、指導 / 総務庁・警視庁・運輸省・文部省
協力 / 社団法人全国自動車連合会・社団法人日本自動車工業会・社団法人日本自動車整備協会
社団法人日本自動車学校協会
協賛 / 社団法人自動車安全運転センター・自動車検査協会・社団法人全国交通安全協会
全国高等学校協会・全国専門学校PTA協議会

このひと言をお客さまに

☑ 仕業点検を励行しよう!

仕業点検は「1日1回、運転する前」に行なうことが道路運送車両法第47条で義務づけられています。(仕業点検のチェックポイントは取扱説明書に記載)

☑ 定期点検を忘れずにうけよう!

125ccを越える2輪車では6ヵ月ごとに定期点検を受けることが道路運送車両法第48条で義務づけられています。(125cc以下のバイクもすすんで定期点検の実施を)

☑ 改造は危険! みんなが迷惑!

バイクの走行で最も大切なことは、人と車のバランス。このバランスをくずすような危険な改造は法令違反で罰せられるだけでなく、他の交通にもたいへん迷惑です。

☑ 安全運転10の心得

1. ヘルメットは正規のものを正しくかぶる
2. 体格や体力に応じたくまに乘ろう
3. いつも完全に整備しよう
4. マシンを制するのはその人のところだ
5. うまい運転より安全な運転に徹しよう
6. 交通ルールは率先して守ろう
7. 歩行者の保護は勇気をもって実行
8. 他車の死角に入ることを避けよう
9. 自然の法則を十分に知って走ろう
- 10 交通状況を正しくはあくして走ろう



ホラッ、やさしいでしよう!
でもヘルメットは忘れなく

日本のどこかで、毎日のように行なわれているおなじみの試乗風景のひとつ。本当に微笑ましいスナップです。乗せる人、乗る人の心が通ったシーンですが、残念なことはヘルメットをかぶってもしらなかつたこと。ご婦人のお客さまは、ヘルメットをかぶることにとくに抵抗があるようですが、バイクには必要不可欠なアクセサリとして、ヘルメットの着用を励行していただきたいものです。夏ばの試乗会ではこの点とくにご注意ください。(写真提供・郡山営業所)

自動車教習所におすすめぐださい

中型二輪免許専用試験車教習車

ヤマハGX400L



本誌6月号で一部ご案内いたしましたが、GX400をベースとした中型二輪免許専用試験車教習車「ヤマハGX400L」が、8月1日より発売の運びとなりました。この「GX400L」は全国で唯一の規模を誇る二輪専門の運転教習所として数々の実績をもつテクニカルセンター磐田の教習経験を生かしたもので、変速ギヤ位置や定速スピードを示すランプなど、教習に必要な装備を工場サイドで組付けての新商品です。ぜひお近くの自動車教習所におすすめぐださい。

全国小売現金標準価格 ¥330,000

マニテアの質問もツイー・カーの即答



数々の商品や部品・用品の九州の玄関口、九州配送センター・九州部品センター。九州地区の技術講習会場はこの中に建設された

実技経験にプラス 基礎理論の肉づけ



九州にも開設 ヤマハ技術講習会施設

販売店のみなさまの業務に必要な技術研修と、あわせて商品知識を学ぶ「ヤマハ技術講習会」は、テクニカルセンター磐田内の常設会場を中心に、すでに3年目を迎えています。ますます盛況ですが、このほど九州地区を一括して担当する常設講習会場が福岡県筑後市長浜町の九州部品センター内に開設され、その最初の研修が九州各地の販売店さんを集めて行なわれました。

安全走行を前提に すぐに役立つ研修内容

真新しい教室に真新しいツール、テスト類を駆使しての今回の講習会は「2サイクル単気筒」篇。スライドを使つての基礎理論の解説から実技、応用、テスト類の使用法など、その内容は至れりつくせりのもの。受講者のみなさんは地元福岡のほか、大分、佐賀、熊本、鹿児島からの10店のフレンド店さんで、みなさんいずれもが初顔合わせでしたが、そこは同業者同士、講師ともすぐにうちとけて活発な質疑応答が始まったものです。この講習のネライは、専門家としてのキャリアに理論づけをプラス、正確、迅速なサービス技術の研修にあります。とうぜんそこには店頭におけるお客さまとのやりとりもいろいろと想定され、ピフォア、アフターのサービス技術のほか応急修理の便法や、最新のセールス・トークが含まれます。お客さまのお店に対する信頼は、安全走行を前提としたゆたかな商品知識とすぐれたサービス技術が何よりも要求されるものだからです。

限られた時間をフルに有効に使つての研修は、すべてマン・ツイー・マン・システムで行なわれ、みなさんそれぞれに大きな成果を身につけて、またの再会を約束したものでした。

講習会のテーマは、「2サイクル単気筒」のほか「2サイクル2気筒」、「4サイクルエンジン」、「電装」などがあり、今後はテクニカルセンター磐田内の講習会と同様に定期的にそれぞれのテーマを追って開催されることになっています。(このヤマハ技術講習会についての詳細については販売会社、営業所の営業技術課または担当のセールスマンにおたずねください)

技術講習会々場



☆スライドによる講習。新しいセールス・トーク発見の場でもある

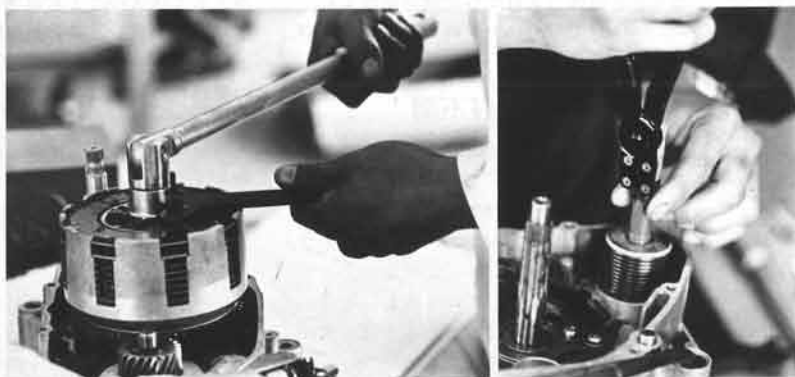

☆広いスペースの実習室。エアコンも入っていて快適な環境で研修がすすめられる



◇熱が入る講義。今回の受講者は親和商会(大分)、宮原自転車商会(福岡)、竹原自転車商会(鹿児島)、井本商会(佐賀)、深野商会(福岡)、山田自転車商会(熊本)、カリツカモーターサイクル(熊本)、中野モータース(大分)、小城モータース(鹿児島)、ニューオート酒瀬川(鹿児島)のみなさんです



クイックサービス

*
コーナー

エンジン不調

点火プラグに見る現象



エンジンの部品の中で、もっともなじみのあるものといえば点火プラグでしょう。きのう初めて免許証を手にしたユーザーでも、かなり自信をもっていじれるのが点火プラグなのではないでしょうか。「点火プラグが湿っているとエンジンのかかりがわるい」などといった試験問題もあるくらいですから。

それはともかく、バイクの販売、サービスのプロとしては点火プラグの状況をみてエンジンの好不調はもとより、そのユーザーの使い方で推量できるようにしたいものです。点火プラグはエンジン内を覗いている唯一の部品であり、その現象からいろいろとエンジンの調子が読みとれるものなのです。

■エンジンの火つけ役

さて、このプラグ（点火プラグ＝スパークプラグ＝点火栓などと記され、呼ばれていますが、一般には略してプラグで通っているのはすでにご存知のとおり。プラグとは栓、穴をふさぐものゝ意で、ドレーンプラグは排出栓、ブラインドプラグはめくら栓です）の働きですが、ひと口でいえばエンジンに吸入された混合ガスに火をつけるライター役目にはすぎません。即ち、イグニッションコイルやマグネトーで発生された高圧電気をプラグ火花ギャップでスパークさせ、燃焼室内に圧縮された混合ガスに火をつけるのです。

しかし、点火プラグがその受持つ役目を正しく発揮するには数1000ボルトに達する高圧電気を完全に絶縁し、爆発時には2500℃にも達する高熱と50気圧前後にも高まる爆発圧力や振動に耐え、さらに混合ガスの成分や高熱下の化学的侵蝕等にも耐え得る性能が要求されるわけです。加えて重要なことは爆発ガスから受けた高熱を早く逃がし、発火部について燃えカスを焼き切ること、このふたつが完全に果されなければならないのです。

■プラグのポイント「熱価」

ここで問題となるのが熱価（ねっか＝ヒートレインジ）です。つまり一見してはどれも同じような形状をしているプラグですが、熱の逃がし方が遅く焼けやすいプラグ＝焼け型（ホットタイプ＝低速用）と、逆に熱の逃がし方が早く冷えやすい冷え型（コールドタイプ＝高速用）とがあり、それぞれ段階的に各種の熱価のものがつくられているのです。

これはエンジンの種類、設計、運転条件などによって、プラグに要求される性能がそれ

ぞれ異なってくるため、車種によって標準使用プラグが指定されているのはこのためのもので、例えばヤマハでは車種別によってNGK、チャンピオン、日立、デンソーの4社の点火プラグを使用していますが、NGKではBP6ES、チャンピオンN-8Y、日立L-45PW、デンソーW20EPというようにネジ径、リーチを表わす表示と共に熱価番号が記されています。NGKとデンソーは数字が大きくなるほど冷え型、チャンピオンと日立はその逆となっているので一応の目安がつけられます。

この熱価はプラグ電極部の温度と関係しているもので、電極部に付着するカーボンなどを焼き切る温度（これを自己清浄温度といい400℃～800℃ぐらいにおかれる）を保つものでもあります。

■プラグは訴える好不調

さて、使用されているプラグが標準の指定熱価のものであっても、必ずしも正規の性能が発揮されるというわけではありません。それは、運転の状況によってエンジンの使用状況が変わってくるものだからです。つまり積極的にエンジンをまわして使う人と、そうでない人とはプラグに要求される熱価も変わってくるというわけです。

そうした使用状況を見きわめる手段のひとつが電極部の焼け具合です。

プラグ電極部の焼け具合が——うすねずみ色⇄きつね色⇄白色——であればエンジンが

好調であり、プラグの使用状態は良好です。

レースなどで、よくプラグを交換しては電極部を仔細に検討している場面を見受けますが、これも電極部の焼け具合からエンジンの好不調を判断しているもので、これにはもちろん点火系統はもとよりキャブレターなどが完全に整備されていることが前提です。

日常、よく問題となるのは電極部のくすぶりですが、前記の前提条件もふまえて次のようなことが要因として追求されます。

- 長いアイドリング、低速運転
- チョークの乱用、戻し不完全
- 混合ガスの濃すぎ、キャブ調整不良
- エアクリーナーの目づまり、汚れ
- 点火時期の遅れ、ポイント不良
- コンデンサー、高圧コードの劣化
- エンジン内部の摩耗大
- 火花ギャップの不整
- プラグ熱価の高すぎ→一段焼け型にする
- 逆に電極部が——さらされたように真白になる⇄粒々がつく⇄中心電極の減りが早い⇄絶縁体が割れる——は焼けすぎです。この要因としては次のことが追求されます。
- 冷却不十分、エンジン内カーボン堆積
- 混合ガスのうす過ぎ
- 点火時期の進み過ぎ
- プラグ熱価の低すぎ→一段冷え型にする

なお電極部の火花間隙は定期的に正しく調整することが必要です。一般に2輪車の場合には0.6mm～0.7mmの範囲にあり、マグネトー点火式は小さ目に、バッテリー点火式のものには広めにあります。またプラグは径は合ってもリーチの違うもの（ねじの部分の長短）がありますのでプラグ交換の際は必ず指定の標準プラグを基準とし、その焼け具合が不正のときには燃料系、点火系の完全整備を確認して熱価を一段あげるか、下げるかしてください。プラグの寿命は2輪車の場合には5000kmが経済寿命といわれています。

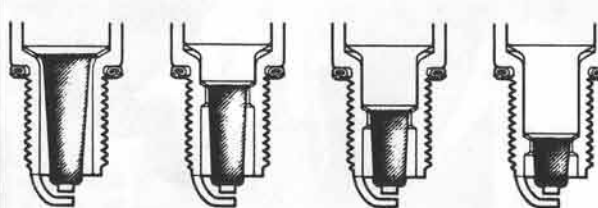

焼け型、冷え型の差は中心電極を包む絶縁体のフトコロの深さにある。見かけは同じプラグながらここに熱価の違いが出る

焼け型 ←
→ 冷え型



エンジンの好不調を現わす電極部の焼け具合。左から良好、くすぶり、焼け過ぎ（中心電極が消耗してしまっている）の例



世界のトップドライバー「菅生」に集結!!

9/22 THU 公式練習 23 FRI タイムトライアル 24 SAT 予選ヒート 25 SUN 決勝

FIA・JAF公認 JAPAN KART RACE MEETING

'77 ジャパンカートレース



■主催 / 仙台放送・SLカートクラブ

■会場 / スポーツランド菅生

宮城県柴田郡村田町菅生 ☎022483-3111

■入場料 / 前売券1,200円・当日券1,800円

公式練習・タイムトライアル・予選ヒートは800円

※前売券は仙台放送・JAF・ヤマハ販売店・プレイガイド(仙台)・スポーツランド菅生で好評発売中!!

熱気みなぎるカートコース場を舞台に歌と踊りの楽しいバラエティショー

SUGOヤングフェスティバル

出演

浅野
ゆう子



草川
祐馬



仙台放送開局15周年記念

レースとあわせてテレビ中継/25日PM1:30開演

■協賛



■協力



キャセイパシフィック航空会社

松下通信工業(株) / (株)日本ダンロップ / 日本チャンピオン(株) / ディンキーカートサービス / ヤマハ発動機(株) / スポーツランド菅生

決め手はクッション。 みんなに好かれるヤマハです。



CUSHIONBIKE*20

クッションバイク*20

カラー：オレンジ/グリーン
オプションパーツ：フロントバスケット/フロントフラップ/リヤフラップ

- デコボコ道でもラクに走れる前後のクッション。乗りごこちは最高、とくになめらかです。フロント：テレスコピック式コイルスプリング。リヤ：スイングアーム式コイルスプリング。
- 路面をしっかりとらえる4.4センチの太いタイヤ。
- 制動力、耐久性ばつぐんのドラムブレーキ。



- 5才〜9才ぐらいのお子さまの身長に、自由に調整できる長いセミバナナ型サドル。
- 安全のための頑丈なチェーンケース。
- 丈夫なブリッジ付ハンドル。
- 走りがいっそうたのしくなるラップ式ホーン。
- 小物が入るカッコいいバック。
- 市販の補助輪も簡単に取り付けられます。

標準現金価格：¥29,800

MOTO-BIKE

ヤマハモトバイク

カラー●MB1：イエロー
MB2：ライトグリーン

オプションパーツ：フロントバスケット/リヤキャリア/リヤフラップ。

- 頑丈。オートバイタイプのロード型フレーム。
- 悪路・段差もラクに乗り切る前後のクッション。フロント：ストロ



ーク65mmのセリアーニタイプ。リヤ：スイングアーム式コイルスプリング。

- 力強く大地をキャッチ。5.4センチの太いブロックパターンタイヤ。
- 水に濡れても強力な制動力を発揮するドラムブレーキ。耐久性も抜群。
- 長いバナナ型サドル。高さ710mmから800mmまで5段階に調整可能。的確なライディングポジションを確保。
- ハンドルは、MB1：オフロードタイプでブリッジ付き。MB2：普通の道からデコボコ道までラクな姿勢で走れるアップハンドル。

標準現金価格：¥46,800



cushion mini

クッションミニ 24

カラー：パールホワイト/ライトグリーン

- どんな道でもなめらかに走れるクッション付きセンターサスペンション。自転車では初めて。
- 小柄な方から背の高い方まで、ラクな姿勢で乗れるフレーム設計。
- 安全のための大切なブレーキは、後輪に強力な内括式を採用。



- 軽く走れるしなやかなアメサイドタイヤ。
- 好きな服装で、安心して乗れるフルチェーンケースと後輪のドレスガード。
- 夜間も安心して走れる12極6V3Wの明るいライト。
- フロントにはバスケット、リヤにはキャリア。毎日のお買物に、とっても便利。

標準現金価格：¥39,800

