

ヤマハボート



NO.11





SAFETY
'65

ヤマハ・キャプテン



東京代々木の太西令太郎氏。服地のデザインがお仕事である。ボートは今年で五年目。昨年の油壺・江ノ島間のレースでは二位を確得、STR-15に85馬力の船外機をつけて湘南の海を走り回っている。トロリーリングやアクアラングと、海の遊びならなんでもこいのヤマハキャプテン。



キャプテン 事前点検の励行

事故ノイローゼのすすめ



青葉あらしに見舞われて惨々だった飛石連休の午後、相模湾を北上中の外洋ヨットが大時化のさなかに機関故障を起して、トランシーバーでSOSを発したというニュースは、一時関係者をヒヤリとさせました。

幸いに故障は直り、来援した巡視船に掩護されながら自力で港へ逃げこんで、艇も人も無事に済みましたが、その原因はなによりも、その朝の天気図の読み違いにあったということです。

ボートが水に浮び、エンジンも好調で燃料も搭載した後で、はやる気を抑えてもう一度慎重にボーテイングのすべてにわたって点検のできる……：そうした人がヤマハ キャプテンでしょう。点検は先ず、その日の気象への判断から始まります。

天気図は静止した気象の状態ですが、気象は刻一刻変化し続けています。天気図から移り変わる気象を正しく読みとる一番楽な方法は、ボーテイングの前の晩に眠い目をこすりながらとった天気図と今朝のもう一枚の天気図とを見比べることでしょう。そうした習慣がつけば一枚の天気図からでもおおよその天気判断が出来るようになります。局地的な気象変化は土地の漁師さんが良く知っています。その日がボーテイングに適した日だとしたら、その次にキャプテンのなすべきことは乗組員の点検でしょう。……：せつかくここまでやって来たのだから……：定

員以上に人を乗せることは危険です。そんな表面的な温情は捨てて下さい。風邪が直っていないかったり、工合が悪かったり、睡眠不足であるような乗組員は舟酔いにかかりやすく、楽しいボーテイングをメチャメチャにする危険品と考えて下さい。ダイナマイトを携えてのボーテイングは禁物。

顔色を読み終ったら服装の点検。素早く身動きできる軽快さ、多少潮水を被っても大丈夫で、しかも保温性のある……：そんな服装が及第でしょう。子供と泳げない人にはボートに乗る前に救命具を着けさせましょう。乗員の数だけの救命用具は必需品です。

積込品は揃っているでしょうか。一旦海へ出たら忘れものを取りに帰るのは大事です。① 錨と錨づな (ボートと水深に適したもの) ② もやいづな ③ 漕ぐ道具 ④ 簡単な工具類 ⑤ 予備のプラグやシヤービン、針金等 ⑥ あか汲み ⑦ 予備燃料、じょうご、ホース ⑧ 消火器 ⑨ 海図とコンパス ⑩ 懐中電灯と号笛 ⑪ 救急箱。それ等を積込む前にボートの掃除、水あかはすつかり汲んでウエスで拭きましょ。積込み品は整頓してせまいボート内を広く使いましょ。

ボートに傷はないだろうか、ステアリング・ハンドルは、ワイヤーは、船外機のクランプは……：ボートを出す前のヤマハ・キャプテンは事故ノイローゼで結構。

インスタント水上スキー術

フレッド ウォーラーってオジサンを知ってるかい？

アメリカで水上スキーをはじめた人、三十年も前にこんな楽しい遊びを考えついたカッコイイ・ヤンキーだ。フランスでは学校の先生と山岳警備員とが、ドイツではイタリーでは……と、自称他称サマサマの神様がいます。

サイブラス・ガーデンなら知ってるだらう？

アメリカはフロリダ州にあるオヨソ桁外れな水上遊園地……遊園地カナ？……ともかく水上スキーヤー達の聖地だ。

言うまでもないことだけど、水上スキーでスキーヤーはボートに曳かれるスキーマの底面に働く揚力によって水上に支えられる。曳航速度が二五軒／時位から浮き上り、四十軒／時ならウマければ一本スキーで、六十軒／時を超えればハダシでも滑れる。ボートがそれほどスピードがでなければヨシタほうがいいネ。

理屈はこの位にして滑ってみようか？

泳げないよりは泳げた方が転んだ時の不安がなくてイイ、もっとも救命胴衣は着けてるんだし、一つ思い切って滑ってみたら……？

派手な水煙を上げて転んでも、見た目ほどには痛くはないし、ハジメからアアまで派手には転べないんだ。転ぶと思ったら……思い切りよくロープを放したまえ。

量の上の水練を笑うアナタは水上スキーヤーにはなれない。スキーの上達は一にも二にも陸上練習。バインダーを正確に足首に合せることから始まって、座った姿勢から立つ姿勢へ……手はロープを握り素直に前方に……ソウ、ロープを放しても立っていられるほどの僅かな後傾

質屋のフの字に、ラツキー・セブンのフの正しい滑走姿勢を横から見ると算用数字の7の字になる。……足は力を抜いて、膝の開きは握りこぶし一つ、波のシヨック・アブソルバーはアナタの膝小僧。

もう大丈夫、アナタは滑れる。振り子のようなスラロームも後一步。さあ今年こそ、アナタもボクもヤ切ハ水上スキーで……

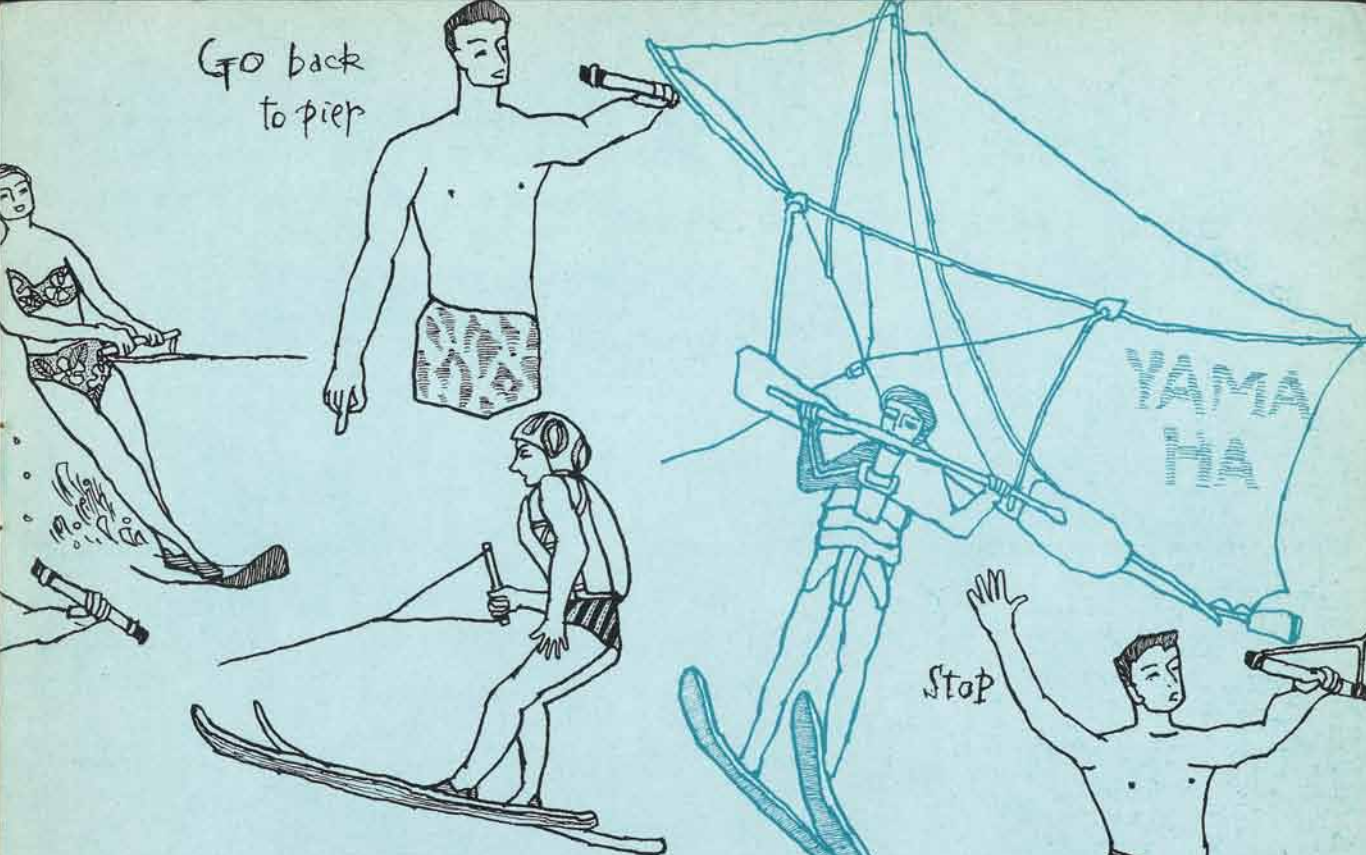

《ボートマン交遊録》—カッオ—鯉

サバ科に属する回遊魚で生活水温が二二度付近。本邦では黒潮流域に群泳する。三月頃に四国沖に近づき関東沖でカッオのとれる五月が、目に青葉……の句で名高い江戸の初カッオ。魚の中では高速なのでクルージング・スピード一五ノットで大洋を巡航するエネルギーは素晴らしい。からだは完全な紡錘形、ウロコの殆んどが退化している点など造波抵抗まで計算にいれた進化の神の手際は造船技術ナミ、カッオのトレッド・マークともいえる青い縦縞はカッオの死相。生きたカッオには殆ど見うけられない。もっともエキサイトすると横縞の現われることもある。刺身、叩き、ナマリ、カッオ節、カッオという名の起りが干して焼く魚カッオ、カッオとなつたとの説もある。もっともカッオ・カッオと騒ぎ回れるのも日本での話とある国ではKATSUOなる発音が男性それぞれ自身ノモチモノを指し、これはカッオを干して固めたもの、削ってスーパのダシにする云々……の台詞は御婦人達を気絶させるに充分。

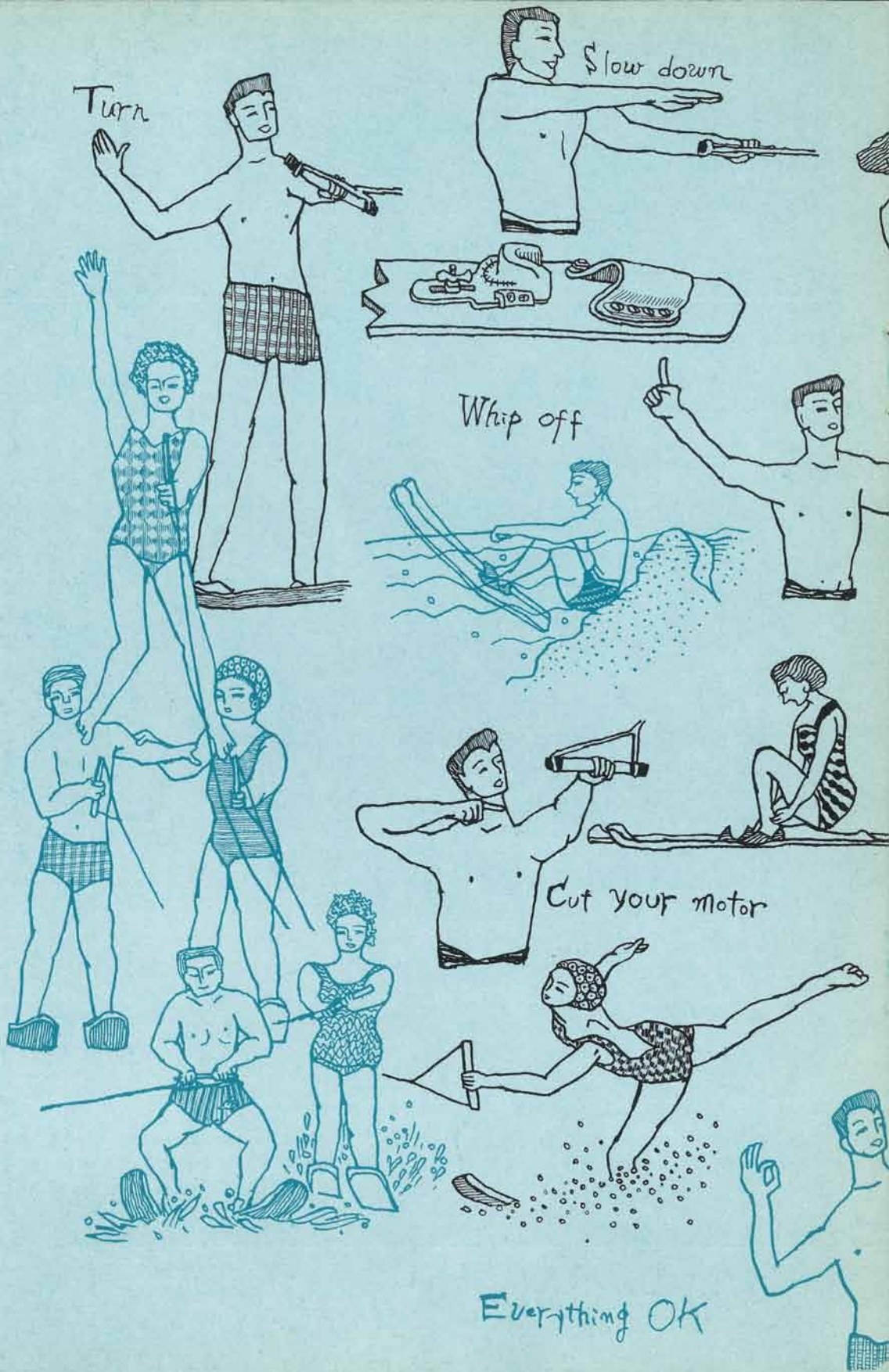

Everything OK



清水港のスピード王



オーナー
大橋啓一氏(39)



清水港は鬼よりこわいとうたわれた、東海道は次郎長で名高い清水市。ここは羽衣の天女で知られた三保の松原も近い。

今月のオーナーは、この清水で葵特殊産業㈱を経営されている大橋啓一氏です。この会社は、防錆剤CRCの発売元、ヤマハが発売している船舶用のCRCもこの会社でガス充填されている。

大橋さんがボートを始めたのは五年前、ハイフレックス14を買ったのが最初。その後キャット15、ストライプ15を経て現在のストライプ18スポーツと愛艇は変わった。ともかくスピードの出るものならなんでもすきで、飛行機にも大いに食指を動かしているようだ。

ご家族は、奥さんの敏子さん(38)、長女美由紀ちゃん(13)、次女の洋美ちゃん(10)の四人。二人のお嬢さんは水上スキーの名手。シーズン中は日曜ごとにお父さんに引かれて清水港を時速四十キロでとばしている。

大橋さんはスピードだけでなく絵も得意だとか。ボートのハルに書いたまんがは友人はだしの鮮やかさだ。



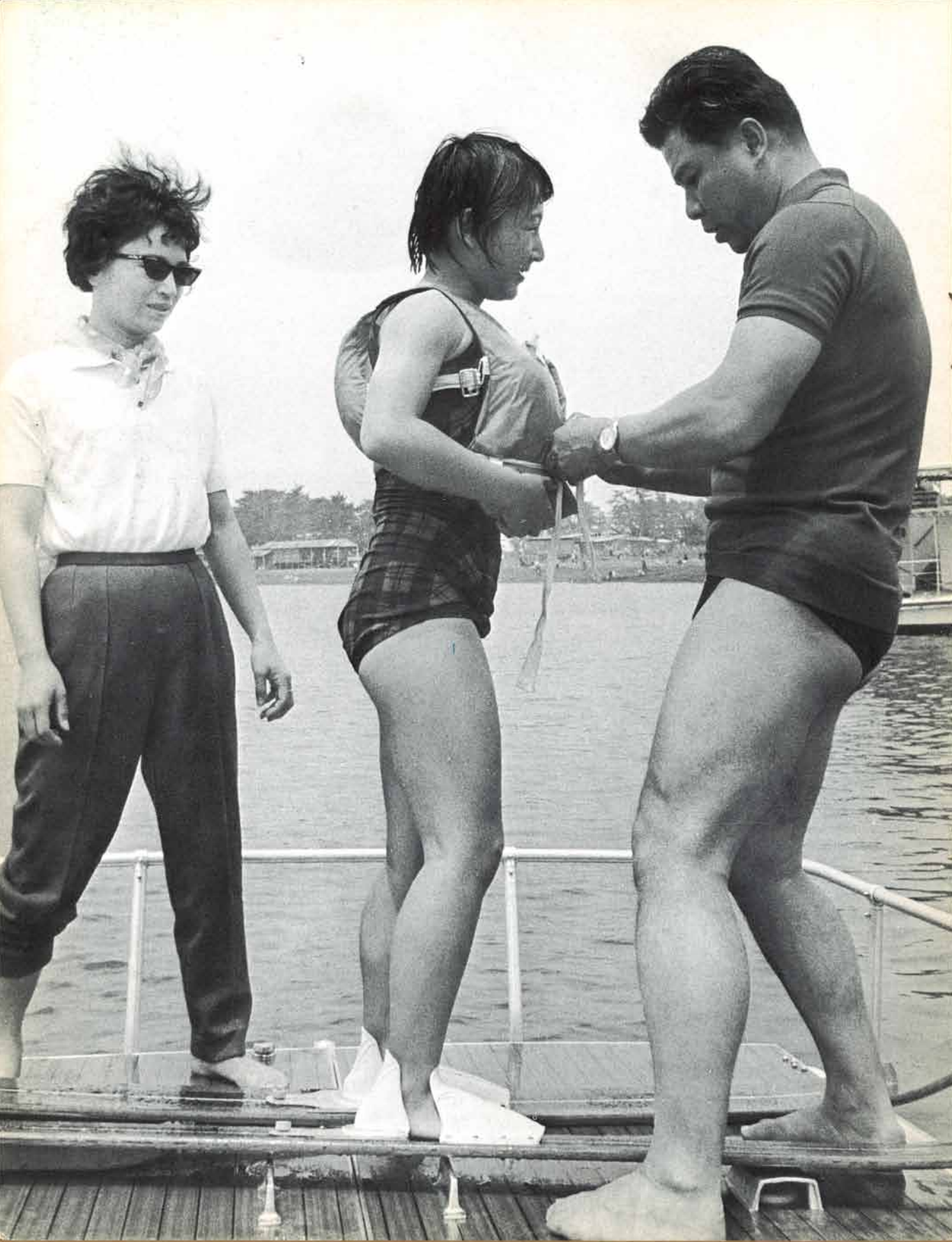

わたしはヤマハSTR-18SP 外洋の波を切って進むわたしにも こんな静かな日があるのです



国際旗流信号



本船速力試験中なり



本船爆発物の荷役中なり



(然り) 承知した



本船を避けよ、本船操縦意の如くならず



本船右舷に針路を変じつつあり

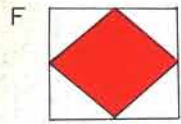

本船操縦不能となる、貴船と通信したし



本船水先人を必要とす

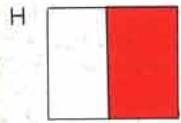

本船左舷に針路を変じつつあり



本船舷内に水先人を有す



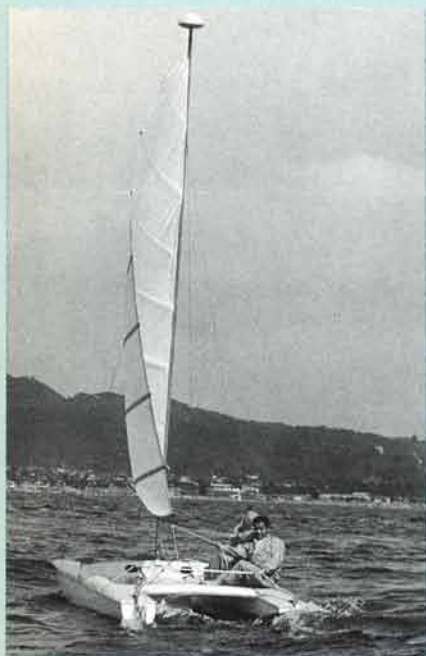

スピードが二五から三五軒／時
も出せる。まるでモーターボート
のようなヨットがある。セーリン
グ カタマランと呼ばれる双胴型
のヨットで、帆に受ける風で走る
レッキとしたヨットでありながら
も、その高スピードゆえに従来の
ヨット仲間からは別のジャンルに
見られている。

ところが、そんな風潮もドコ吹
く風、レースに仲間外れされるな
らカタマラン同志集まって……と、

イギリスのヨッティング クール
ド カタマランをはじめ全世界で
セーリング カタマランの伸びか
たは著しい。今年のポートショー
で展示したヤマハSC-14の人気
は素晴らしいものがあり、この夏か
ら日本にもセーリング カタマラ
ンのブームが来るだろう。

セーリング カタマランの特長
は船体を細長い二本の船体に分け

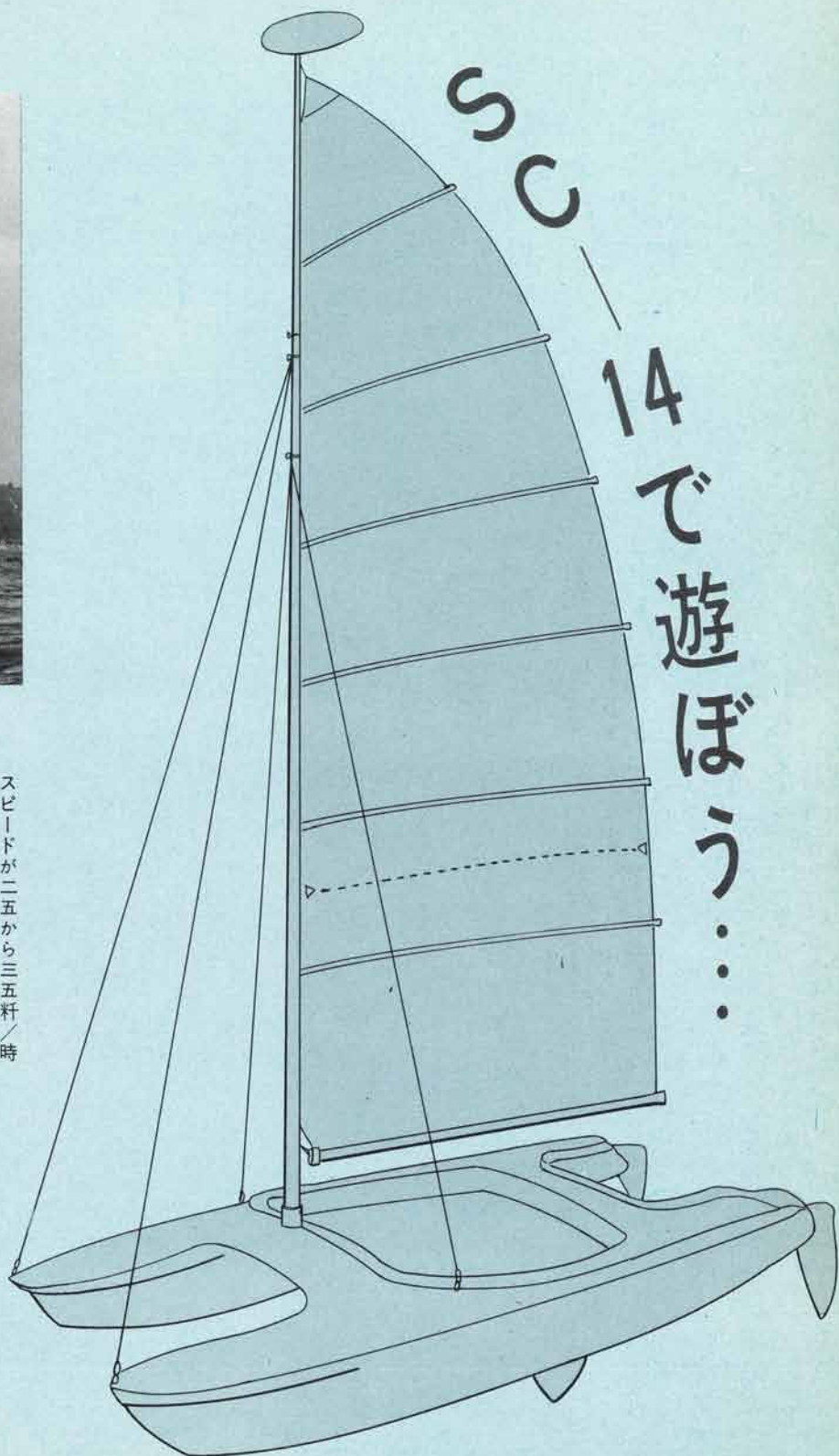



《ボートマンの常識》 防錆

ボートマンの心意気は何時もピカピカに磨き上げられた金具類にあります。ところで、ボートの整備で一番悩むのが金具類の錆止めなのです。海の上では金具類にすぐ錆がきます。ボートインクの後で水気を拭って磨き上げ、油類を塗布するとうような従来のやり方では、何時も水兵さんの乗組んでいるアドミラル・バージでもない限り、とて

も手間倒れ。スプレーをサツと一吹きするだけで防錆OK……という耳よりな防錆剤がヤマハから発売されました。CRCマリン フォーミュラ 6・66(海用)がこれです。金属部分、メッキ、塗装面などでは油性の防錆剤もある程度効果はありました。が、精密機械に使っても機能も精度もオトサないのがCRC。

水に濡れたままでOK、水や湿気を除去します。錆びついたり固着した部分には潤滑作用となって働きます。これが水置換性というCRCの忍法です。電装品のバルカニツク・アクションを防止します。なので電触にも効果があります。一吹き三〇〇〇時間、いくらかけても副作用はありません。



フルバテンの帆は広い海でもすぐSOC-14だとわかる

ひろびろとしたコックピット ラダーはアルミのキャストインク



たことにあり、当然のように抵抗は少い。その上に橋渡しをした操縦席はフネの性能を減らさずに巾広くとれ、しかも軽量なFRP製のセイル ボートである。帆装は扱い易い一枚帆(キヤット・リグ)を採用し、従来のヨットに見られる。帆の後線のカーブを整える部分的な補強片(セイルバテン)を帆の水平方向に全通してカーブを最も効果的に出せるよう工夫してあること。マスト上部には顛覆した時にフネを起しやすくするためのフロートがついている。ピカピカ光るFRPの船体とナイロンのセイル、クロームメッキの金具類は……水上のスポーツ・カー的なスタイリングをこのヨットに与えている。ピキナーにも入り易く、ベテランをも満足させる……そうしたセイルボートとしてヤマハSOC14は楽しい。

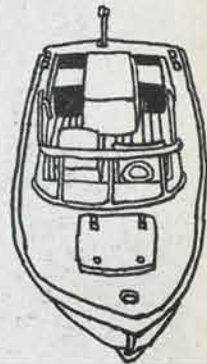
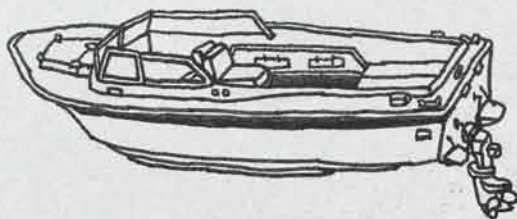
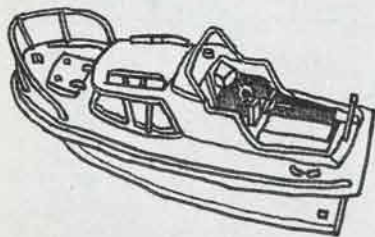
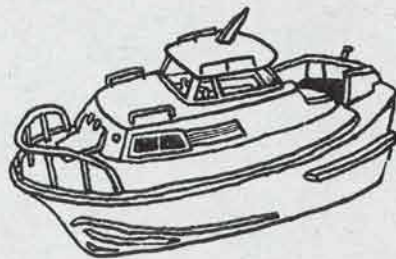
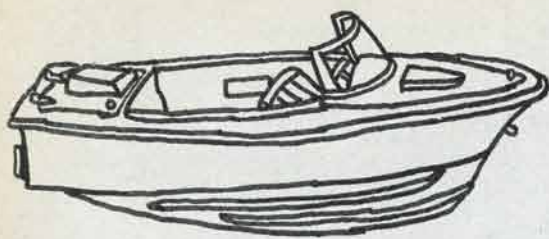

ヤマハ・ストライプ

STR20CR STR20SPDX STR16
STR18GR STR18SPDX STR15

ボートマン一人一人の好みが違うように、ボートイングにも数多い楽しみがあります。今流行の007、ジェームス・ボンド好みの一寸凄味もあるボートマンを熱狂させるのは、外洋ボートイング（オフショア ボートイング）でしょう。

マイアミ・ナツソー・レースなんて聞こえものなら、自動車レーサーがインデアナポリスに血道を上げるように目の色からして変わってきます。

外洋の苛酷な条件を、しかもボートに可能な限りの高速で突走る、オフショア ボートイングは男の中の男の世界。そうした世界のタフガイ達に愛されているのは、深いV字型の船型と吃水線下にロンジチューナル、ステップをもったアメリカ・バートラム社のオフショア ボートです。

ヤマハ ストライプもこの系列を行く、ヤマハが開発した独自のボートです。レジメンタル・ストライプは斜線のネクタイ。ヤマハ ストライプはタフガイを自他ともに許すあなたのボートです。

波のある水面で高性能を発揮する手品のタネは、深いV字型船型と吃水線下をフネの前後方向に走る幾筋かのステップ、ヤマハはこれをストライプと呼んでいます。

つい最近までは、深いV字型の船型は滑走面の縦横比や船底勾配などから誘導抵抗上不利だとも考えられて来ましたが、ボートのスピードが増すにつれ、船体は浮き上るので却ってこうした船型の方が浸水面積を減らすことが解ってきました。

もつとも、従来のデイーブVではスピードにつれ水飛沫も上り、これが摩擦抵抗を生じさせますが、そこで考案されたストライプがその流れを断ち、浸水面積を減らし、揚力を増し、さらには下に落ちた水飛沫によって凌波性を助けるという優れた働きをするのです。ストライプがV字艇を新に作り変えたともいえましょう。

船底勾配が大きければ船底衝撃がより少く、抵抗も増えず、方向安定性も良く、滑走時の船体の浮き上りによる優れた凌波性等々……、ヤマハ ストライプはモーターボートの航洋性を著しく高めたと言えましょう。



F.R.P.のキャッチャーボート完成

日本ではまだ例のないグラスファイバー製の漁船がヤマハで完成しました。全長16.5mのこのボートは母船で漁場まではこぼれ操業します。機関は120馬力ニッサンジーゼル、最高9ノット出ます。軽く腐蝕せず水を吸わないFRPは、今後どしどし漁船にも使われることでしょう。



PC-35

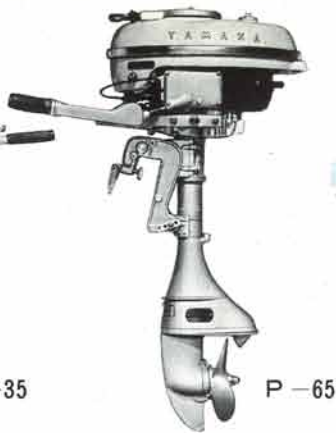

P-65



P-70

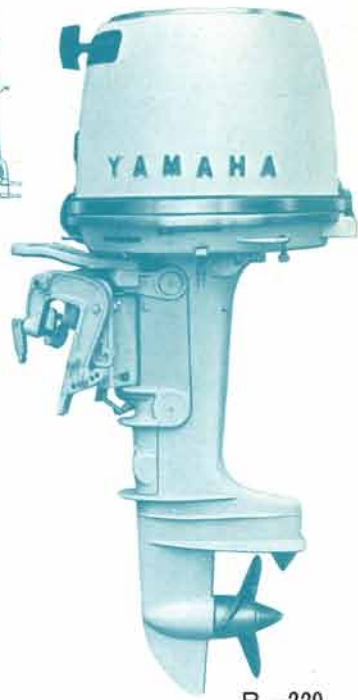

P-220

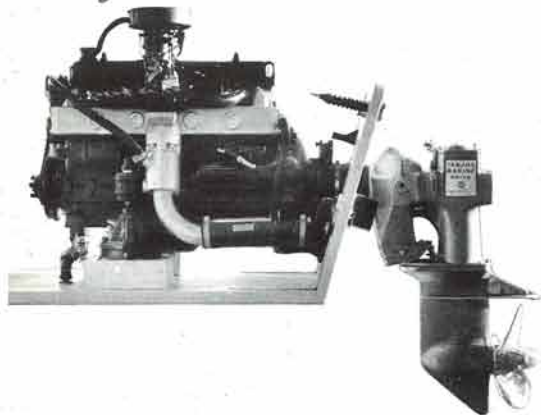

MK-130A

ヤマハ船用エンジン一覧表

仕 様	YAMAHA PC-35	YAMAHA P-65	YAMAHA P-70	YAMAHA P-220	YAMAHA MARINE MK-130A
名称と型式	ヤマハPC-35	ヤマハ P-65	ヤマハ P-70	ヤマハ P-220	ヤマハマリンMK-130A 4サイクル 水冷ガソリン機関
(主要寸法)					
全高×全長×全巾	1,040×440×275(mm)	1,095×541×350(mm)	1,038×291×515(mm)	1,212×600×350(mm)	85×83(mm)直列6気筒
筒径×行程	45×40(mm)	56×50(mm)	54×54(mm)	62×58(mm) 2気筒	2,825cc
総排気量	63cc	123cc	123cc	350cc	130P
最大出力	6.5PS	6.5PS	7PS	22HP	50km/h以上
速度	8~18km/h	12~25km/h	11.5~25km/h	9.0ℓ/h	1.7km/ℓ
燃費	1.1~1.4ℓ/h	2.0~2.5ℓ/h	1.8~2.5ℓ/h	42ℓ/h	214g
重量	16kg	28kg	28kg	45kg	
タンク容量	2.5ℓ	4.2ℓ	混合油1ℓ+混合ガソリン9.5ℓ	24ℓ	
トランスラム	17及び22'	ガソリン18及び22' 灯油22'・25'	17及び22'	15及び20'	
変速比	17:28	14:33	減速比2.45	13:22	1.47:1
プロペラ	2×7 $\frac{1}{2}$ ×5'	3×9×8'	3×10×9'交換サイズ有	2×10×9 $\frac{1}{2}$ '	3×14×16'(交換サイズ有)
潤滑方式	混合式20:1	混合式20:1	混合式15:1	混合式40:1	強制圧送式
起動方式	自動巻戻式ハンドスターター	自動巻戻式ハンドスターター	自動巻戻式ハンドスターター	自動巻戻式ハンドスターター	セルスターター
点火方式	フライホイール マグネー	フライホイール マグネー	フライホイール マグネー	フライホイール マグネー	バッテリー
点火プラグ	NGK-B-7H	NGK-B-7H		NGK-B-7H	NGKBP-7E
冷却方式	強制空冷	強制空冷	強制空冷	水冷式	水冷式
排気方式	水中排気	水中排気	水中排気	水中排気	水中排気
気化器型式	VMI4SC スターターN	B-21	B-21	T.K製YB22 2速キャブレター	日立VC40-2
前進	ハンドル180°回転式	ハンドル180°回転式	ニュートラル、前進、後進	ニュートラル前進、後進	前進、中立、後進
クラッチ	自動選心クラッチ	自動クラッチ	手動クラッチ	リモートコントロール 手動クラッチ	ドライブ機種 EATON Bmodel

ヤマハのエンジン技術は世界に認められています。オートバイレースの世界選手権に、チャンピオンとなったことでも、その水準の高さがわかります。

ヤマハ船用エンジン

この技術をそのまま水の上に生かすそれがヤマハ船用エンジンです。三、五馬力から、百十馬力まで、あなたの船にあったエンジンをお選びください。

春から初夏にかけて日本を代表する天気が移動性高気圧の去来だとすると、五月末から七月初めのそれは梅雨となる。夏が近づくにつれて太平洋高気圧は次第に発達するが、オホーツク海や三陸沖では海水の温度が未だかなり低いので、ここを通る高気圧は冷却されて更に強まる。こうした性質の違いで二つの気団の境に前線が生れ、それが停滞する……これが梅雨前線。梅雨前線は低気圧の通過するレールだ。華南で発生した低気圧が次から次にその上を通過する、従って前線に近い本邦は雨の日が多くなる。梅雨の初期に前線は南岸に停滞し、最盛時には中部を縦断する。また、太平洋高気圧の力が一時弱まると前線は本邦を南に離れ、オホーツク海高気圧が強まればそれにつれて北上して、本邦付近の天気はしばらく回復する。この現象を梅雨の中休みという。この繰返しの後、太平洋高気圧が完全に北に追放してはじめて暑い夏が来る。今年五月下旬に梅雨のハシリが現われるが一時回復して、本格的な梅雨に入るのは六月十日前後と気象庁は予報している。

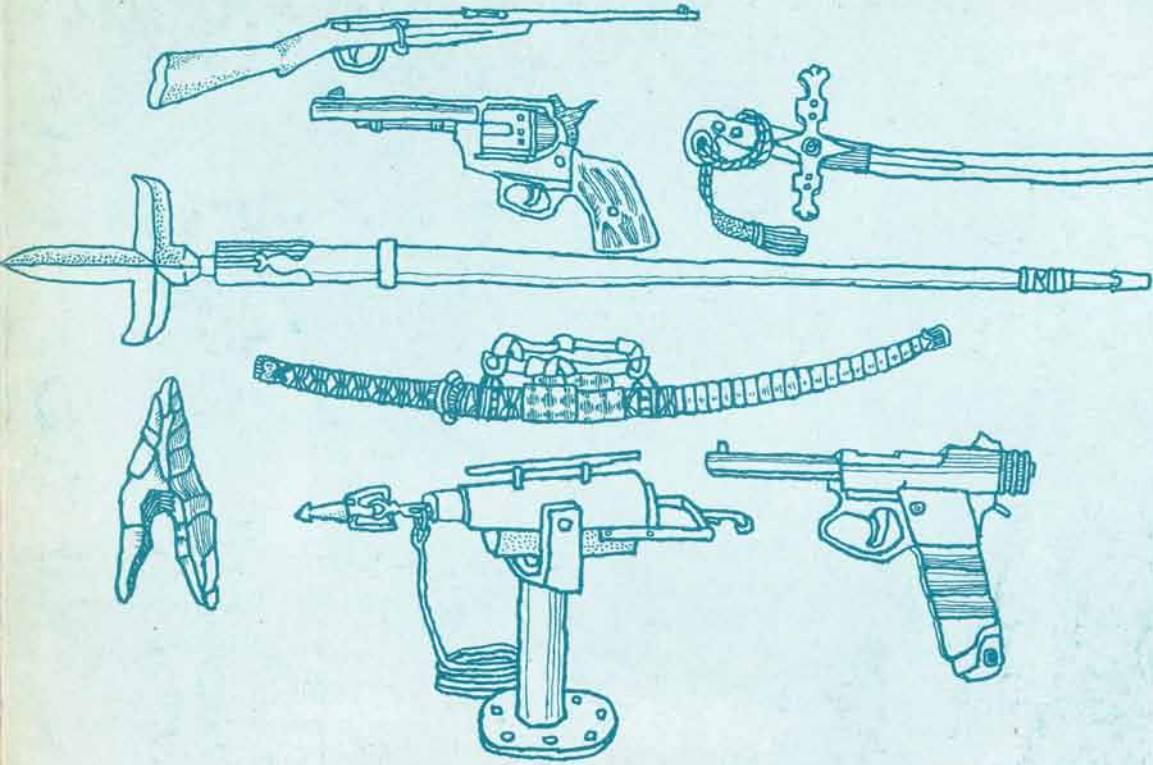

男・男・男―その腕つぶし

アダムの力がモツバラ関節のような腕つぶしと栄螺のような拳こつてあつて、イブのそれが伸バシタ爪だとしたら、夫婦喧嘩には人類誕生以来、一向に進歩のアトがない……。今回はその腕つぶし……アームス……武器といこう。

★コンポー 棍棒

折れるほどに殴つてみたい厭なヤローに自分の腕を使つてはソソ。手近な薪ザツポーターに変化改良を加えたものが現在ある警棒。そのスタイリングから男子専用の武器になっているが、帯皮からダラリと下げたのは余り頂ケナイ。天をむいてソソリ立つ奴を帯皮にシツカリ挟んでいて貰いたい。

★ヤリ 槍

刀と槍とはドツチが兄貴か……？熊の毛皮の原始人はオオムネ槍をもつて立つ、ソソナ絵本の知識で槍に軍配を上げよう。先を尖らせて、突いて、ヒネツて、引抜く……一連の関連動作をリズムカルに反復する。相手は堪らずCOMEとかDIEとか口走ればしめたもの。槍は錆びても……では矢張りイケナイ。海を眺めて泣き暮すのはカモメ鳥だけにしたいもの。

★カタナ 刀剣

刀剣廃止令とボツダム政令と二枚の紙きれがオオツピラな携行を禁じて以来、モツバラ美術骨董品に随した。打粉を振つて鎧モトから峰子の先までの刀身のそのりを見るのも公衆浴場での楽しみ。

★ピストル 拳銃

タマを撃ち尽して湯気の立つ銃口を軽く一カキするなんて堪らなくシビレル……ガスでやるのや花火でやるの、そんな変型ピストルもママある。ナニ？俺のはカスがでるって？……

★テツポーター 鉄砲

ジーツとエモノを睨んで、心を鎮めてヤオラ一発、あるいはジタバタ飛び立つエモノを素早く腰だめで止める。鉄砲は男の泣きどころ、ターゲット・ライフルよし、ショット・ガンよしでアル。単発か、連発か？……モチ連発ヨ COME ON ONCE MOREでアル。サブ・マシンガンでは身体がモタナイ。

もつとも、最近のアダム達にとつての有効な武器は水の上ではヤマハ・ボートだと言つう。

水上スキーのテクニック

水の季節がやってきました。ことしもまた全国各地で〈ヤマハ水上スキー教室〉が開かれます。夏雲を背に濡れた体で風をきるウォーター・スキーヤーがぞくぞくと誕生することでしょう。この夏こそあなたもトビウオのように波間を滑りまくってください。ところで本場アメリカではどのように水上スキーを楽しんでいるのでしょうか。〈ヤマハ水上スキー教室〉の教材フィルムから、まず基本的な幾コマかを抜きだしてみました。



スクラム組んで楽しいトリックもできる



1人は必ず後方に向きサイン等を伝える



歩ける人なら だれでも すぐ上達する



青い海から 青い空へ 若者の夢は飛ぶ



運転者もバックミラーで状況を確認する



ピッタリ密着 すぐ脱げるよう調節する



直線をきる曲線 あなたが描く白い航跡



「速度を上げよ」 手信号をよく覚える



泳げない人でもライフジャケットで安全



ロープを離すと 快いホテリが水中へ



ロープさばきひとつで 前後左右も自在



ボートの力で 水中からでも素直に発達





ヤマハボート NO.11

発行—昭和40年6月5日／発行所—ヤマハ発動機株式会社(静岡県浜北市中条)／発行人—小池久雄／印刷所—株式会社恒陽社印刷所



ヤマハ発動機株式会社

お
問
合
せ
先

北海道支店	札幌市北大通り西8丁目2 疋田ビル	(24)3247-8
仙台	仙台市北四番町103	(34)4531-3
東京	東京都中央区銀座5の3 緑ビル	(571)9136
名古屋	名古屋市北区辻本通2の34	(98)9526
大阪	大阪市西区北堀江通4の27	(541)4331
広島	広島市皆実町1の1906	(51)5771
四国	高松市田町11番地の3 亀菱ビル2の2	(3)7919
九州	福岡市天神町4丁目 中ノ島ビル	(74)4431