

# マリナストア ニュース

YAMAHA

NO.7

1978-7→8



ヤマハボート200,000賞券  
記念感謝セール

実施中



# 暦

## 「中元」

というのは元来、中国にはじまったお祭り、のちにインドから伝わった仏教の「盂蘭盆会(ぼんぼん)」という祖先供養の信仰行事と結びついたもの—だそう。

今日の日本では「お歳暮」に対して、盆入り前にする贈答が「お中元」なので、親しい知り合いに「平素のご無沙汰をおわびする」とか「日頃の行きとどかぬ点を償う」という趣旨の社交儀礼になっているのはご存知のとおりです。よく「虚礼だ」と言われますが、自分のまわりの人間関係を保つという実益もあり、年中行事のひとつとして日常の生活に深く結びついているので、これからも質的变化はあっても廃れることなくつづけられることでしょう。

贈答品に食べ物をつかうのは昔からのしきたりのようで、昔風というと、お歳暮の塩サケ、塩ブリ、するめ、新ノリなどに対して、お中元ではうどん、そうめん、干しいたけなどが代表的なもの。しかし最近では食料品以外のもの、例えば石けんやタオルなどを贈答品に選ぶ人々も多くなっています。



## 7月

- 1日 / 富士山開き
- 5日 / ● 新月…大潮
- 7日 / 七夕
- 13日 / ● 上弦の月…小潮
- 15日 / お盆
- 17日 / 京都祇園祭…コンチキチキチ、コンチキチ  
紙屋はやして都の夏は最高潮
- 20日 / ○ 満月…大潮
- 26日 / 土用の丑
- 27日 / ● 下弦の月…小潮
- 3日 / 津軽ねぶた祭…みちのくの夏を彩る  
東北三大祭りの開幕
- 4日 / ● 新月…大潮
- 6日 / 秋田竿灯祭、仙台七夕祭
- 8日 / 立秋
- 12日 / ● 上弦の月…小潮
- 15日 / 徳島阿波踊り
- 16日 / 京都東山の大火文字焼き…  
大文字、船型、妙法、鳥居の五つの  
火が闇に消えたと  
京は秋をむかえる
- 18日 / ○ 満月…大潮
- 25日 / ● 下弦の月…小潮

## 8

- 25日 / ● 下弦の月…小潮

# たくましく育てよう 『ヤマハボート第2世紀』

ヤマハボート・和船200,000隻突破  
記念感謝セール

実施中

記念感謝セール  
200,000隻突破  
実施中



この夏、感謝をこめて  
清涼感をお届けしよう

マリレジャーならびに沿岸漁業  
へ20万隻——ヤマハボート・和船  
は前途洋々の「第2世紀」へ向って  
力強い一歩を踏み出しました。

今日まで皆様からお寄せいただ  
いた厚いご支援に感謝するとともに、  
お店の一層の繁栄を願って、ヤマハ  
では6〜7月の2カ月間、ヤマハボ  
ート・和船20万隻突破記念感謝セー  
ル」を実施しております。

●期間中にヤマハボート、ヨット、和  
船をお買いあげいただいた方には、親  
子ゆかた」とバスポート首頭ソノシ  
ート」を。さらにアンケートにお  
答えいただいた方の中から抽選で、ヤ  
マハクツシヨシミニ24、「ヤマハクツ  
シヨンバイク」をそれぞれ20名の方に、  
また、「ヤマハオリジナルガスタイター」  
を200名の方に差しあげます。  
酷暑にも負けず健康に夏を乗りきろ  
う、というヤマハとマリンストアさん  
の願いが、いま、全国のお客さまに爽  
やかさをお届けしているのです。

セール告知用ツール類とアンケートハガキ



# わがストアに歴史あり

## ヤマハボート専門店の実績と抱負を語る……

倉敷市 オバタボート商会 代表者 小幡英輔さん(40歳)

2012年

十年前、小幡さんはある自動車販売会社のセールスマンをしていました。「脱サラ」を決意したとき「カー販売を続けようか、それともマリ業界に転身しようか」と迷った末にボート販売に踏み切ったのです。これはなほだ象徴的なエピソードです。ひよっとしたら、その時小幡さんは、五〇〜六〇年代の「マイカー時代」にかわって七〇〜八〇年代に「マイボート時代」がやって来る、と予感していたのかもしれませんが。それはともかく、高度な販売技術の発達している自動車業界で鍛えぬかれた小幡さんは、この八年間、大きなヴィジョンと的確な見通しをもってボート専門販売店を一步一步大きく育ててきました。「ヤマハボート二十万隻突破」を契機として「第二世紀」に挑むヤマハマリンストアの課題を語ってもらうのに、まさにふさわしいお店なのです。

## オイルショックを 経営基盤の確立に役立てた

あの時に思い切って方針を変えていなかったら、いまごろはどうなっていたのでしょうか。前年まではインフレ景気で、ボートの大型化も目ざましかったのですが四十九年に入ると、春から初夏を迎えても一向に盛り上らず、新規も代替えもお客さんの姿は日向の水が干上っていくように減りました。

私は、それまで展示場を飾っていた大型ボートはすべて店の背後の空地へ移し

展示場へはヤマハ釣りボートの全艇種を陳列して全面的に装いをあらためたのです。

販売の効率は多少低下してでも、小さなボートを数多く売るように営業方針を根本から転換させたのです。

展示場は国道二号線に面していて、展示艇の宣伝効果が予想以上に大きいことに驚いたくらいです。販売方針から展示まで、ボート釣客のしぼったことに

### お店の規模と内容

- 本店……敷地442坪(1460㎡)  
店舗(事務室、応接室)15坪(50㎡)  
屋外展示場35坪(115㎡)  
資材置場15坪(50㎡)  
作業場37坪(120㎡)  
駐車場40坪(132㎡)
- 水島営業所…敷地174坪(570㎡)  
店舗15坪(50㎡)  
屋外展示場150坪  
駐車場20坪

### スタッフ 総勢7名

- 小幡社長…販売と装装
- 奥さん…経理と接客
- 社員…サービスと装装→男性3名  
装装専門→男性1名  
営業所での接客と連絡事務→女性1名

- ……………オバタボート商会本店
- ……………水島営業所
- ……………漁業協同組合
- ☞……………ボート釣りをする釣場

### オバタボート商会の商圈

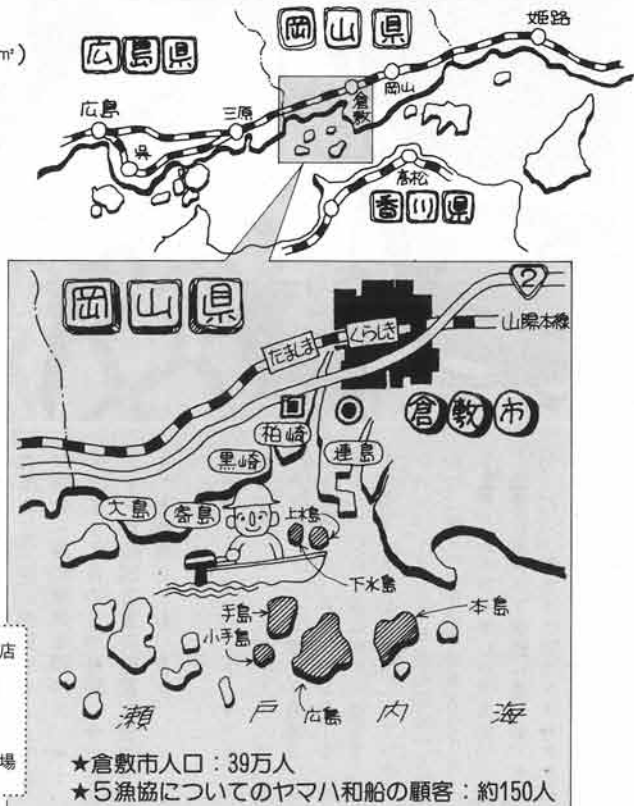

## 総合メーカーのヴィジョンを掲げて

# ヤマハボート・和船生産20万隻を達成

本年5月、ヤマハボート・ヤマハヨット・ヤマハ和船・ヤマハモーターセーラーを総合した「ヤマハボート・和船」の生産実績が20万隻に達しました。

昭和35年7月、ヤマハボート（カタマラン、ランナーバウト、カヌー）およびヤマハ船外機を発売してより今日まで、ヤマハは人々の暮らしと産業の要望に応じてさまざまなタイプのヤマハボートを開発してまいりました。

それぞれの用途に適した船型をデザインすること、つねに信頼される高品質と高性能を約束することがヤマハのモットーです。

「20万隻突破」といっても、ただ隻数を競っているわけではありません。マリネリジャーと漁業に対して、総合ボートメーカーとして提供するヤマハボートのフルラインナップこそ、私たちのひそかな誇りであり、自信の表明なのです。

マリネリジャーによる余暇生活の充実、そして沿岸漁場の開発による漁業振興——これからのヤマハボートは、以前にもまして大きな使命を負っています。その健全な普及のためには、ぜひとも全国1万のマリンストア皆様の支援をいただかなくてはなりません。今後とも、ヤマハとともに、ご活躍くださるようお願い申し上げます。

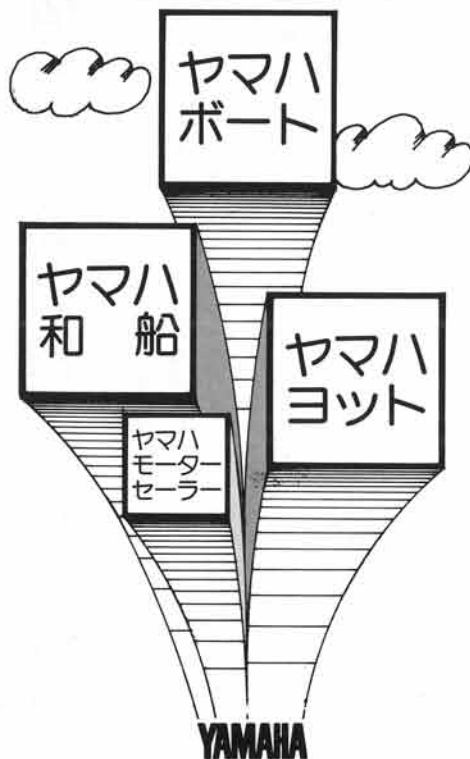

昭和35年7月	ヤマハモーターボート、ヤマハ船外機の販売開始。
40年5月	カタマランヨット及びFRP漁艇を販売
43年4月	ヤマハ和船発売
44年6月	三徳工業にてヤマハ船外機の生産開始
45年3月	ヤマハセーラーボート…15DX、22DX発売
6月	天草工場竣工
46年11月	ヤマハ釣和船…U-16、U-18発売
12月	中瀬工場稼働
48年5月	蒲郡工場、大船渡工場稼働
11月	ヤマハフィッシングボート…F-14発売
49年8月	志度工場竣工
11月	ヤマハモーターセーラー21、同じく27、サロンクルーザー800、同じく1300発売
50年3月	ヤマハプレジャーボート…バスボート14、セーラーボート…シーホッパー（YAMAHA-14）発売
51年5月	ヤマハティール販売開始
12月	ヤマハセーラーボート…シカール（YAMAHA-13）、ヤマハフィッシングボート…バスボート17F、FC-27発売
52年2月	ヤマハ漁船1万隻、ヤマハ和船6万隻達成。ヤマハ組立式釣りボート…シーバック10発売
10月	北海道工場稼働
11月	U-19ほかヤマハ釣り船つぎつぎと発売
53年3月	ヤマハ船外機、100万台生産達成。ヤマハセーラーボート…ミニホッパー（YAMAHA-11）発売

よって、これまでつかないなかつた釣り客層の来店が増え、店はオイルショック以前の活況をとりもどすことができま

また、私自身の意識にも「自己改革」がはじまりました。釣りに対する取組み



国道2号線に面した玉島の本店(下)と今年3月に水玉ハイウェイ入口にオープンした水島営業所



社長をはじめ、従業員の方々は釣りに行くこと必ず、その結果をボロライドカメラに収める。写真の余白には、日時、場所、仕掛け、エサなどが書き込まれるが、これが、お客さんとの会話、お客のポイント探しに大いに役立っているという。



方が変わったのです。それまでは本を読んだり話を聞いたりして仕込んだ知識で釣りのお客さんと話を合わせていたのですが、自分でもやって見る気になりました。ヤマハ和船W-23を一隻、自家用におりましたのです。

マリンストアが釣りオンチでは話になりません。平日でも海へ出る時間をつくるようにして、釣りを始めました。ある期間などは、「これは自分の仕事なのだ」と思って、釣りを中心に一日の時間の使い方を考えたくらいです。

## 漁業需要は売上安定化のキメ手 自店の力の範囲内で大切に守る

漁師さんからの修理依頼は「待ッテナシ！」です。漁期になれば電話が立てつづけに入るのが必至です。だからアフターサービスの面だけを見ると、たしかに業務向け販売はキツイのです。

しかし、地元漁師さんからの注文は決して手放せません。なぜなら、業務需要をしっかりとつかんでおればこそ、新規と代替えを込みにして毎年一定の販売量を見込むことができるのです。

私が四十七年ごろ、ノリ漁場に向けて販売開拓に力を注いだのも、販売台数を増やすと同時に販売ベースを確立してきたからでした。

やるからにはサービスを全うしないと店の信用にかかります。そこで、私は現有スタッフで十分守備できる範囲内の五つの漁協に限定して業務用販売をおこなうことにしているのです。

## ストア繁栄の条件はなにか？ 専門店は信頼される 「町医者」になろう

いつも社員みんなに三つのことを覚えておいてくれと話しています。

### ①どこにも負けない構築力

さいきん和船を購入する釣りのお客さんが多いのですが、半分以上の人が大なり小なり構築を希望しておられます。キヤビンをつくるという本格的な構築は平

均十五万円、最高クラスでは四十万円台の仕事になります。構築力を持つと持たないのでは売上に大きな差がつくことがハッキリしています。

### ②スムーズに部品が供給できること

ヤマハ専門店であることの強味は、必要な部品をモレなく、ムタなく在庫して

「秀れた素質の従業員に永くつとめてもらう、これは店の繁栄には欠かせないことです。店の規模が大きくなればなるほど従業員の力に負う部分が大きくなるのは当然で、色々と苦労もしてきましたが、質、人数、チームワークともにいまが最も充実している時といえ

ます。しばらくはこの体制で確実な成長を図っていきたいですね」(小幡社長)。社長を中心にチームワークの良さを発揮する従業員のみなさん。

左から浅原健さん、本地弘之さん、小幡社長、松枝秀典さん、相原国男さん。

本店のボート展示場、機装工場とボート・車両置場(右が整備、機装工場でこの手前に店舗と事務所、展示場がある)



## オバタポート商会さんの歩み

- 昭和43年...この頃小幡さんは独立を決意する。自動車セールスマン11年目。
- 45年...6月オバタポート商会を設立。当時、地元の玉島港には木造プレジャーボートが2隻あった。
- 46年...1月、ヤマハと販売店契約を結ぶ。以前の四輪時代のお得意さんを手にはじめにプレジャーボート販売の開拓を始める。主要艇種はヤマハ18CR、15SP、16SPなど。この年、来店ユーザーのためのボート保管場所(係留桟橋)を玉島港内に確保した。
- 47年...販売台数を伸ばすことに専念した。そのため、地元ノリ養殖漁家を対象としてヤマハ和船の普及を決意。知り合いの漁家にヤマハ和船を1隻提供して、モニター役をつとめてもらった。
- 48年...前年からの漁師さんに対するアプローチが実り出した。業務用販売の隻数がプレジャー用を上回る。いっぽう経済高度成長の波に乗って大型プレジャーボートを15隻も販売した。小型ボートの人気も出て来た。
- 49年...商売は前年同様に順調に進展した。しかし、11月に突如として“オイルショック”！この事件は、オバタ商会の経営に大転換を迫る。
- 50年...マリン業界にとって“オイルショック”は当初の予想以上に深刻化した。春から初夏への需要期を迎えて、お客は半減した。小幡さんは大型ボート中心の販売路線を捨てて、小型ボートの量販策に切り替える。
- 51年...釣りボート需要に的をしぼった販売体制が固まる。
- 52年...ヤマハボート免許教室受講生募集の業務に力をそそぐ。また、釣りボート展示会やユーザー釣り大会の充実を図った。
- 53年...3月、市内の水玉ハイウェイ入口附近に「水島営業所」を開設。本店以上に大きい展示場を設置した。ここでは年間70~80台隻の販売と免許教室受講生100人募集を目標としている。

## 需要パターンと商品の対応



## 販売実績の推移(台数)

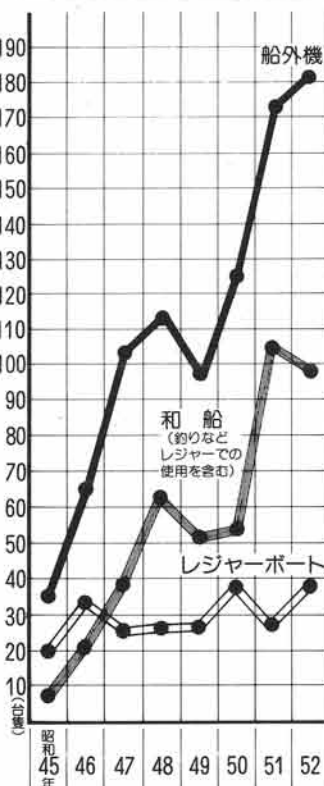

おけるということ。一銘柄に集約しておけば在庫管理が容易になるから、いざという時にすぐ供給できるのです。

③迅速なサービス活動を堅持すること

私たちは、ボートとエンジンのための「町医者」にならなければいけません。急患はいつでも受け入れたいし、また往診の体制もととのえておきたい。

いずれ、工具と部品を積み込んで無線装備をしたサービスカーを一日に一回な

いしは二日に一回、児島半島から笠岡までの市場を巡回させる。そういうサービス活動を始めるともいけません。はじめは無駄におわるかもしれません。だが先行投資のつもりで続けます。いちどお客さんの間に知れわたったなら、その時からサービスの能率アップにも販売の促進にも大きな威力を発揮するだろうと確信しているのです。

## 52年度の販売実績

和船ボート	新品	90隻
	中古	44隻
船外機	新品	120台
	中古	60台
売上	130,000,000円	

## ボート釣りの主力商品

主要艇種	主要船外機
ヤマハ和船 W-19F-5	YAMAHA 25B
" W-23AF-2	" 40AE
" W-25AF-2	" 8B
ヤマハボート ポイント8	" 55AE
シーバック10	
<b>人気上昇中</b>	
ヤマハボート FISH-22	

毎年県下で一、二位の販売実績をあげる「オバタポート商会」さん。店舗には、ヤマハからの表彰状がズラリ。



お客さんにも好評の釣り大会を毎年実施。お店では、お魚10kg程度を準備。大会のあと参加者全員で島にわたり焼魚パーティーを楽しむことが多い。

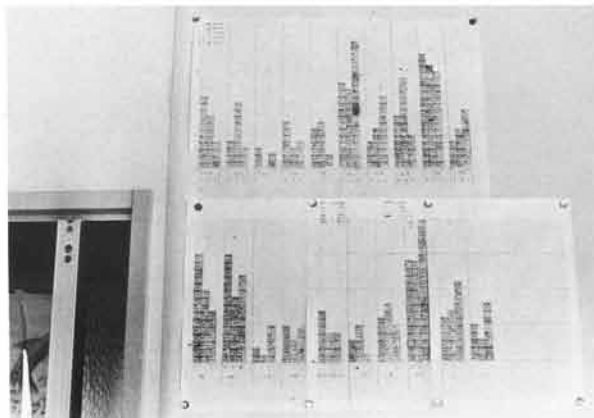

事務所の壁に貼られた月別販売グラフ。中古、新規、レジャー、業務需要が色分けされ、販売計画立案の重要な資料となっており、店のみなさんの励みともなっている。

玉島港をはじめ、あちこちの船だまりには「オバタポート商会」さんが販売した釣りボートがびっしりと係留され、ボート釣り愛好家が多いことを物語っている。そしてそのほとんどに艤装が施されており、優秀な艤装力はお店の大きな武器になっている。商圏内のボート保管場所の問題は「まだ、置けるところをあちこちに見い出すことができますが、早めに対応が必要といった状態」だそう。

**みなさんご存知ですか。  
この秋のビッグニュースも。**

そうです。ヤマハではこの秋、全国ヤマハボート会主催(後援・ヤマハ発動機(株)、協賛・雑誌「関西の釣り、つり人、つりマガジン、FISHON、フィッシング」)で、「'78ヤマハフィッシングコンテスト」を全国で大々的に開催し、みなさんのお店の釣り客増大作戦を強力にバックアップすることになっています。

9月から10月にかけて全国一斉に行なわれる各釣り大会で優秀な成績をあげられた方2名を抽選対象に、16名のお客さまを「サイバンビッグフィッシングツアー」にご招待する、といった大きな楽しみのついたこの大イベントは、マリンストアさん、お客さんたちのみならず、早くも、マスコミ関係からも大きな注目を集め、その成果に期待が寄せられています。

**20隻以上集めてお店主催の釣り大会も。  
準備は進んでいますか?**

この期間中にみなさんのお店主催で行なわれる釣り大会(ただし参加艇が20艇以上の大会)も「サイバンビッグフィッシングツアーご招待」の対象となる大会として認められます。

実施要領の詳細につきましては、ヤマハセールスマンがご案内、ご説明いたしますが、お客さんたちに呼びかけ、お店主催の釣り大会をこの期間に積極的に開催できるよう、いまからご準備をおすすめください。

また、「店のお客だけではとても20隻も集まらない」といったお店では、他のマリンストアさんと合同主催といった方法で開催できるようご検討ください。そして、サイバン招待者はみなさんのお店のお客さまから出そうではありませんか。

**盛りあげよう!  
告知ツールが用意されています。**

この秋の海をボート釣りを楽しむ人々にぜひあわせたいものです。そしてボート釣りの楽しさを多くの人々に味わっていただき、また知っていただくではありませんか。

ヤマハではすでに各種釣り雑誌への出稿をはじめ、マスPRを通じて、この告知活動の展開をはじめました。

みなさんのお店でも告知活動を積極的に行なってこの一大イベントを大いに盛りあげてください。

●告知チラシ兼申込チラシ (A4判・210%×297%)

●告知ポスター (B2判・515%×728%)

16名様御招待  
**フィッシングツアー**  
ご友人。(競技対象は小学生以上)  
西の釣り(つり人)(つりマガジン)(Fish on)(フィッシング)  
●アイのマーク



お客さまへの告知活動は  
進んでいますか



# '78 ヤマハ ボートフィッシングコンテスト

参加者募集中

## サイパンビッグマ

●参加資格：ボート・和船をお持ちの方と、そのご家族

主催：全国ボートヤマハ会

後援：ヤマハ発動機株式会社

協賛：雑誌

# 漁師さんは 本格的マリンストアを 待望していた

(専売店)



開店後まる二年…  
ユーザーから寄せられた  
予想以上の反響と支援

益田市戸田町  
吉田機械店  
吉田修身さん

祖父の代は万屋(よろず)さん。父は那賀郡三隅町で農機具販売店を経営。しかし息子は、海へ眼を向けました。おとしの夏、ヤマハボート・和船・船外機の専門店として「吉田機械店」の分店を益田市戸田町に開設し、名実ともに一國一城の主として出発したのです。  
ヤマハマリンストアの青年社長、吉田修身さん(34歳)の、この二年間の奮闘談と抱負を聞きましょう。



浜のユーザーさんが入れかわり立ちかわり訪ねて来てくれます。建て増したばかりの整備工場兼倉庫(手前)と店舗(向う側)をバックに、左から吉田社長、ユーザーの宮内和美さん、宮本喬一さん、そして事務員の宮野登志子さん。

## アイデア漁法で…浜をリードする

島根県浜田市渡辺商店のMLさん

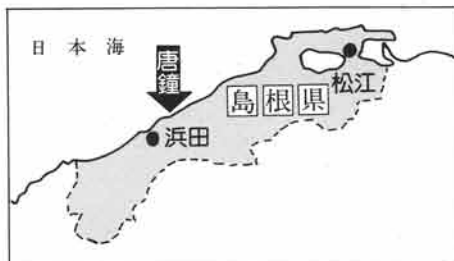

船外機のリモコン操作で  
一人操業OK……  
高能率の  
パワフルな磯見漁!  
ただし、燃料代が  
チョツピリかさみます

ちょっと珍しいヤマハ船外機の取扱い方を紹介しましょう。島根県浜田市東部の国府町唐鐘(からね)浦でおこなわれる磯見漁です。  
この地方では、正月から春先にかけてアワビ、サザエ、ナマコなどの「磯見漁」がはじま

ります。そして三月下旬から四月、五月はワカメ採り。ワカメ採りは、浜田市周辺では女性が副業的におこなう地区も少くありませんが、唐鐘では以前より専業漁家の男性が正月の磯見からひきつづきワカメ採りまで一貫して従事しています。  
船は十七尺でいい。昔はみよしで一人が櫂をこぎ、ともにもう一人がいてねり櫂で舟を右左にあやつりながら漁をしました。船外機が普及してからも、  
この二人操業は継続されてきました。なぜなら、漁場に着いてからの船の前後進は、みよしでの櫂こぎにまかされていたからです。



さて、ここで考え出されたのが船外機のリモコン方式。まず十年ほど前に写真①で見られるようなしかけが登場しました。どものフルワーク内側に鉄の丸棒を工作したレバーを取りつけます。そして漁場に着くと、コの字型の金具を船外機クラッチに装置して、他端をレバーと連結させます。船外機ボディを左右からゴムバンドで引っばって首振りを抑え、スロットルを微

尾田さんは港内に船を浮べて、リモコン装置の実演を見せてくれた。右足の膝でクラッチレバーをはさみ、右手でねり櫂をこぐ。左手は、ワカメ採りのカメラあるいはサザエポコを使う。

「なぜ、親の代からの農機具販売を継がないで、マリン業界へとびこんだのですか？」

「農機具は、もう普及できるだけ普及しつくしたので、需要は横ばいの『高原段階』に入っております。ところが、海はこれからののです。大上段にかまえて言うところ『二百カイル時代』ということを知り、マリンストアの設立に踏み切りました。これからは沿岸の漁場や養殖場がどしどし開発され、小型漁船だけでなく和船と船外機が今以上に必要となります。」

もう一つはマリンレジャー時代の到来、私は若いころはヒマさえあれば海へ出て釣りをしていました。だから、レジャー需要についての『読み』には自信があります。」

「開店後まる二年、手ごたえはどうだったでしょうか？」

「間口二間、奥行き四間の小さな店舗、私と事務員の宮野さんの二人だけでスタートしました。やるからには、本格的マリンストアをつくりたい、その地盤固めには最低三年かかるだろうと覚悟しておりましたのに、商売の方は立ち上りがはやくて昨年度はヤマハボート、ヤマハ和船、ヤマハ船外機をあわせて百台(隻)以上販売させていただきました。」

「営業は私ひとりだとび回るだけですが、お客さんの方から店を訪ねてくれたり、電話で注文してくださったり、皆さんに応援していただいたのでこれだけの実績が達成できたのです。」

それというのも、これまでこの地方では、船外機などを片手間に扱っても、マリン商品を専門に販売するお店がなかったからです。『漁師さんからも一般レジャー客からも、本格的なマリンストアが、こんなにも待ち望まれていたのか!』という驚きと喜びで胸がいっぱいになるほどでした。昔からのおつきあい、ヤマハのおつきあいで、農機具とヤマハバイクも取扱ってはいませんが、全売上の八割以上はボート、和船、船外機のマリン商品です。」

「本格的なマリンストアとは、どんな内容の店を考えているのですか？」

「品ぞろえ、技術、情報サービスの三つを完備しているのが本格的なマリンストアです。」

●船とエンジンのほかに、部品や関連商品を十分に品ぞろえすること

●船外機の補修と和船の艀装を自力で遂行できること

●一般レジャーのお客さんに対しては、免許取得からボート釣りの手ほどきまで、いつも親身な相談相手になれること

「これからのマリンストアに求められている資格はこれではないでしょうか？」

「社長おひとりでは、アフターサービスの面で、しんどいことがあるのではありませんか？」

「おっしゃるとおりです。須佐湾と江崎町を主力市場とし、東方は益田市・三隅町・浜田市までを営業範囲に入れていますが、このままでは私の肉体的限界を突破してしまいます。諸方へ手をつくして、メカの好きな青年をもとめているところなのです。二人より三人。三人組になれば、現状のテリトリー内のお客さんへのサービスは万全ですし、期待できる売上の伸びと経費の増加割合を勘案すれば採算面でも経営はいま以上に楽になるはずですよ。」

「将来性のある業種なので、私が経営方針を明確にたてて業務にまい進しておれば、それに共鳴する若者がきっと来てくれると確信しております。」

速に合わせなければ準備完了です。ともから水中をのぞきながら、そのままの姿勢で、手元のレバーをたおしたり起したりして船を前後に進めることができるようになりました。(ともを右あるいは左に振るために、ねり權は従来どおり必要です)」

「おりから、手不足はお互いに悩みのタネでしたから、この『リモコン式』はたちまち唐鐘の浦にはやり出しました。」

この『しかけ』を考案したのは、同町のヤマハM.Lさんである尾田喜久人さん。漁法の工夫するのが趣味だという、磯漁のベテランで、組合の出す『優漁賞』を再三獲得している方です。」

ところで、この『リモコン・システム』に



②

第二の技術革新が出現しました。写真②に見るとおり、ヤマハボートの遠隔操作クラッチを導入したのです。ご覧のようにレバーを膝にはさんで操作することができました。艀装が簡素化されて、操作がより確実になるのですから、強力な新鋭機です。尾田さんがこれを実用化したのは去年からです。取付け費が旧式装置の一万円弱(現在価格)に対して約四万円とコストアップします。そのせいで、この新装置はまだ五隻にしか採用されていません。」

「(株)渡辺商店の 尾田喜久人さんの横顔 よきM.Lさん」

四十七歳。漁業歴三十年。夏場は二トーン型ディーゼル漁船でイカ釣もするが、本業は磯の漁。唐鐘ではじめて船外機を使ったのもこの人です。『船外機リモコン装置』に次ぐ尾田さんの傑作は、『ハマグリ曳き漁』(写真③)で、三年前、波子(はし) (唐鐘の東方五キロの浜)でおこなわれている貝桁網を応用した新漁具



③

です。波子では金網を使うのを、尾田さんは鉄の丸棒のカゴにつくりかえて漁獲率を改良させました。ワカメ乾燥機も手づくりの自家製品で、乾燥時間の短縮と品質の均一化を実現しています。もつとも、すべて成功したわけではありません。おとし試みた『アマダイの巻き刺網』は不成功で、網代約四十万円をムダにしてしまいました。海況、漁況について研究が足りなかったのだと尾田さんは反省しています。」

M.Lさんの意見が 浜に大影響

浜田市・(株)渡辺商店 船外機担当社員 佐藤了治さん



「唐鐘は、約8キロ離れた市場で、頻繁に出向いてお客さんひとりひとりと接触しにしているところ。そうしたところから漁法研究をはじめ、全ての面で浜のリーダー的存在であり、そのご意見が浜に大きな影響力をもつ尾田さんにM.Lさんとしてご協力いただいていることは、よけいに助かります。」

「お仲間の代替に関する情報や、船外機や船に関する評判などを効率よく収集することができ、これに早めに対応できることは、商売展開上たいへん有利なこと。尾田さんに直接ご紹介いただいた方を含め、尾田さんのような人にM.Lさんをお願いしているからこそ、店のお客さんとすることができた方は、たいへん多いですね。」

# ★新発売—船外機3機種の改良点とセールスポイント

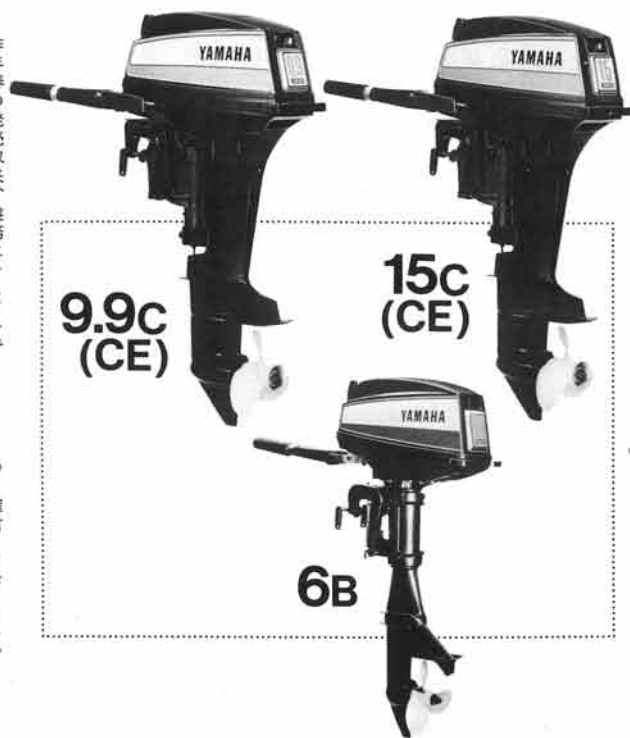

昨年春の発売以来、業務にそしてレジャーに好評を博している「8B」について、より一層販売しやすい新しい機構を満載し、フルモデルチェンジした新商品、「9.9C(CE)」及び「15C(CE)」が、いよいよ7月より発売の運びとなりました。

また、6馬力のヤマハ船外機「6B」が「5BS」と「8B」の中間機種として同時に発売され、ヤマハ小馬力船外機のラインアップは、完璧ともいえるものとなりました。このクラスは、業務用としてはもちろんのこと、最近の小型ボート釣りをはじめとするレジャー需要の増大にともない、今後一層の需要増をたくに期待できます。

新発売されたこれら3機種は、同クラス船外機の中でもトップの座に位置する商品性をそなえるものであり、お客さまに喜ばれ、お店の売上増大に必ず貢献で

さらに大型吸気サイレンサーの採用で航行中のエンジン音はたいへん静かなものとなっており、スピード性能も向上しました。



強力な火花特性による容易な始動

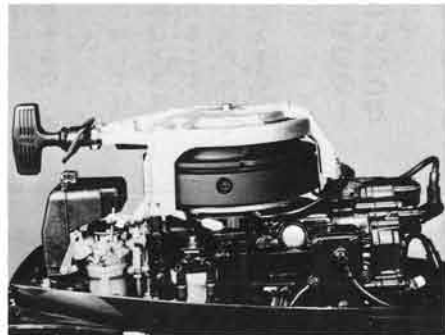

新設計のオーバード型リコイルスターターは女性でも軽く引け、ベンディックス点火回路の併用により、常に安定した火花特性が得られ、始動性が一段と向上しました。

## 重量の軽減

アルミダイキャスト加工の本体と樹脂性パーツの多用で、小型軽量化が図られています。コンパクトで洗練されたスタイルと細部に至るまでのキメ細かな仕上げが施されています。

## 静かな高性能エンジン

このクラスでは国内初のプロペラボス排気方式(6Bは除く)を採用しました。プロペラの中心から排気されるため、排気効率が高く、エンジン性能を向上させています。排気音は水中に吸収され、

ト時の操作を容易にしています。

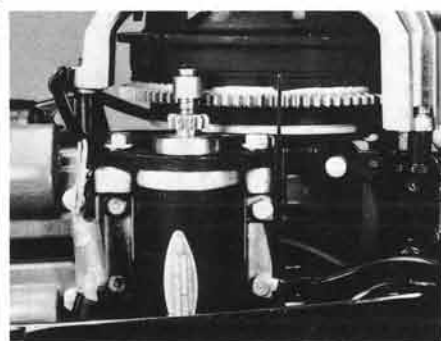

## 浅瀬航走が容易

チルトレバーの操作ひとつで、簡単に浅瀬航走の体勢に入れるため、プロペラ損傷の恐れのある岩礁水域や浅瀬での航走が安全にできます。

浅瀬航走角度はチルトピンの位置変更により20度から4段階に変更することができます。

## トロリーング性能の向上

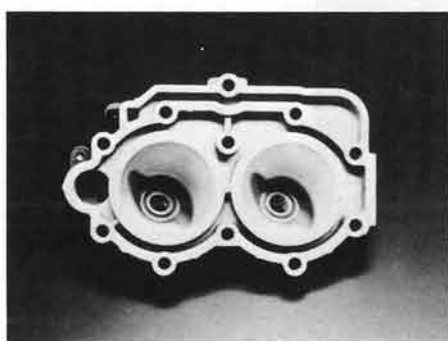

上下の気筒への燃料供給バランスを保つための戻し回路を採用したフェルサー・キョーレーションシステムと、新設計の燃料室の型状により、低速時の燃料効率

を向上させ、トロリーング性能が一段と高まりました。

## 防振性と信頼性の高いラバーマウント方式

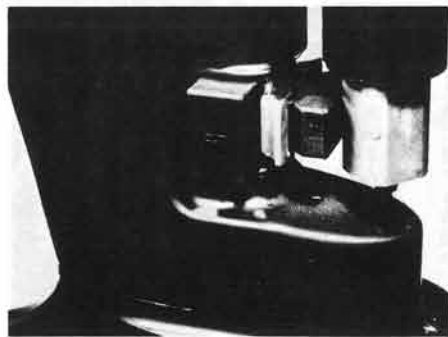

エンジン本体を支えるアッパーマウントラバーはブッシングタイプ、ローマウントラバーははめ込み式の無接着タイプを採用し、耐久信頼性が一段と向上しました。ステアリンググリップや艇体への振動を低く抑えられています。

## 機能を広げる豊富なオプションパーツ

船外機の効用性をより高度に発揮するために、●エレクトリックスターターキット(6B除く) ●ライティングコイル(バッテリー充電、夜間照明ランプの点灯) ●レクチファイヤー(整流器) ●2Pコンセント ●ホルテージェレギュレーター ●キルスイッチ ●リモートコントロールキット ●スターター安全装置 ●パーチカルスターター ●タコメーターキット ●スピードメーターキット ●ノイズサイプレッサー付プラグキャブ ●キャリリングハンドル(6B除く) ●泥水仕様ウォーターポンプキット ●ウォーターチェックプラグなど豊富なオプションパーツが用意されています。

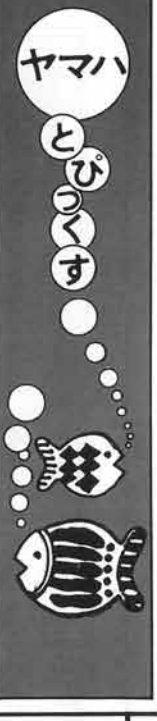

みなさまのお店のまわりの  
 明るい話題、楽しいニュース  
 これはと思う情報を  
 お知らせください

ご質問やご相談、こんな内容の情報を  
 いただいたご希望もお寄せください。み  
 なさまからの原稿や写真の投稿も、も  
 ちろん大歓迎です。  
 ■宛先は ■  
 〒438 静岡県磐田市新貝2500  
 ヤマハ発動機株式会社・営業部PR課  
 「マリニストアニュース編集係」



### 夏を呼ぶ名物ディスプレイに ミニホッパー登場

東京・銀座 松屋デパート

お中元をはじめ、夏の商戦たけな  
 わとあって、各地の商店街やデパー  
 トなどでは、ひとりでも多くのお客  
 さんを自店に……と、手を替え品を  
 替える誘惑合戦が展開されています。  
 ところで、毎年毎シーズン、1階  
 から7階まで通じる吹き抜けを利用  
 し、大がかりで奇抜なディスプレイ  
 を企画、実施して、話題を提供する  
 東京・銀座の「松屋デパート」では  
 この夏を彩るご自慢のディスプレイ  
 のモチーフに「ミニホッパー」を採

用し、今年もまた人々の評判を呼  
 んでいます。

いかにも夏のイメージにピッタリ  
 のこのディスプレイは、6月15日に  
 お目見えしましたが、宙に浮かぶ5  
 台の「ミニホッパー」に来店客は思  
 わず立ちどまり、見あげてしまう見  
 事な出来栄で、デパート側の予想  
 どおりのディスプレイ効果を発揮し  
 ています。若い女性客の間では、  
 「わあーきれい。涼しそう。今年の  
 夏はヨットにチャレンジしようよ」  
 かつこいいいじゃない」などの声もさ  
 さやかれ、「ミニホッパー」自体の人  
 気もたいへんなもの。ここでも、人  
 々を海にいざなう魅力ある商品であ  
 ることを実証したかたちになりました。

### ミニホッパー モニター募集に10万通の応募 20名の当選者決まる



月いま君は風のなか、の美しいメロディと  
 ともにお茶の間に登場したヤマハミニホッパーの  
 テレビコマシャルで、また、新聞や雑誌で、ミ  
 ニホッパーのモニターを募集していたことはみな  
 さんもご存知のことでしょう。この募集は5月31  
 日をもって締め切られましたが、集まった応募ハ  
 ガキはなんと10万通。ミニホッパーが、そしてヨ  
 ットが、またマリニレジャーが、人々にとってい

始動性、安全性、静かさをさらに高めて

### ヤマハポータブルゼネレーター

EF1800-D 新発売  
 EF2400-D



ゼネレーターでは初の  
 CDI点火方式、オイル警告装置を採用

●CDI点火方式の採用で、より強力な火花  
 が得られ、始動性は一段と向上。始動時から  
 電圧変動の極めて少ない安定した電力を供給  
 します。また、接点(ポイント)のないこの  
 方式の採用により、点火時期調整は不要、メン  
 テナンスフリーとなりました。

●ヤマハ独自のオイル警告装置を装備。オイル  
 がなくなると自動的にエンジンがストップ  
 し、警告ランプが点滅するこの画期的なダブル  
 安全装置により、オイル切れによるトラブ  
 ルは完全に解消されます。

2タイプ加え、さらに充実、5機種に。

2サイクルエンジン搭載の「ET1250」そし  
 て、4サイクルエンジンの「EF1500」と「E  
 F2400」に、新発売の「EF1800-D」と「E  
 F2400-D」の2タイプが加わり、ヤマハゼネ  
 レーターは5機種、ますます充実したライン  
 アップとなりました。

かに魅力あるものかを裏づけるものとなりました。  
 応募者のみなさんは北は北海道から南は沖縄ま  
 で、それこそ全国にわたり、20才台前半の方々に  
 中心に、下は小学生から、上は50才台後半の方に  
 至るまで幅広い層に及んでいました。去る6月  
 9日、この抽選会がヤマハ本社において、地元磐  
 田警察署の警察官立ち合いのもとに厳正に行なわ  
 れ、20名の幸運な当選者が決定しました。

### ★「ミニホッパー」モニター当選者★

- | 氏名(敬称略) | 住所            | 年齢、職業     |
|---------|---------------|-----------|
| ①西 康二   | 横浜市旭区中沢町      | (40・会社員)  |
| ②松本 一夫  | 東京都板橋区小茂根     | (18・会社員)  |
| ③山本 勝彦  | 埼玉県狭山市青柳      | (38・会社員)  |
| ④窪宮 常雄  | 茨城県行方郡潮来町大賀   | (26・会社員)  |
| ⑤井上 功雄  | 愛知県東海市大田町畑    | (29・公務員)  |
| ⑥長尾 敬太郎 | 長崎県西彼杵郡西畑町太田和 | (42・公務員)  |
| ⑦原田 順二  | 大分県大野郡三重町大字百板 | (32・公務員)  |
| ⑧宮城 康雄  | 和歌山県新宮市伊佐田町   | (34・公務員)  |
| ⑨中村 伸樹  | 青森県八戸市須賀字谷地   | (26・専業主婦) |
| ⑩隈 環    | 北海道滝川市黄金町西    | (15・学生)   |
| ⑪竹谷 正雄  | 大阪府東淀川区南船場四丁目 | (30・主婦)   |
| ⑫岡田 千恵  | 徳島市山手町東浜前     | (27・主婦)   |
| ⑬五十嵐とし子 | 香川県高松市屋島中町    | (30・主婦)   |
| ⑭近藤 誠   | 北九州市小倉区若園     | (30・学生)   |
| ⑮小林 和洋  | 大阪府豊中市永楽荘     | (30・公務員)  |
| ⑯高橋 博   | 福井県坂井郡芦原町河間   | (26・会社員)  |
| ⑰中川 剛   | 京都市中京区錦町      | (23・公務員)  |
| ⑱島田 佳子  | 名古屋市伏見区桃山寺五郎町 | (34・主婦)   |
| ⑳佐藤 美江子 | 名古屋市伏見区則武本通り  | (24・主婦)   |
|         | 札幌市西区弁寒       | (29・主婦)   |



日時：7/22(土)～8/23(土) AM10:00～PM4:00まで毎日

場所：ヤマハマリーナ浜名湖

受講申込先 TEL. 05357-8-0711

ヤマハマリーナ浜名湖水上スキー教室係

**教室内容** どなたでも  
1日で滑れるようになります

ベテランのヤマハインストラクターの親切な指導で、どなたでも1日で滑れるようになります。はじめての方、泳げない方も安心してご参加いただけます。

ボート、スキー、ライフジャケットは用意しております。水着をご持参ください。

**受講料** コースは3コース・宿泊は  
素敵なマリーナのホテルで

- 1日コース……………10,000円
- 1泊1日コース…15,000円
- 1泊2日コース…23,000円

※申し込みが1日30名をこえた場合は、ご希望日を変更させていただきますのでお申し込みはお早めに。

三枚敷より具合がいい

新潟県の磯見衆も

ヤマハ和船『J-22』を採用

16隻が合同進水



各地でヤマハ和船の高性能ぶりが評判を呼んでいます。新潟県刈田郡西山町石地と、そのとなりの三島郡出雲崎町尼瀬の磯見漁の漁師さんたちも、「従来の木船(三枚敷)よりヤマハ和船(J-22)の方が仕事がしやすくスピードもでるので能率があがる」と、このほど、16名の方がそろって代替、合同進水式を行いました。

「FRPは風に流されやすい」といった風評のため、この地区の磯見漁には以前より三枚敷が使用され、FRP化ははかばかしていませんが、「J-22」のテスト使用により、「決してそんなことはない。艀権での滑りもよく、かえって作業しやすい」ことがみなさんに認められ、合同進水の運びとなったのです。

搭載の船外機もそろってヤマハ「9.9A」。「船の条件は同じなので、あとは腕の差。夏はみんな競争だ」と船主さんたちは大張り切り。この夏のモグサ、サザエの磯見、そしてイナダ(ハマチ)の曳き釣りの大漁を願っていました。

学科に1日。実技に1日。

**ヤマハボート免許2日教室**

●学科：日曜日(9時間) ●実技：平日(6時間) ●講習料：5万円(受験料・申請料金は別途)  
●お支払い：手続き簡単なクレジットを用意しました。

**各地でヤマハボート・ヨット  
和船展示会開催**

統一イメージのツールもにぎやかに

潜在するボート、ヨットファンを発掘し、お店に結びつけるもつとも効果的な販促活動のひとつである展示会とするため、船と波、真夏の太陽をイメージしたパターンの各種展示会用演出ツールを完成させました。

折り返し「ヤマハボート」和船20隻突破記念感謝セール期間中の6月は、本格的マリンスイーズ直前「展示・試乗会開催」には絶好の時期とあって、全国各地で、マリンスターアさん、ヤマハ特約店主催の展示会が開催されましたが、これら展示会用ツールを早くも活用して会場を演出し、盛りあげに一層成功した会場も多く見うけられました。

各会場の規模、主力展示艇は市場の状況により様々でしたが、釣りボートに人々の強い関心が寄せられていたのはどの会場も同様。

各会場では免許教室受講生の募集を行われ、これには多くの人々が応募、また購入契約の方も期待以上の成果を見た会場が多く、新しいボート、ヨットのお客さまを数多く誕生させていました。



●写真は「ヤマハボート名古屋店」主催の20万隻突破記念ヤマハボート・ヨット展示会(名古屋市内タカフジサンピアにて)

業務に、レジャーに

# 魅力の新艇ぞくぞく新発売



業務



J-23B

25馬力搭載可能。  
浜あげも一層楽に。  
(青森県下北地区養殖・磯漁船)

25馬力船外機の搭載を可能とし、作業のスピードアップを実現。出帆タイプの採用により船外機の保護性を高め、その保守点検も容易になりました。また、船底形状の改良により艀、艀どちらからでも浜あげでき、その作業も一層楽にできるものとなっています。

●全長…7.01m ●全巾…1.47m ●全深さ…0.53m ●船体重量…260kg ●最大積載量…0.6t ●最高保証馬力…25PS



W-27F

25馬力2基掛け可能。  
大きく積める巾広タイプ。  
(全国向け養殖作業、運搬船)

W-21F、W-23Fにつづいて開発された巾広タイプ。プルワークトップは各種漁労機器の取付を一層容易にするため巾を広め、作業スペースの増大と積載量アップを実現。作業能率向上を目指す養殖漁家の方々に、主力商品としておすすめください。

●全長…8.20m ●全巾…2.08m ●全深さ…0.77m ●船体重量…640kg ●最大積載量…1.36t ●最高保証馬力…55PS



W-33F

荒波に強い、  
漁船タイプの大型和船  
(全国向け養殖作業、運搬船)

最大積載量、2.5トンを確保。高い船首と大きなフレアー、そして復元力の高い船型がこのW-33Fの大きな特長。荒波にも頼もしく働く大型和船です。

●全長…9.92m ●全巾…2.36m ●全深さ…0.92m ●船体重量…950kg ●最大積載量…2.5t ●最高保証馬力…55PS×2



レジャー(釣りボート)



W-14AF

小廻り性能抜群。フロアタイプの  
ポート釣り入門艇。

Wシリーズフロアタイプ和船としては最も小型。安定性、スピード性能の良さは姉妹艇、W-14の性能をさらに高め、小型船の特長を生かした小廻り性能の良さを発揮。小型ながら、もの入れ、イケスを装備。釣りボートとしての使いやすさを充分備えています。

●全長…4.20m ●全巾…1.45m ●全深さ…0.51m ●船体重量…160kg ●最高保証馬力…9.9PS ●定員…3名



U-17F

釣りやすさに豪華装備をプラス。  
ゆとりの釣り船。

最も人気の高い大きさに合わせ開発。船巾を広めにし安定性を高め、舷側を高くして波の打ち込みを押さえ、乗る人の安全を確保。初心者でも安心してご使用いただけます。イケス、物入れはもちろん、航海灯、ステアリング、オーニング等をオプションで備えています。

●全長…4.92m ●全巾…1.65m ●全深さ…0.71m ●船体重量…250kg ●最高保証馬力…25PS ●定員…5名



U-23F

55馬力搭載可能。美しいスタイ  
リングと安定性の良さが自慢。

多勢の仲間とスピーディーなポート釣りを…。こんな要望に応じて55馬力搭載可能で新登場。安定性、安全性を考慮し、広めの船巾と高めのカン舷を採用。万が一の浸水時にもレベルフロアローテーションを保ち、美しいスタイリングを誇っています。

●全長…7.11m ●全巾…1.91m ●全深さ…0.85m ●船体重量…430kg ●最高保証馬力…55PS ●定員…5名

ご利用ください

海と明るい太陽をイメージ

ヤマハボート・ヨット  
展示会用ツール



●シートフェンス(A) 1,000×3,000%

YAMAHA

●シートフェンス(B) 1,000×3,000%



●テント  
3,600×2,700×2,830%



●告知ボード  
1,900×2,000×700%



●ヨット艇名シート  
Y-11 Mini Hopper  
470×2,230%

●ヨット艇名シートはこの他に「Y-13 Cicoala」「Y-14 Sea Hopper」「Y-17」「Y-21R&C」「Y-21JOGII-S」「Y-24」「Y-25II」が用意されています。大きさは全て「Mini Hopper」と同じです。

※これらの他にも、連続旗(屋外用)、ノボリ(ファミリーボート、ファミリーヨット、バスボート、シーホッパー)、スペックボード、案内表示板、契約者カード、ペーパーバックなどが用意されています。ご利用ください。

# 新たなパワーの誕生

ヤマハの強カラインナップに新顔が登場

**静かでパワフル** 燃焼サイクルのすべてを充実させ「静かでしかもパワフル」な船外機となっています。それぞれの工程に取り入れた機構上の工夫は、パワーを余すことなく引き出し、効率の良い推進力を確保するヤマハ独自の伝統あるシステムです。スピード性能はもちろんのこと、低速時の粘り強さが自慢のひとつです。

**確かな始動性能** 使いやすさを徹底的に追求した未来思考の船外機です。女性でもラクに始動できるかかりの良さと、反応の確かさで「すばやくしかも確実」な始動特性を発揮します。海での信頼を一段と高めるヤマハ船外機の切れ味の良いスタートをおためしくください。

**つかいやすさと安全性** 海で活躍するヤマハ船外機は、船舶安全法を大きくクリアした数々の安全機構を採用しています。燃料系統への高い安全性の配慮はもちろんのこと、使い手への心くばりを細部にわたり検討し、信頼のメカニズムを軽く、しかもコンパクトなボディーにまとめた高性能船外機です。



6B

15c  
[CE]

9.9c  
[CE]

YAMAHA

6B

9.9C [CE]

15C [CE]

●全長(%)525 ●全巾(%)270 ●全高(%)1045(S) ●トランサ  
△高さ(%)445(S)585(L)635(U/L)710(SUL) ●重量(kg)  
27(S) ●最高出力(PS/rpm)6 5000 ●総排気量(cc)185 ●始動  
方式-リコイル式/ハンドスターター ●標準現金価格-レジャー用¥  
122,000 L、漁業用¥115,000 L

●全長(%)580 ●全巾(%)330 ●全高(%)1030(S) ●トランサ  
△高さ(%)440(S)570(L)710(SUL) ●重量(kg)34.9(S)  
(37.4(S)) ●最高出力(PS/rpm)9.9 5000 ●総排気量(cc)246  
●始動方式-リコイル式/ハンドスターター、(電動スターター) ●標  
準現金価格-レジャー用¥169,000 L、(¥199,000 L)漁業用¥162,000  
L、(¥192,000 L)

●全長(%)580 ●全巾(%)330 ●全高(%)1030(S) ●トランサ  
△高さ(%)440(S)570(L)710(SUL) ●重量(kg)34.9(S)  
(37.4(S)) ●最高出力(PS/rpm)15 5500 ●総排気量(cc)246 ●  
始動方式-リコイル式/ハンドスターター、(電動スターター) ●標準現金  
価格-レジャー用¥244,000 L、(¥284,000 L)漁業用¥235,000 L、  
(¥275,000 L)

ヤマハ マリンストア ニュース No.7 ●発行/53年7月15日 ●発行人/小宮 功 ●発行所/ヤマハ発動機株式会社/〒438 静岡県磐田市新貝2500 ☎0538321111