

YAMAHA

MD380KH

ヤマハディーゼル

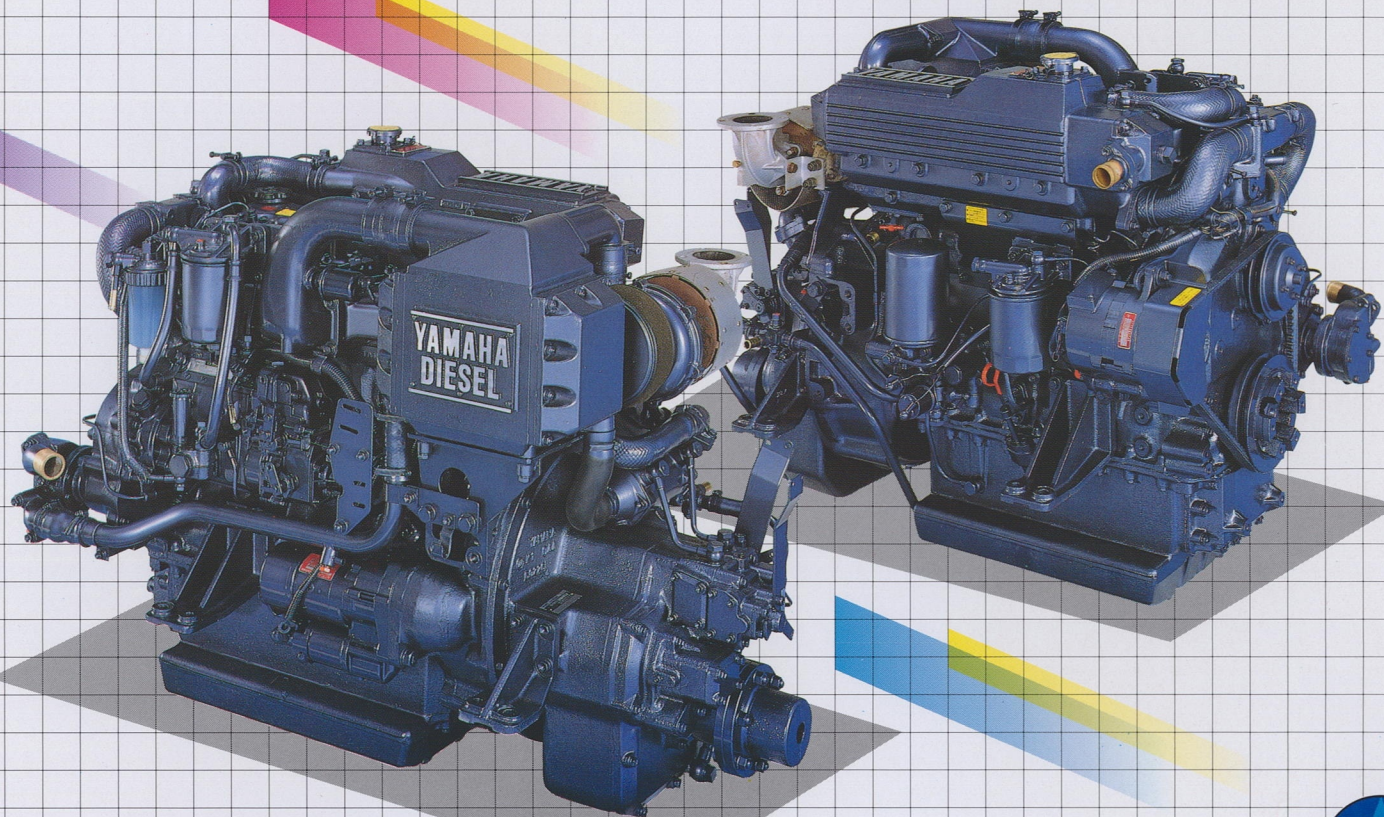

※限定軽作業仕様



高出力・低燃費を両立。低速から高速まで、幅広い範囲でターボ効果を発揮する、オリジナルターボチャージャーに加え、燃料をノズルから高圧で燃焼室に直接噴射する、直噴式燃焼方式を採用。パワー・

燃費性能をグッと向上させました。また、小型、軽量化されたボディー

は、容積当り出力43.0PS、馬力当り重量33.3kgと、船体への搭載性を高め、スピード、加速性能を徹底追求しています。

その他、2次バルブサー、ギヤ駆動方式海水ポンプなど数々の優れたメカニズムを搭載。ディーゼル新時代を切り開く、信頼のコンパクト&ハイパワーディーゼルの登場です。

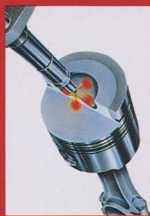

最大出力165馬力、自慢のパワー。 低振動・静粛性を実現した4気筒メカニズム。

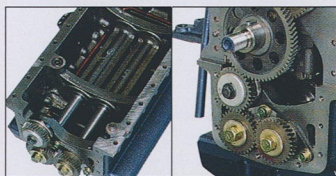

■低振動・静粛性を実現

ギヤ式2次バルブサーシャフトを装着。上下振動を大幅に抑えて、船体への振動、騒音を低減しました。

■ラバーブロックタイプマリンギヤ

エンジンとクラッチの接合部分にラバーブロックを採用。一本釣・延縄漁などのクラッチ操作を頻繁に行なう用途にも抜群の耐久性を発揮します。



■ギヤ駆動方式海水ポンプ

海水ポンプは、機関一体型のギヤ駆動方式を採用。Vベルトの調整や交換が不要になり、耐久性、信頼性が一段と向上しました。

■24V-30Aのオルタネータ

小型ながらも、高い発電能力を実現。各種機器類の電力取り出しに余裕をもって応えます。

■動力取出し油圧クラッチ(オプション)

各種の動力取出しにゆとりで応えるHP-30C(トルク30kg・m、83.8ps/2,000r.p.m)、また、徹底したコンパクト設計のHP-16E(トルク16kg・m、44.7ps/2,000r.p.m)を用意しました。しかも、信頼性の高い油圧湿式多板方式の採用で、よりクラッチの切り換え操作が軽く、スムーズに行なえます。

■自動定速装置(オプション)

コントロールレバーの操作でプロペラ回転を一定に保つ、自動定速装置(X装置)を準備しました。

MD380KUH仕様諸元

機関名称……………72×
 形式……水冷4サイクル立形ディーゼル
 シリンダー(数-配列)……………4-直列
 シリンダー(内径×行程)(mm)……………104×113
 排気量(cc)……………3,839
 漁船連続定格出力(ps/rpm)……………130/2,900
 最大出力(ps/rpm)……………165/3,000
 漁船法馬力数(P)……………50
 燃焼室形式……………直接噴射式
 使用燃料……………軽油又はA重油
 全長×全幅×全高(mm)……………1,095×706×857
 乾燥重量(マリンギヤ含む)(kg)……………550
 減速比……………B:3.05 C:2.54
 予熱装置……………シーズド型予熱プラグ
 冷却方式……………海水間接清水冷却
 潤滑方式……………強制潤滑式
 オルタネーター(V-A)……………24-30
 バッテリー(V-AH×数)……………12-100×2

エンジン標準装備品

計器盤……………一式
 警報ブザー……………一式
 キングストンコック……………一式
 海水フィルター……………1ヶ
 プロペラ軸継手……………一式
 リモートコントロールヘッド……………一式
 冷却海水ホース……………一式
 清水リザーブタンク……………一式
 排油ポンプ……………一式
 燃料配管……………一式
 機関据付用ボルト・ナット……………一式
 機関据付用シム……………一式
 電動ビルジポンプ……………一式
 バッテリースイッチ……………一式
 工具(工具箱)……………一式
 スペアパーツ(海水ポンプインペラ)……………一式
 微速装置……………一式
 船外排出ブリーザー……………一式
 予熱装置……………一式

エンジン任意装備品

リモートコントロールケーブル……………一式
 排気消音器……………1ヶ
 排気管……………1ヶ
 排気伸縮自在継手……………1ヶ
 湿式排気ハイライザー……………1ヶ
 大型燃料フィルター……………一式
 タコメーターケーブル……………一式
 ストップケーブル……………一式
 木船用機関据付部品(ボルト、敷板)……………一式
 寒冷地向海水排水部品……………一式
 海水スルハル金具……………一式
 微速装置用リモートコントロール装置……………一式
 タッチアップペイント……………1ヶ
 排気フランジ……………1ヶ
 補機駆動用ブリー……………一式
 補機駆動用機付油圧クラッチ(HP-16E・30C)……………一式

低燃費機関合格証書 No.61-517

YAMAHA DIESEL 165ps MD380KUH

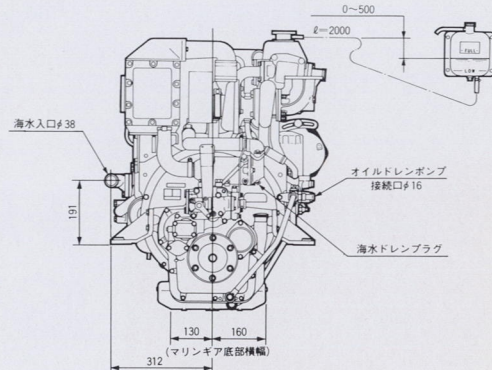
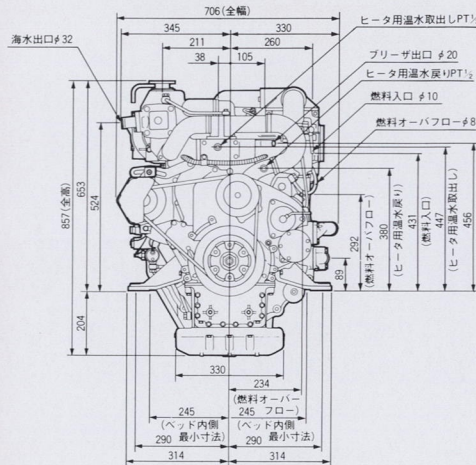
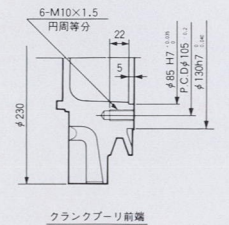
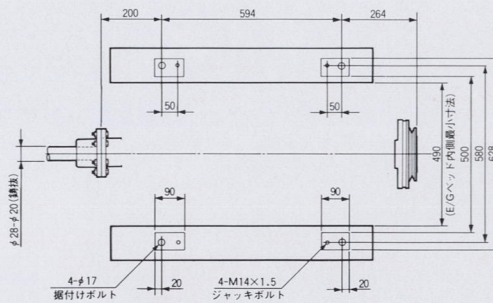
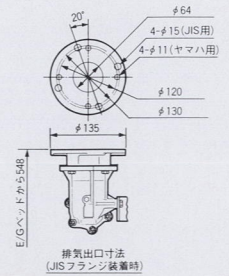
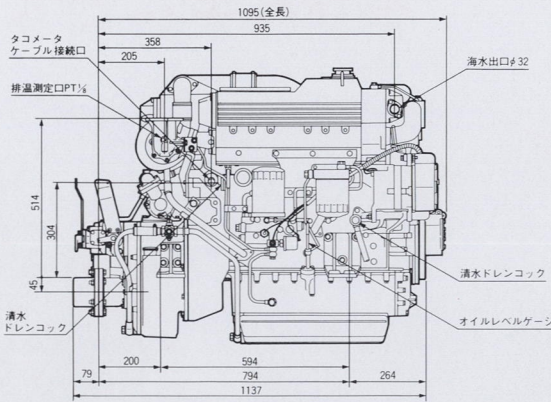

- 本機の仕様及び外観は昭和61年12月現在のもので改良のため、予告なく変更することがあります。
- 詳細は、ヤマハ営業担当者または、ヤマハディーゼル取扱店におたずねください。
- 本機をご使用の際は、取扱説明書をよくお読みください。

YAMAHA

ヤマハ発動機株式会社
 〒438 静岡県磐田市新貝2500
 021976-86.12A7-b1