



Sistemas para eBikes



Sistemas para eBikes

Pioneers of eBike Systems

2024



2011



2003



2001



1999



1997



1993



Una evolución constante desde 1993

Cumplimos 30 años como pioneros de las eBikes

La bicicleta con asistencia eléctrica, o eBike, está experimentando un crecimiento impresionante en todo el mundo, pero fue Yamaha Motor quien presentó la primera eBike en el año 1993. Llevaba la primera versión de su emblemático sistema de asistencia eléctrica "PAS", en el que se utilizaba un motor eléctrico para prestar asistencia al pedaleo del ciclista, de forma que la sensación fuera natural y estuviera en sintonía con las percepciones humanas. Se le llamó simplemente "PAS" por su característica principal, y la bicicleta, que fue considerada la primera de este tipo en todo el mundo, cosechó un gran éxito en su debut en el mercado.

La simbiosis definitiva entre máquina y piloto

Cada modelo de la amplia gama de sistemas para eBikes de Yamaha está diseñado para conseguir la simbiosis definitiva entre el usuario y la máquina. Todas las unidades motrices PWseries están equipadas con tecnologías avanzadas, como el modo de asistencia automática y la tecnología Zero Cadence, y ofrecen un rendimiento fluido y natural para disfrutar de una experiencia de pedaleo tan especial como inigualable.

Nueva unidad motriz PW-XM: el nuevo modelo insignia ultraligero emblemático de Yamaha

Para 2024, la gama de Yamaha está encabezada por la nueva PW-XM, una unidad motriz compacta de altas prestaciones diseñada para el segmento de las e-MTB de alta gama. Se trata del modelo más ligero y sofisticado jamás fabricado por Yamaha y que ofrece la mayor relación potencia-peso. Además, tiene la misma silueta que las probadas PW-X3 y PWseries S2, por lo que puede montarse directamente en los diseños de eBikes existentes.

Fabricada con Magnesio y nacida en Morimachi

Una característica clave de la PW-XM es su peso ultraligero de solo 2,6 kg que se ha conseguido gracias al uso extensivo de una carcasa de magnesio de alta calidad que realza su aspecto premium y de alta calidad. Las piezas de magnesio de la PW-XM se han desarrollado aprovechando los amplios conocimientos que se han obtenido en la fabricación de componentes para la motocicleta superdeportiva R1M de Yamaha. Además de al magnesio, la "M" del nombre del producto también se refiere al lugar de procedencia del motor, que es Morimachi, una ciudad centrada en las bicicletas y famosa por el ciclismo de montaña y el cicloturismo, lo que la convierte en el lugar perfecto para

el nacimiento de esta nueva unidad motriz emblemática de eMTB.

La nueva PW-XM se puede emparejar con cualquiera de las pantallas y baterías de la compañía, aunque la mejor es la Interface X, que es minimalista y altamente técnica.

El objetivo acelerado de neutralidad de emisiones de carbono de Yamaha

Las unidades motrices para eBikes son un ejemplo de la contribución de la compañía a un mundo mejor y, como parte del objetivo acelerado de neutralidad de emisiones de carbono de Yamaha para 2035, la producción de los modelos PWseries se trasladará a la fábrica de MBK Industrie cerca de París.

Este traslado a una planta de fabricación europea tendrá un papel importante en la reducción de las emisiones de carbono de Yamaha en un 92 % entre 2010 y 2035. MBK Industrie, que cuenta con la certificación ISO 14001 para la protección medioambiental y la certificación ISO 9001 para la mejora de la calidad, está preparada para ofrecer los más altos niveles de servicio a nuestros clientes de la UE.

Ciclismo de montaña



PW-X3
85 Nm



PW-XM **NEW**
85 Nm

Sport y trail



PWseries S2
75 Nm

Senderismo y aventura

PWseries CE

50 Nm

Comodidad en los desplazamientos cotidianos

Uso urbano cotidiano

< Superficie asfaltada

Terreno complicado>

Ciclistas exigentes >

< Uso ocasional

Amplia experiencia

Nuestra amplia experiencia en el segmento de las eBikes avala al sistema de Yamaha como un producto de alta gama. La primera bicicleta del mundo dotada de asistencia eléctrica se vendió en 1993.



Aprobada por técnicos

A lo largo de los años, Yamaha se ha forjado una reputación de alta calidad por ofrecer sistemas para eBikes con una fiabilidad excelente. Sin mantenimiento: la unidad motriz no precisa una sustitución regular de componentes internos. Pedalea tan lejos como desees sin tener que preocuparte de tener cerca a tu mecánico de confianza. Ofrece una excelente resistencia a los agentes externos y al sobrecalentamiento. Pedalea durante más tiempo y disfruta de una gran variedad de paisajes.



Manejo intuitivo y conducción natural

Aprovechando su larga trayectoria en el mundo de los deportes de motor, Yamaha ha aplicado sus conocimientos sobre el ajuste de la asistencia a los sistemas para eBikes para proporcionar una experiencia ciclista potente, pero natural e intuitiva.

Tecnología de sensores que te proporciona apoyo en tu experiencia de pedaleo. Con su tecnología de sensores, el sistema detecta automáticamente las condiciones de pedaleo, y proporciona la asistencia de potencia y la aceleración adecuadas.

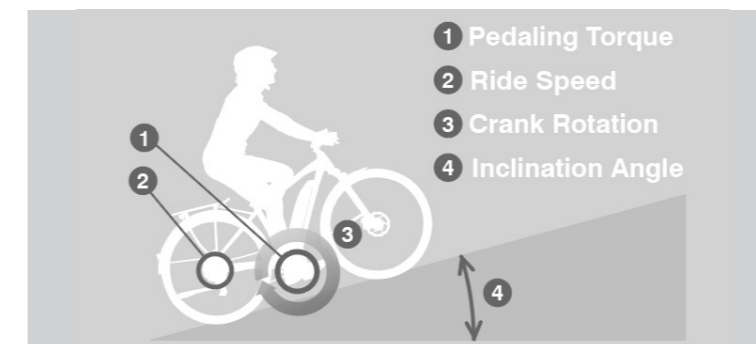

Modo de asistencia automática

La máxima expresión de la tecnología Yamaha en nivel de asistencia para cada condición de uso. Cada uno de los sensores supervisa las condiciones de uso, y los algoritmos seleccionan automáticamente el nivel adecuado de asistencia al pedaleo. Esto se traduce en una experiencia de pedaleo adaptada e intuitiva. Cada motor de la gama cuenta con sus propios algoritmos específicos, para así crear la experiencia esperada para cada situación de uso. Si deseas cambiar manualmente el nivel de asistencia, puedes hacerlo desactivando el modo de asistencia automática. Característica disponible en todos los modelos de motor.

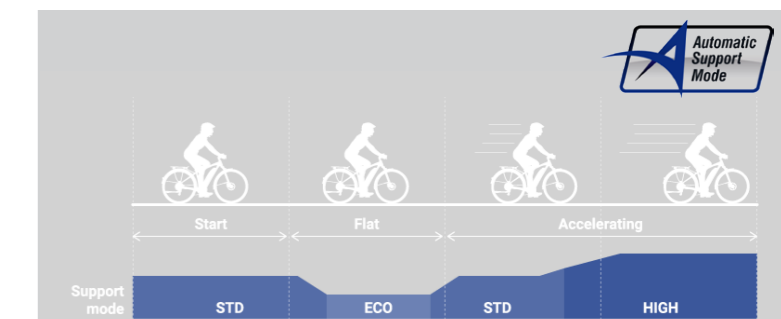

Ejemplo de aplicación del "modo de asistencia automática". El modo de asistencia cambia de forma automática.



Unidades motrices

Redefine Possibilities



PW-XM **NEW**

Con un par máximo de 85 Nm y un peso de tan solo 2,6 kg, la PW-XM es la unidad motriz para eMTB de alta gama de Yamaha Motor. Este motor de alta tecnología, equipado con una carcasa de magnesio ligera y producido gracias a los amplios conocimientos de fundición de Yamaha, tiene la mejor relación peso-potencia de cualquier sistema para eBikes de Yamaha.



Mercado de eMTB de alta gama

La PW-XM, con su excelente relación peso-potencia y su acabado de altísima calidad, es la unidad motriz ideal para los modelos de eMTB de alta gama. Las tecnologías de detección avanzadas de Yamaha, como el modo de asistencia automática y la tecnología Zero Cadence, garantizan un uso intuitivo y una experiencia de conducción natural.



Funcionamiento a menor temperatura

Además de la reducción de peso que se ha conseguido gracias al extenso uso de magnesio en la carcasa del motor, se han realizado mejoras con respecto a la disipación del calor para que funcione a menos temperatura, lo que aporta un rendimiento uniforme y altos niveles de fiabilidad.



Tecnología de fundición interna

Yamaha ha desarrollado sofisticados procesos y tecnologías de fundición gracias a su amplia experiencia en la producción de componentes de motocicleta ligeros. La carcasa de magnesio ultraligera que lleva la PW-XM ha sido fabricada internamente en la misma planta de producción donde se hacen las piezas para la motocicleta superdeportiva R1M líder en su clase.



Compatibilidad con la PW-X3 y la PWseries S2

La PW-XM se puede montar directamente en eBikes compatibles con la PW-X3 y la PWseries S2, lo que permite a los fabricantes mejorar su gama fácilmente usando los diseños de cuadro que ya existían.



Pantallas y baterías de Yamaha

La nueva PW-XM se puede emparejar con cualquiera de las pantallas y baterías de la compañía, aunque lo mejor es utilizar la Interface X, que es minimalista y altamente técnica.

PW-XM NEW

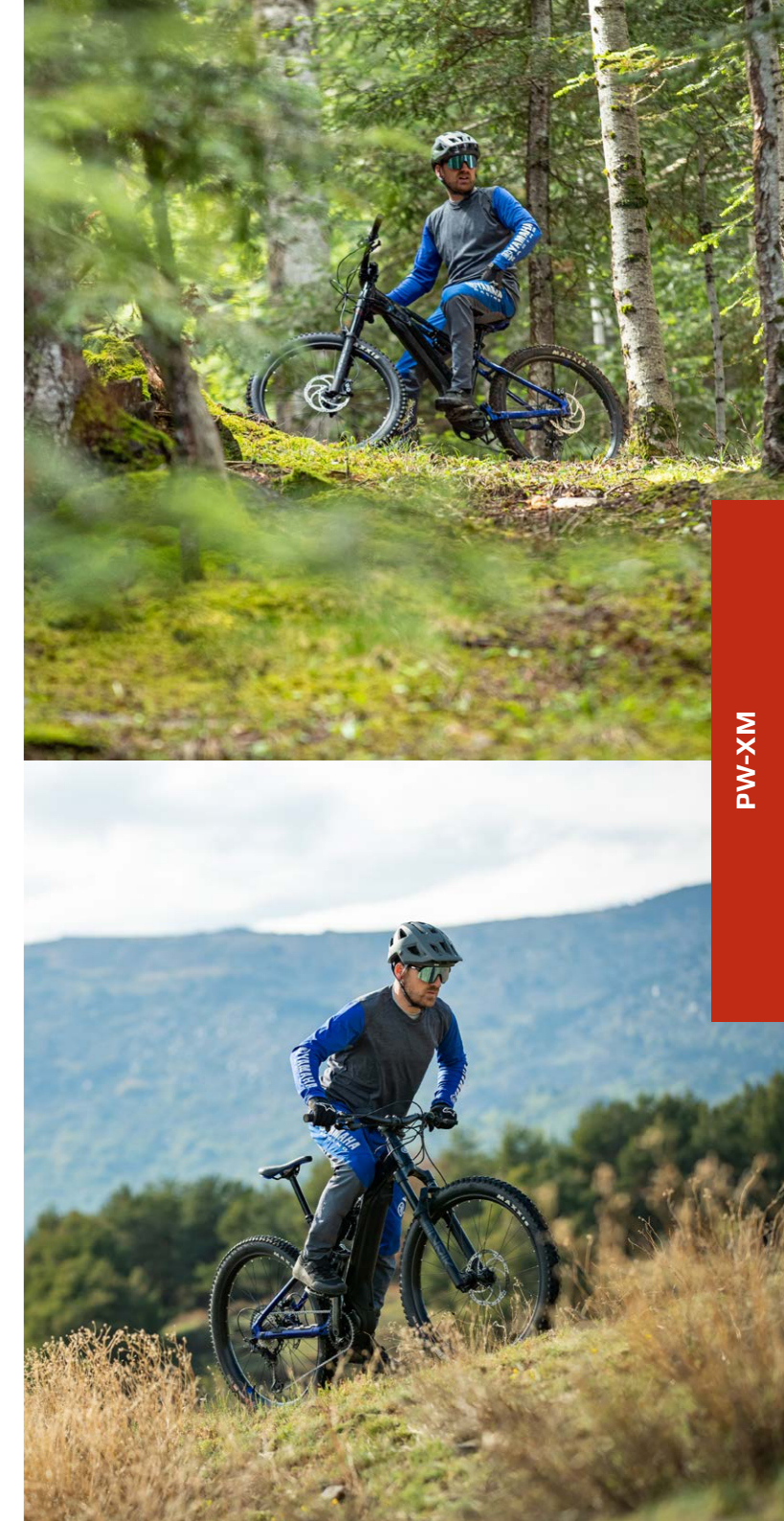

PW-XM

Pure Ride



PW-X3

Yamaha lleva su concepto Pure Ride al siguiente nivel con la nueva PW-X3. Más ligera, más pequeña y con un par motor más alto que nunca, esta unidad motriz ofrece una respuesta instantánea, con un rendimiento sobresaliente off-road.

El nuevo motor PW-X3 está diseñado para ofrecer la experiencia de pedaleo más pura y el rendimiento más emocionante. Con un menor peso, tamaño más compacto y mayor producción de par motor, la unidad motriz PW-X3 cuenta con todo el potencial para ofrecer muchas nuevas y excitantes oportunidades a los diseñadores de e-MTB.





Mayor par motor

Al producir un par máximo de 85 Nm, el motor PW-X3 es capaz de enfrentarse a ascensos muy exigentes. El diseño tan distintivo de la unidad motriz de Yamaha permite disfrutar de una asistencia instantánea con un par suficiente en cuanto se aplica presión al pedal, y no después de ciertas vueltas de las bielas.



Más ligera que nunca

Con un peso de solo 2,75 kg, la nueva PW-X3 es aproximadamente un 10 % más ligera que el modelo anterior, lo que ofrece una excelente relación peso-potencia para un rendimiento más sólido y un comportamiento más preciso.

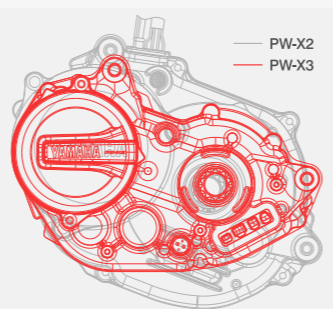

Diseño más compacto

La nueva PW-X3 es aproximadamente un 20 % más pequeña que el modelo PW-X2, y sus dimensiones ultracompactas ofrecen a los fabricantes de eBikes mayor libertad para desarrollar bicicletas con una geometría de cuadro y una cinemática de suspensión ideales, además de permitir una mayor distancia libre al suelo.



Respuesta natural y ágil al pedaleo

Desde el principio, cada unidad motriz de la serie PW-X lleva el eje del soporte inferior dotado de un pedalier ISIS de 128 mm, que proporciona el mejor factor Q en cualquier sistema de eBike. La nueva PW-X3 de Yamaha continúa con este diseño idealizado, que la hace especialmente atractiva para los usuarios.



Modo de asistencia automática para E-MTB

El modo de asistencia automática exclusivamente ajustado de la unidad PW-X3 ofrece una asistencia óptima en distintas situaciones de uso, ya que permite elegir entre los modos Eco, Estándar y Alto rendimiento según lo exijan las condiciones. El sistema reduce la asistencia en superficies llanas, pero aumenta progresivamente la potencia en pendientes pronunciadas para ofrecer una sensación de asistencia extremadamente afinada, hasta el punto que parezca que está leyendo la mente del conductor.



PW-X3



PW-X3

Menos es más



PWseries S2

Desarrollada con la filosofía de que "menos es más", la nueva PWseries S2 es la unidad motriz más pequeña, ligera y potente de Yamaha para los sectores Sport y Trail.

Basada en los puntos fuertes de la PWseries ST, todo un éxito de ventas, la PWseries S2 se beneficia de las tecnologías de control electrónico exclusivas de Yamaha que garantizan un potente rendimiento con una aceleración suave y natural en cada trayecto. Y, como en todas las unidades motrices de Yamaha, la calidad y la fiabilidad están aseguradas.





Mayor relación peso-potencia

Los ingenieros de Yamaha han trabajado incansablemente para hacer de la PWseries S2 una de las unidades motrices más potentes y ligeras de su clase. Al producir 75 Nm de par instantáneo y pesar solo 2,85 kg, su relación peso-potencia está entre las mejores de su clase.

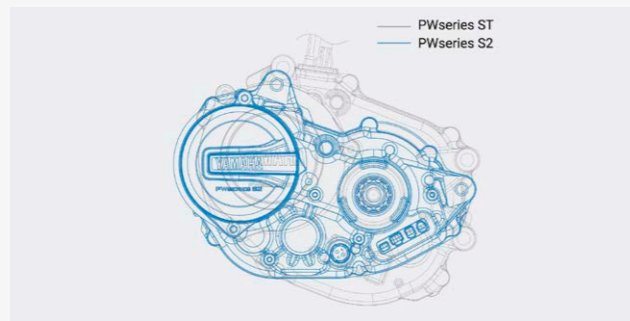

Dimensiones compactas

Además de ser más ligero y potente, el motor PWseries S2 es mucho más compacto que el PWseries ST. Sus dimensiones totales son comparables a las del modelo estrella de la gama, el PWseries X3, lo que da a los fabricantes de bicicletas asociados a Yamaha una libertad aún mayor a la hora de desarrollar la próxima generación de diseños de cuadros.



Tecnologías de control electrónico exclusivas de Yamaha

Con su amplia experiencia en el diseño y la fabricación de sistemas de eBike —combinada con todo un historial en los deportes de motor que se remonta a 1955— Yamaha es reconocida como uno de los principales innovadores en tecnología de control electrónico. Gracias al modo de asistencia automática y a la tecnología Zero Cadence, el PWseries S2 ofrece una experiencia sencilla, agradable e intuitiva para todos los ciclistas.



Mejora de la eficiencia y el tacto del pedaleo

La PWseries S2 cuenta con un soporte inferior que tiene 22,8 mm de longitud menos que la PWseries ST, lo que permite mejorar la eficiencia y la sensación de pedaleo para conseguir una experiencia de conducción extremadamente sencilla y agradable. El nuevo eje del soporte inferior del pedalier ISIS es más rígido y, al ser totalmente compatible con un plato doble delantero, la nueva y compacta unidad motriz ofrece más posibilidades de diseño a los fabricantes de bicicletas.



Calidad, fiabilidad y garantía Yamaha

Cada unidad motriz de Yamaha está diseñada para que el propietario se divierta y disfrute al máximo de su eBike en la calle y las pistas de montaña. Desarrollada gracias a los 30 años de experiencia en el segmento de las eBikes, la unidad motriz PWseries S2 está fabricada con los más altos estándares del sector utilizando materiales y componentes de primera calidad.

PWseries S2



Pedaleo natural y fiable



PWseries CE

¡Sencillamente natural!

Yamaha Motor centró sus esfuerzos de desarrollo de sus motores PWseries CE en conseguir un pedaleo natural y agradable. Algunas de las medidas adoptadas incluyen: menor peso y ruido, implementación del modo de asistencia automática y función Walk Assist.

La unidad ofrece 50 Nm de par y permite al usuario experimentar todas las posibilidades y ventajas de una eBike. El motor PWseries CE se desarrolló para abordar cualquier aspecto de la conducción urbana, ofreciendo una asistencia ideal tanto en el tráfico urbano como en zonas con cuestas empinadas y con viento.

El motor PWseries CE también es compatible con frenos de tipo "Coaster Brake".



Ultraligera

El ligero diseño de los motores PWseries CE, a partir de tan solo 2,9 kg, contribuye a la sensación de asistencia natural de cada unidad motriz para proporcionar un pedaleo agradable. El ciclista percibirá una sensación de ligereza y rapidez durante los desplazamientos, y también notará que necesitará claramente menos esfuerzo en caso de tener que empujar la bicicleta.



Modo de asistencia automática

La búsqueda de una eBike que se conduzca de una forma más natural va mucho más allá de la simple mejora de los materiales. La gama de motores PWseries CE pone la amplia experiencia de Yamaha Motor en el ajuste de software al servicio del diseño de su modo de asistencia automática. El sistema es capaz de adaptarse con rapidez a los cambios en las condiciones de uso — por ejemplo, en tramos con el viento en contra y a las continuas paradas y arranques del tráfico urbano — mediante la selección del modo de asistencia más adecuado. El modo de asistencia automática también proporciona una asistencia fuerte y suave en cada arranque. Y el ciclista puede desactivarlo por su cuenta.



El motor más silencioso

Yamaha Motor ha trabajado sin descanso para ofrecer su unidad motriz más silenciosa hasta la fecha, consiguiendo reducir el ruido de manera significativa. Con la PWseries CE, tus paseos a primera hora de la mañana por el parque más cercano se convierten de inmediato en una experiencia relajante y de auténtica inmersión en la naturaleza.



Función Walk Assist

Manejar una eBike no debería suponer un problema para quienes no estén en forma. La nueva función Walk Assist renovada del motor PWseries CE resulta muy útil a la hora de empujar la bicicleta, incluso en pendientes pronunciadas o con la bicicleta cargada con equipaje pesado.



Pantallas de instrumentación

Usado básico/deportivo

Conducción informal/cómoda

Interface X



Pantalla Display B

Inteligente, fácil y sencilla de manejar

Con una interfaz de usuario sencilla, duradera y fiable, la nueva instrumentación Display B de Yamaha proporciona información clave en formato de gran tamaño a través de su pantalla LCD de 3 pulgadas montada de forma central, lo que la convierte en la compañera perfecta para todas las unidades motrices.

Características clave

- Fácil de usar y fácil de leer
- Pantalla LCD de 3 pulgadas montada de forma central
- Se enciende y listo
- Información clave en formato de gran tamaño
- Opciones de idioma inglés, alemán, francés, holandés, italiano y español
- Extracción con un solo toque



Se enciende y listo

Para facilitar su uso, la pantalla Display B guarda los ajustes previamente seleccionados, como el modo de asistencia al pedaleo o el estado de las luces (encendidas/apagadas), y puede extraerse de su soporte con un solo toque o, para mayor seguridad, montarse con un tornillo.



Compatible con smartphones

La ubicación central de la pantalla Display B libera mucho espacio en el manillar para instalar un soporte de smartphone, que puede conectarse a una fuente de alimentación a través de un puerto USB micro-B 1 A, que ayuda a evitar que se agote la batería del smartphone cuando se utilizan aplicaciones que consumen mucha energía, como el GPS.

Pantalla Display A



Pantalla Display C



Pantalla Display B



Interface X



Interface X

Con un diseño minimalista, sencillo y ergonómico, la nueva Interface X es una unidad de comunicación LED que permite a los usuarios disfrutar de cada segundo del recorrido.

La instrumentación Interface X se monta en la potencia de la bicicleta, lo que proporciona un aspecto más limpio de la zona del manillar. Su mando remoto cuenta con unos ergonómicos botones de selección de modo con un diseño intuitivo, que te permiten concentrarte en el camino que tienes por delante, mientras que el indicador de modo de asistencia codificado por colores, además de un indicador de nivel restante de la batería ofrecen una información fácil de leer.

La Interface X cuenta con Bluetooth® Low Energy para ofrecer conectividad con los smartphones mediante aplicaciones compatibles como e-Sync Connection. Además, la función de conectividad ANT+™ hace que la Interface X sea también compatible con ciclocomputadores de marcas como SIGMA, Garmin y Echowell.



Minimalista unidad de comunicación LED

- Pon toda tu atención en el camino
- Libertad para elegir el tipo de instrumentación (p. ej., ciclocomputador, smartphone) mediante comunicación inalámbrica
- Uso sencillo



Mando remoto ergonómico

- Diseño ergonómico de los botones utilizados con más frecuencia
- Sin interferencias con otros componentes (frenos, cambio, mando de tija telescópica, etc.)



Diseño compacto

- Excelente funcionamiento "ciego" para centrar toda la atención en la conducción
- Zona de manillar despejada: su innovador sistema de montaje permite conseguir un manillar despejado, dejando espacio libre para luces, ciclocomputadores, soportes de smartphones, etc.

Conexión con ciclocomputador mediante ANT+

Este es un producto con certificación ANT+™. Visita www.thisisant.com/directory para ver los productos y aplicaciones compatibles.

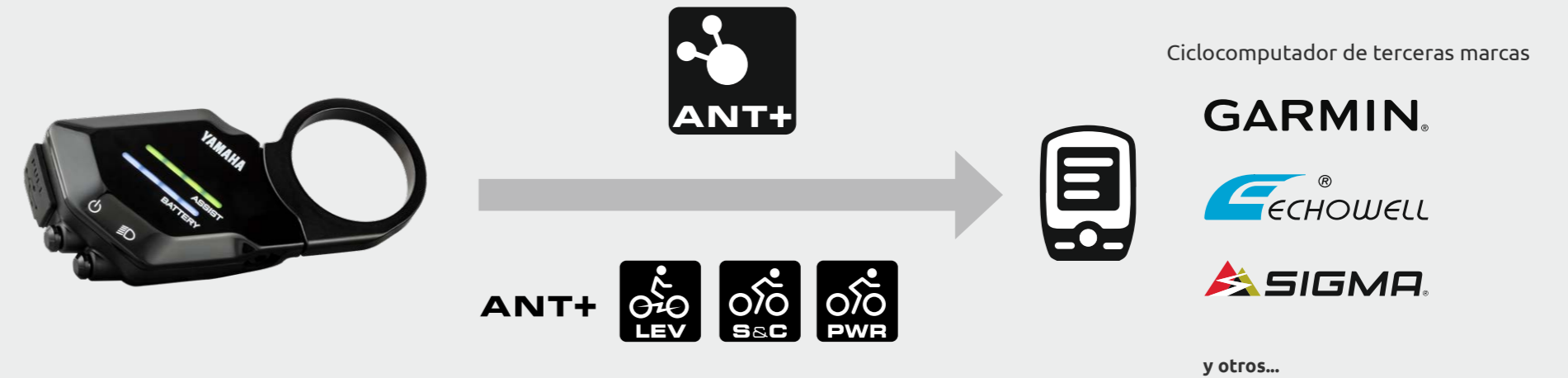

Conexión con smartphone mediante tecnología Bluetooth® Low Energy

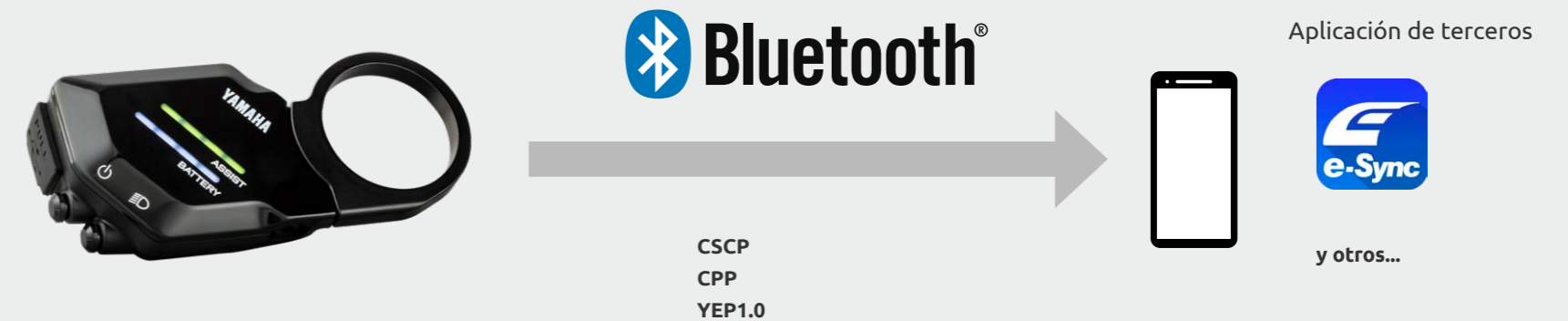

Pantalla Display C

Pantalla grande de matriz de puntos en color de 2,8 pulgadas

Proporciona lecturas claras y permite controlar las funciones de conectividad. Hay diversas pantallas disponibles para los distintos modos. El mando remoto ergonómico de nuevo diseño mejora la facilidad de uso. Al conectar un smartphone a la pantalla, podrás disfrutar de funciones ampliadas a través de la aplicación. La pantalla Display C te permite disfrutar aún más de la experiencia de conducción.

Disponible en múltiples idiomas



Color de fondo seleccionable



Información clara

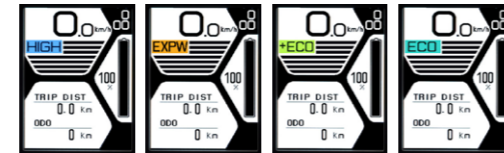

Aplicaciones para una funcionalidad mejorada

Para mejorar aún más tu experiencia de conducción, la pantalla Display C puede mostrar información adicional mediante la comunicación con aplicaciones específicas. Con solo descargar la aplicación en tu smartphone y seguir un sencillo proceso de configuración, podrás disfrutar de diversas características como la gestión del pedaleo, el seguimiento de tu forma física y la navegación con mapas.



Komoot

Navegación giro a giro, cambio de ruta y navegación offline



Conexión e-SYNC

Muestra información detallada sobre la e-Bike en la aplicación.

Pantalla Display A

Diseñada para una amplia variedad de usos

La pantalla A se ha diseñado pensando en una amplia variedad de usos, desde la ciudad hasta los caminos de montaña. Incorpora una amplia pantalla de cristal líquido simplificada y de uso sencillo, con funciones de velocidad y capacidad de la batería. Se ha concedido una gran importancia a la visibilidad durante la conducción en condiciones ambientales extremas. El modo de asistencia se puede cambiar con solo presionar un botón durante la marcha.

Kit de montaje accesorio

El kit de montaje accesorio de la pantalla Display A permite acoplarla a todos los modelos PW-X2017/2018 PWseries SE 2018.

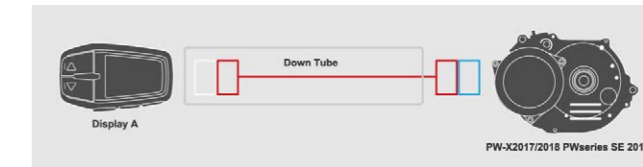



Batería y cargador



BATERÍA Y CARGADOR

Las baterías están diseñadas para adaptarse a varios tipos de bicicletas

El catálogo de Yamaha e-Bike Systems ofrece una completa gama de compactas y atractivas baterías "multiubicación" fácilmente incorporables al cuadro, que ofrecen un alto grado de libertad de diseño cuando se montan en su interior. Además, las baterías para montaje en tubo inferior y portaequipajes trasero son otras de las opciones de nuestra gama de productos con un dilatado historial de ventas.



Externos Batería External Crossover 500

- Capacidad nominal en vatios/hora: 500 Wh
- Tensión: 36 V
- Tiempo de carga aprox.: 4.0 h
- Peso: 2,9 kg



Multiubicación Batería 500

- Capacidad nominal en vatios/hora: 500 Wh
- Tensión: 36 V
- Tiempo de carga aprox.: 4 h (500 Wh)
- Peso: 3,0 kg

Cargador de batería

- Tensión de entrada: 220-240 V
- Frecuencia 50/60 Hz
- Dimensiones: 184 x 86 x 50 mm (791 cc)



Este cargador de baterías lo pueden utilizar niños a partir de 8 años y personas con capacidades físicas, sensoriales o mentales reducidas o con falta de experiencia y conocimientos, si reciben supervisión o instrucciones sobre su uso de forma segura y comprenden los peligros que implica. Los niños no deben jugar con el cargador de baterías. La limpieza y el mantenimiento rutinario no deben ser realizados por niños sin supervisión de un adulto.

Si el cable de alimentación está dañado, deja de usar el cargador de baterías y llévalo a revisar a un concesionario autorizado.

Especificaciones



PW-XM **NUEVA**



PW-X3



PWseries S2



PWseries CE

Unidades motrices				
Tensión nominal	36 V	36 V	36 V	36 V
Rendimiento nominal	250 W	250 W	250 W	250 W
Velocidad asistida máxima	25 km/h	25 km/h	25 km/h	25 km/h
Par motor máx.	85 Nm	85 Nm	75 Nm	50 Nm
Peso	2,6 kg	2,75 kg	2,85 kg	3,0 kg 2,9 kg (freno de contrapedal)



Batería External
Crossover 500



Batería 500 multiubicación

Baterías		
Tensión	36 V	36 V
Capacidad	13,4 Ah	13,4 Ah
Capacidad nominal en vatios/hora	500 Wh	500 Wh
Peso	2,9 kg	3,0 kg
Tiempo de carga aproximado	4,0 h	4,0 h



Interface X



Pantalla Display C



Pantalla Display B



Pantalla Display A

Pantallas				
Compatibilidad de la unidad motriz	Las pantallas son intercambiables para todos los modelos de unidades motrices de 25 km/h del año 2023.			
Tipo de pantalla	LED multicolor	TFT de 2,8 pulgadas a todo color	Pantalla LCD de 3 pulgadas	LCD de 1,7 pulgadas
Fuente de alimentación	1200 mA (con PW-X3) 1200 mA (con otras unidades)	1000 mA	1000 mA	N/A
Conectividad	Tecnología Bluetooth® Low Energy ANT+™	Tecnología Bluetooth® Low Energy	USB 2.0 Micro-B	N/A
Funcionalidad (siempre activa)	Indicador de capacidad de la batería Indicador del modo de asistencia	Velocímetro Indicador de capacidad de la batería Tensión de la batería (%) Indicador del modo de asistencia Medidor de potencia de asistencia Reloj	Indicador del modo de asistencia Velocímetro Indicador de capacidad de la batería Indicador del modo de asistencia automática Reloj Testigo	Velocímetro Indicador de capacidad de la batería Indicador del modo de asistencia
Funcionalidad (seleccionable)	Funciones adicionales disponibles mediante aplicaciones para smartphone o dispositivos conectados. Perfiles ANT+™: LEV: Vehículo eléctrico ligero S&C: Velocidad y cadencia de la bicicleta PWR: Potencia motriz de la bicicleta	Velocidad media de la bicicleta Velocidad máxima de la bicicleta Cuentakilómetros parcial Cuentakilómetros Cadencia de autonomía (distancia de asistencia restante) Consumo de calorías Funciones adicionales disponibles mediante aplicaciones para smartphone o dispositivos conectados.	Cuentakilómetros Cuentakilómetros Velocidad media de la bicicleta Velocidad máxima de la bicicleta Autonomía Tensión de la batería (%) Cadencia Tiempo de trayecto Admite seis idiomas (inglés, alemán, francés, holandés, italiano y español)	Cuentakilómetros parcial Cuentakilómetros Autonomía (distancia de asistencia restante)



PASC10



PASC9

Cargadores de baterías		
Corriente de salida	4 A	4 A
Tensión	220-240 V	220-240 V
Frecuencia	50/60 Hz	50/60 Hz
Tamaño aproximado	184 x 86 x 50 mm	184 x 86 x 50 mm
Tipo de batería compatible	Batería 500 para tubo inferior Batería 500 para portaequipajes trasero	Batería External Crossover 500 Batería 500 multiubicación

Información de seguridad

Este cargador de baterías lo pueden utilizar niños a partir de 8 años y personas con capacidades físicas, sensoriales o mentales reducidas o con falta de experiencia y conocimientos, si reciben supervisión o instrucciones sobre su uso de forma segura y comprenden los peligros que implica. Los niños no deben jugar con el cargador de baterías. La limpieza y el mantenimiento del usuario no deben ser realizados por niños sin supervisión de un adulto.

YeSS

Yamaha eBike Systems Service

El Yamaha eBike Systems Service (YeSS), basado en cuatro pilares clave —soporte técnico, garantía, formación y recambios—, es un completo sistema de asistencia que proporciona un servicio rápido y eficaz a través de equipos locales.

Asistencia técnica

Al mantener una estrecha relación con los fabricantes de e-Bikes —y conocer sus necesidades específicas para ayudar a los concesionarios de bicicletas— los equipos de asistencia técnica de Yamaha garantizan una asistencia rápida y eficaz. La herramienta de diagnóstico de Yamaha ofrece a los concesionarios de bicicletas las siguientes características:

- Diagnóstico de averías inmediato
- Creación de informes de inspección previa a la entrega
- Creación de registros de reparación individuales
- Comprobación de los últimos códigos de averías y datos técnicos de los componentes del eKit
- Fácil acceso a los manuales de reparación y catálogos de recambios de las e-Bike



Garantía

Las unidades motrices de la serie PW de Yamaha se encuentran entre los sistemas más fiables que existen. Si hay que tramitar una reclamación de la garantía, los equipos de asistencia técnica están capacitados para responder rápidamente y mantener a las partes implicadas completamente informadas en todo momento. La herramienta de diagnóstico puede generar un informe de diagnóstico que puede enviarse al fabricante de la e-Bike junto con la solicitud de garantía.

- Servicio de garantía rápido y eficaz, desde la reclamación inicial hasta la aprobación final
- Acceso inmediato a todas las especificaciones de Yamaha eBike System
- Función de búsqueda de componentes para unidades motrices, pantallas, baterías y componentes



Recambios

Yamaha se compromete a ofrecer uno de los sistemas de recambios más rápidos y eficaces del sector.

La compañía distribuye piezas y accesorios en toda Europa desde dos ubicaciones estratégicamente elegidas en los Países Bajos y Francia.

- Servicio de recambios rápido y eficiente
- Entrega en 24-48 horas
- Ubicación central en Schiphol-Rijk

Formación

Yamaha cuenta con unos conocimientos inigualables en el diseño y la fabricación de sistemas para e-Bikes, y Yamaha Motor Academy forma continuamente a los concesionarios de toda Europa con una serie de cursos online y presenciales que son muy accesibles y atractivos. Yamaha Motor Academy ofrece a los concesionarios una experiencia de aprendizaje de primera calidad con una combinación de aprendizaje práctico, entretenidos cursos de e-learning, interacciones cooperativas y talleres convencionales.

- Beneficiate de la experiencia inigualable en e-Bikes de Yamaha
- Formación continua de los concesionarios de toda Europa con Yamaha Motor Academy
- Cursos online y presenciales para técnicos de Yamaha eBike System
- Cubre todos los aspectos de las unidades motrices de e-Bikes, las baterías, el mantenimiento y el diagnóstico
- Acceso ininterrumpido a los cursos a cualquier hora del día o de la noche a través de un PC o un smartphone

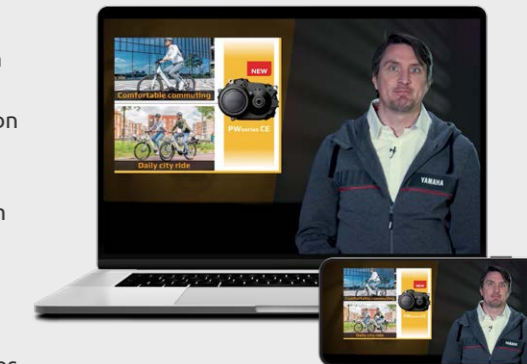





YAMAHA
Revs Your Heart



www.yamaha-motor.eu/es

YOU YAMAHA MOTOR EXPERIENCE

YOU YAMAHA MOTOR SERVICES

Síguenos en:



Yamaha Motor Europe N.V.

Concesionario

Descarga el folleto de nuestro sitio web:



Yamaha se reserva el derecho de cambiar las especificaciones y la apariencia sin previo aviso. Los detalles y colores de los productos que se muestran en las fotos del catálogo podrían variar respecto de los productos reales. Los detalles y colores de los productos que se muestran en las fotos del catálogo podrían variar respecto de los productos reales. El usuario que aparece en este catálogo es un ciclista experimentado y se encuentra en una zona cerrada al tráfico. El nombre de marca Bluetooth® y los logotipos son marcas comerciales registradas a nombre de Bluetooth SIG, Inc. y todo uso de dichas marcas por parte de Yamaha Motor Co., Ltd. se realiza bajo licencia. Las demás marcas comerciales y nombres comerciales son propiedad de sus respectivos titulares.

YAMAHA
GENUINE
Parts & Accessories

YAMALUBE

YAMAHA-RACING.COM
f t y i /yamaharacing.com