

The model name "CR-28FB" is displayed in white serif font inside a blue oval with a wavy, water-like texture. The oval is set against a background of a yellow-tinted image of a boat's interior with people.

# CR-28FB

*You love to enjoy marine plays with your good friends.*

*You love to spend a precious time with your family.*

*YAMAHA CR-28FB is a sports cruiser that may realize a dream of yours like that.*

*It comes with stylish exterior design and fully equipped cabin,  
which are the features you normally have only if you own the higher class of a cruiser.*



CR-28FB



## Sky Comfort

*Just sit in the driver's seat on the flying bridge.  
You can see a totally different view of the sea. It's no longer as usual.  
Let's get a fresh sea breeze and enjoy a cruise together with your good friends.*

ひとクラス上のマリンをフルパッケージ。

# 空に近づいたスポーツ・クルーザー

フライングブリッジから見降す視界には、いつもと違う大海原が広がる。  
マリンプレイを気の合う仲間とともに心ゆくまで楽しみたい。  
豊かな海のひと時をファミリーで過ごしたい。  
そんな願いを受けとめるスポーツ・クルーザー CR-28FB。  
スタイリッシュなフォルムに秘めた、ゆとりあるクルージング性能。  
ゆったりとしたマリuntimeが流れる充実のキャビン。  
すべてにひとクラス上を求めたクルーザーが誕生しました。  
豊富なプレイメニューを心ゆくまで満喫できる一艇です。



## Cruising Comfort

いつまでも走っていたい気分させる、高レベルの走行性能。  
YAMAHA CR-28FB is a cruising boat built  
with a perfect combination of high-performance hull design  
and marine diesel engine for a pleasant cruise.  
Only YAMAHA can provide you with excellent driving comfort like this.



## Living Comfort

心地よい海の時間がゆったりと流れる、快適空間。  
*The main cabin comes with flat floor and is  
wide enough to have a party comfortably.  
Naturally, it is equipped with a space for you guys to stay over a night.  
A well tailored cabin. It's all yours.*



CR-28FB



# Living Comfort

クラス最大レベルの広さを誇る、フラットでしかもワイドな、メインキャビン。大人6名がゆったりと寛げる解放感あふれる空間です。チーク材を随所に生かし、落ち着きある色調のファブリックで仕上げた高級感あふれるインテリアが、家族のマリンタイムをゆったりと包み込みます。また、パウキャビンに2名、メインキャビンにはラウンジシートのアレンジにより2名分のバーススペースを用意。キャビン各所に収納スペースを配するなど、マリーナステイでの機能性を高めました。



家族とともに海にある、かけがえのない時。

## リビングと呼びたいアメニティ空間。

●メインキャビン

●ギャレー

シンク、フォールシート、食器棚などを使いやすくレイアウト。下部には容量の大きなロッカーを配しました。



●キャビン内収納スペース

パウキャビンやメインキャビンシート下には、船の備品の収納スペースを。また、ギャレーやメインキャビンにも使いやすい収納スペースを設け

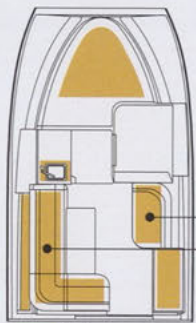

■ 収納スペース



●ベンチシート下収納スペース



●ラウンジシート下収納スペース



●ベンチシート

●パウキャビン

大人2名のバーススペースです。大型のバースクッションとサイドには小物に対応するカウンターを備えています。

# Interior

メインキャビンフロアはフラット&ワイド。開放感あふれるインテリアです。

CR-28FB



## ●メインキャビン

大人6名がゆったりと寛ぐことのできるスペースを確保。クラス最大レベルを誇るワイドな室内です。フロアは動きやすい全面フラットタイプ。ラウンジシートはシートアレンジにより2名分のソファベッドに変わり、バーススペースとして使用できる設計です。マリンオーディオやカーテンもオプションで装備できます。



## ●ラウンジシート



## ●ソファベッド(ラウンジシートのアレンジ)



## ●ロッカー

## ●スイッチパネル(ロッカー内)

●ロッカー  
右舷後方にセットされたロッカーには2つのドロ―と物入れをセットしました。左側にはスイッチパネルが収納されています。



## ●カーテン(オプション)

## CR-28FB INTERIOR

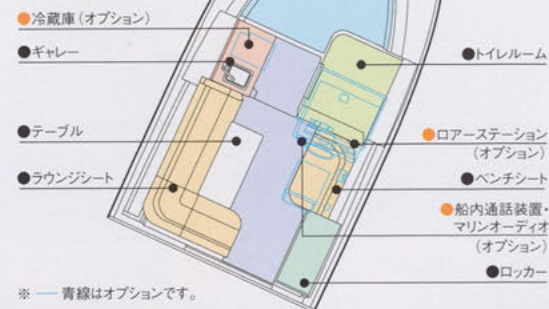

## ●冷蔵庫(オプション)



## ●トイレルーム



## LOWER STATION ●オプション

メインキャビンには、オプションでロアーステーションを装備できます。見やすいメーターパネルと、コントロールシステムを使いやすくレイアウト。ダッシュボードには、航海計器のビルトインスペースを設けています。また、ダンパー付ドライバーズシートは前後スライド機能も備えています。



## ●マリンオーディオ(オプション)

## ●船内通話装置(オプション)

## INTERIOR DRESS UP PARTS ●セットオプション



## ●メインキャビン

インテリアの質感をさらに高める、ドレスアップ・パーツをセットオプションで用意しました。

\*ロアーステーション仕様には、ダッシュボードチーク仕上げは適用されません。



## ●パウキャビン

●メインキャビン  
●サイドパッド  
●ダッシュボードチーク仕上げ

●パウキャビン  
●サイドレスト  
●前壁チーク仕上げ

※写真にはオプションおよび撮影のための小道具が含まれています。

# Cruising Comfort

ドライビングの楽しさを全身で味わえる爽快なフライングブリッジ。  
パーティーに、スポーツフィッシングに、  
豊富なプレイメニューを満喫できるワイドなデッキスペース。  
CR-28FBのデザインは、マルチバーバス・ポートとしての  
機能を全身に身に付けて誕生しました。  
WIDE & LOW のスタイリッシュな船体に、  
優れた性能を発揮する軽量・高出力ディーゼルエンジンを搭載。  
ダイナミックな走行性能が、プレイエリアをひとまわり広げます。  
クルージングの醍醐味を存分に体感できる一艇です。



フライングブリッジのドライバーズシートに座る楽しみ  
**海風を追いかける解放感。**



●キャビン入口



●ゲートマスト(オプション)



●ステップデッキ

スターンデッキのキャビン入り口フロアを一段下げ、スライドドアの高さを十分にとりました。キャビンへのアクセスがスムーズに行えます。



●フライングブリッジ

大人3名がゆったりと座れるフライングブリッジです。ダッシュボードには航海計器のビルトインスペースを設けました。ドライバーズシートはセパレートタイプ。また、ナビシートは前後に方向を変えられる2ウェイシートを採用し、スターンデッキとのコミュニケーションを容易にしました。



●ラダーステップ

デッキとの角度は65度。傾斜をゆるやかにとり、ステップ幅にゆとりをもたせた乗降のしやすいラダーステップです。



●エンクロージャー(オプション)

雨天や寒冷時のドライビングを快適なものにする大型のエンクロージャーをオプションで用意しました。フロント・サイドがファスナーにより開口する通風機能も備えています。



●ベンチシート(ブルワークトップ)



●シャワー

# Exterior

CR-28FB

この広いデッキには、プレイメニューのすべてを乗せています。



●バウデッキ  
フラット＆ワイドなスペースに大型のパウレールをセットしました。クルーワークがしやすく、サンデッキとしても利用できるデッキです。オプションでアンカーウインチも用意しました。



●パウローラー



●イクス



●スターンデッキ

広々としてフラットなスペースを持つスターンデッキは、フィッシングや、船上パーティーなど様々なマリナープレイが楽しめます。トランサム部のプルワークトップはベンチシートとしても利用できる設計です。



●物入れ



●トランサムステップ&ラダー



CR-28FB  
EXTERIOR



●エンジンルーム



●アンカーウインチ (任意機装品)



●油圧フラップ (オプション)



●陸電装置 (オプション)



## Technology

ヤマハのボート性能開発システムを結集したハイチャンV型船型。

CR-28FBのカタチは、最新鋭のテクノロジーと、日本の海を知りつくした、ヤマハのノウハウから生まれました。ヤマハ独自のボート性能開発システムY.P.D.S. (Yamaha Boat Performance Development System) をはじめとするコンピュータ・シミュレーションと、走行性や耐久性などの向上を目的に繰り返される実験走行。高い完成度を追求するヤマハのボート開発の姿勢は、CR-28FBの高性能に現れています。マルチバースポートに求められる凌波性能・乗り心地・静止時の安定性を高レベルでバランスさせたハイチャンV型船型を採用。WIDE&LOWプロポーションにより、風流れ速度も従来船型を上回る性能を発揮し、離着岸の操船が容易になりました。さらにT.R.P. (Twin Rotation Propeller) ドライブユニットによる振動・騒音の軽減と、直進性の向上など、快適さや乗りやすさの面でも、その完成度を高めています。

■コンピュータによる構造解析



■性能特性比較

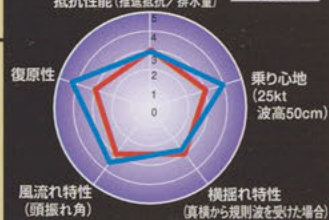

■乗り心地比較

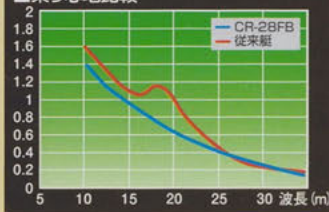

※データは、あくまでも当社における定められた試験条件下での実験数値です。走行時の気象・海象・船底の状態・乗船者数・運転・整備などの諸条件により異なってきます。

## Power Unit 振動・騒音を抑え、的確な操船が行えるT.R.P.採用のパワーユニット。

最高176.5kw (240ps) \*の高出力を発揮する、6気筒インタークーラー付ターボディーゼルを搭載。燃費の良さと信頼性の高さを誇るパワーユニットです。

\*フライホイール出力

水つかみの向上により、操船性アップ。力強い走りを実現する二重反転プロペラ。

エンジンのトルク特性に合わせて設計された、ステンレス製の専用ソリッドハブプロペラを使用し、前後で反対方向に回転する二重反転プロペラを採用。プロペラの翼面積を増やすことで推進力を大きく向上させるドライブシステムです。キャビテーションの発生も抑えられ、スムーズな加速性能を発揮。さらに反転によりトルク反力が打ち消されるため、艇の直進性も向上します。



SX420KSH  
240ps

MAX.OUTPUT: 176.5kw(240ps)/3,700rpm  
DISPLACEMENT: 4,163cc

※写真にはオプションおよび撮影のための小道具が含まれています。

# CR-28FB

免許資格 **5** 級以上

FOR GOOD MARINE LIFE!

安全がマリンスポーツの基本です。



■主要諸元 ※全長はパウローラー・トランサムステップを含む長さです。

	全長	全幅	全深さ	完成質量	総トン数	搭載エンジン	最大搭載馬力	燃料タンク容量	清水タンク容量	定員	航行区域
CR-28FB	9.22m	2.97m	1.62m	3,110kg	5トン未満	ヤマハSX420KSH	176.5kw(240ps)	300リットル	75リットル	12名	沿海

■標準装備品

項目	内容
キャビン	バースクッション
	スカイライトハッチ
ギャレ	シンク・フォアシート
	ロッカー
メインキャビン	清水タンク(75L)
	テーブル
船内機装	ラウンジシート
	ベンチシート
	ロッカー
	カーペット
	キャビンドア
	電動マリントイレ
	ウォッシュボール・フォアシート
	ミラー
	ペーパーホルダー
	換気装置
電装機装・他	燃料タンク(300L)
	ルームライト
	スイッチパネル
	バッテリースイッチ
	予備配線
	ターミナルブロック
	ホーン
	航海灯
	配電盤
	トイレライト
ポートフック	

項目	内容
パウローラー	パウローラー
	ロープロッカー
パワレール	パワレール
	グリート
マリンシ	ドリンクホルダー
	航海灯マスト
FBステーション	コンソールボックス
	ステアリングシステム
	リモートコントロール
	ハンドル
	メーター
	コンパス
	ドライバーズシート
	ナビシート
	燃料計
	物入れ
スターンデッキ	シャワー
	ラダーステップ
	トランサムステップ
	イクス
その他	エンジンハッチダンパー
	ベンチシート(フルワークトップ)
	スターンレール

■オプション装備品 ※は工場オプション

項目	内容
インテリア	■バウキャビン
	サイドレスト、前壁チーク仕上げ
インテリア	■メインキャビン
	サイドパッド、ダッシュボードチーク仕上げ
インテリア	*ダッシュボードチーク仕上げは、ローアステーションに適用されません。
ステーション	コンソールボックス、ステアリングシステム
	リモートコントロール、ハンドル、メーター
ステーション	コンパス、ドライバーズシート
	船内通話装置
ギャレ	冷蔵庫
	マリンオーディオ
メインキャビン	カーテン
	油圧フラップ
電装機装・他	ワイパー&ウォッシャー
	充電器
電装機装・他	陸電装置
	エマーゼンシー・バッテリーシステム

項目	内容
フライイング	■エンジンロージャー
	マリンオーディオ
フライイング	ゲートマスト
	油圧・電圧メーター
FBステーション	船内通話装置
	フラップスイッチ
その他	デッキウォッシュ
	デッキライト

■下記の任意装備品の取付が考慮されています。  
 ●レーダー ●GPS魚探 ●アンカーウインチ ●FBカバー ●フロントウィンドカバー

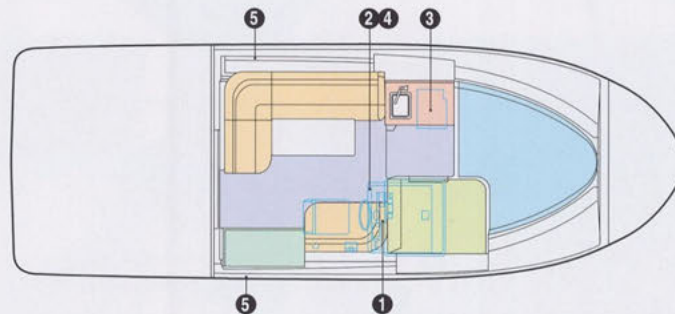
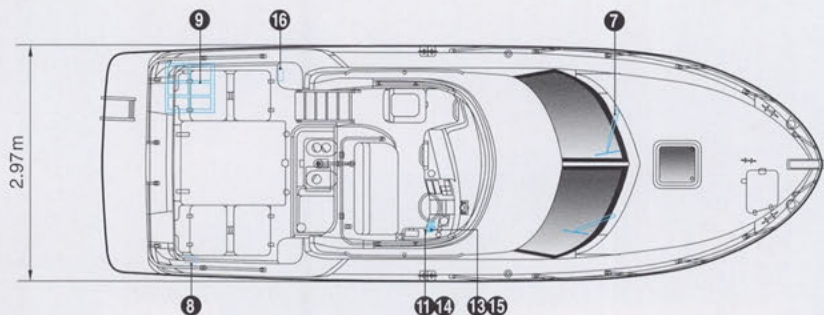
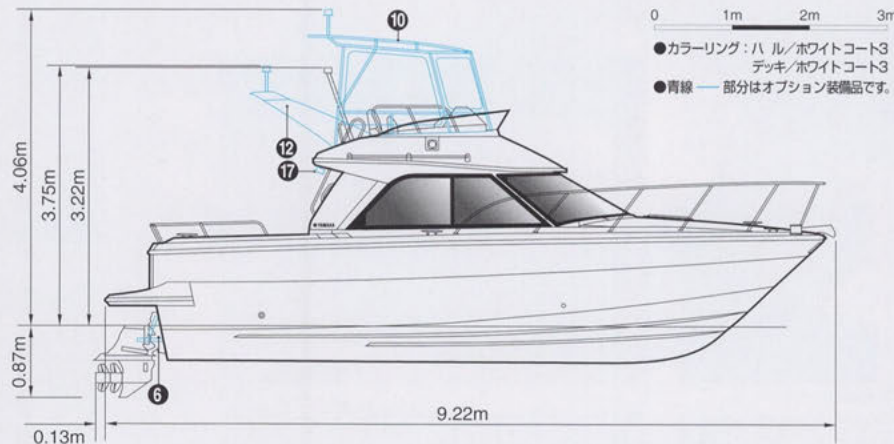

0 1m 2m 3m  
 ●カラーリング:ハル/ホワイトコート3  
 デッキ/ホワイトコート3  
 ●青線 一部分はオプション装備品です。

●製品お買い上げ後は、取扱説明書、保証書をよくお読みください。また、製品のコーションラベルの表記内容もご確認ください。

- 定期点検・整備は、確実に実施しましょう。
- 出港前の点検・整備を励行しましょう。
- 航行計画を立て、事前にマリナーなどに届けを出しましょう。
- 天気予報を十分確認し、常に気象には注意を払って無理のない航行を。
- 安全備品の確認を行い、海技免許・検査手帳を必ず携行してください。
- 定員を守りましょう。
- 乗船者は安全のためライフジャケットの着用を。
- 立ち入り禁止水域や船舶航行の頻繁な水域は避けましょう。
- 漁業者に迷惑をかけないようにしましょう。
- 海を汚さないようにしましょう。
- 法規とマナーを守り、周囲や自然環境に配慮し安全な航行を心がけましょう。

## 海のある生活。

海の感動ナビゲーター YAMAHA

- 製品のカラーは印刷の関係で実物と異なって見えることがあります。
- 本仕様は改良のために予告なく変更されることがあります。
- 写真の中にはオプション装備品を含むことがあります。
- この印刷物を無断転載・無断使用する事はお断りいたします。

お客様相談室 このカタログに関するお問い合わせは、お近くのヤマハ販売店 ☎0120-090819  
 または下記のお客様相談室へどうぞ。 フリーダイヤルにて通話できない場合は、☎0539-32-1166をご利用ください。

●マリン情報満載のヤマハホームページへ、「なみをみようよ」でスピードアクセス。 なみをみようよ  
 ※ホームページへのアクセスにかかるプロバイダ費用 および通債費については、お客様負担となります。 <http://TEL.TO/0120-730-344>

●ヤマハホームページURL <http://www.yamaha-motor.co.jp/marine/>



ヤマハ発動機株式会社  
 〒438-8501 静岡県磐田市新貝2500  
 021021-99-915-61

このカタログは再生紙を使用しています。