

YAMAHA

15DX-13





YAMAHA 15 DX

さあ行こう。オレたちの海だ。
さあ行こう。オレたちの15だ。

帆をあげよう。
風に乗ろう。
タックしよう。
ジャイブしよう。
ブレイニングしよう。
YAMAHA15DXこそ
オレたちのフネだ。
スピンを張ろう。
ウィスカーを使おう。
トラビーズしよう。
セーリングテクニックを
楽しもう。
白い雲を追おう。
陽をあびよう。
すぐれた帆走性能こそ
YAMAHA15DXだ。





夜あけの風の歌を聞こう。
真昼の陽ざしをからだに受けよう。
夕焼をバックに港へ帰ろう。
夜は海の伝説を話そう。
春の空気を楽しもう。
夏の風を捕えよう。
秋の雲を追いかけよう。
冬の海をひとりで走ろう。
デーセーリングに出よう。
レースをやろう。
なんとなく乗りだそう。
後輩をしごこう。一人前にしよう。
YAMAHA150x. YAMAHA13。
セーリングの楽しみを
無限にみつけよう。



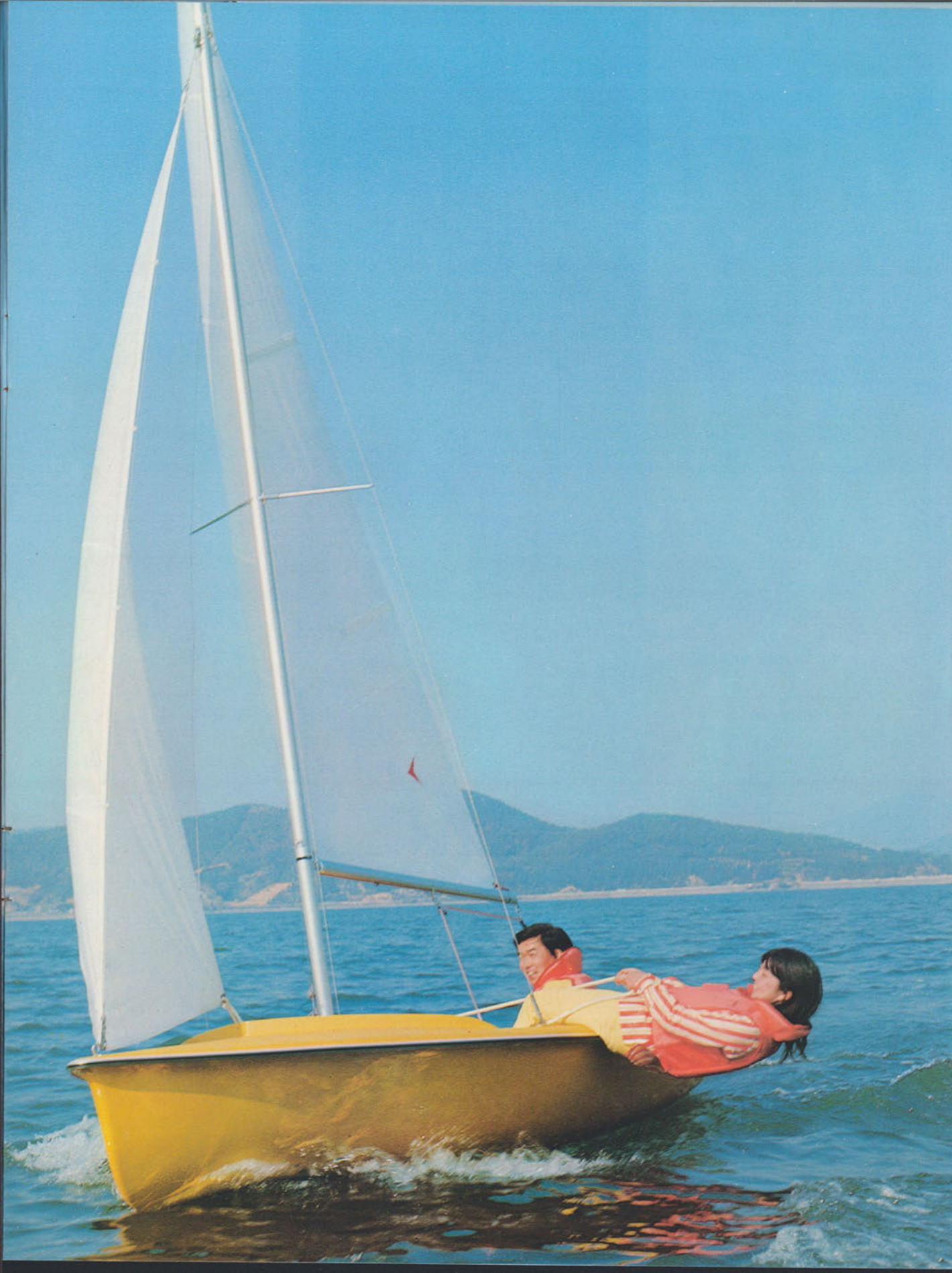

YAMAHA 15DX

バテン
セールの形を整え、風を効率よく受けとめるのに役立ちます。

メインセール
4.5オンスのテトロン製。

ブーム
軽くて丈夫な耐蝕アルミ合金製。グースネックは、セールの大きさが自在に調節できる、ローラーリーフ方式です。

ティラー
にぎりやすく、操作しやすい形状です。しかも、エクステンション付き。

ラダー
耐水合板製FRPコーティング。流線型で大きく、効きは抜群。

スピナーカー (オプション)
ランニングのとき、ハイテクニックが楽しめるスピナーカー装置。スピナーハーヤードはピークの部分で約10cm遊びを持たせるのがベスト。

マスト
軽くて丈夫な耐蝕アルミ合金製。マストステップは、マストをひとりでラクに倒立できる形状です。

ハル
丈夫でがんじょうなFRP製。フラットボトムの船型により、スピードが増すにつれて、プレーニングに入りやすい設計です。

センターボード
耐水合板製FRPコーティング。アスペクト比が大きく、すばらしい上り性能を発揮します。

ジブシートトラック
風に合わせたジブ操作が可能です。

メインシートトラベラー装置 (オプション)
風に応じて迅速に、しかも適切なセールセットができるトラベラー。クローズホールドのとき、トラベラーランナーは中央部（動かしても10cm程度）に。フリーの時は少し風下側に移動させます。

コックピット
センターボードケースがなく、広いコックピット。しかも、水にぬれても滑らないノンスキッドパターンの採用でジャイブやタックのとき、動きやすく安全です。

※ウイスカポール、ブームバング、トラベリス装置、メインシート用ブロックキット、ポートカバーなどのオプションも用意してあります。

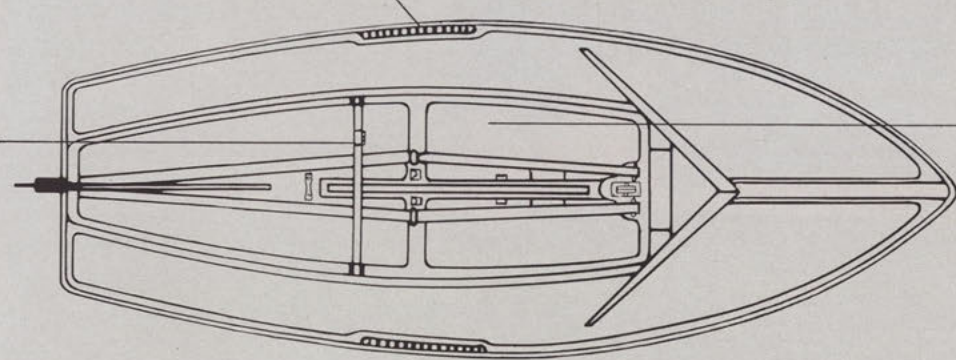
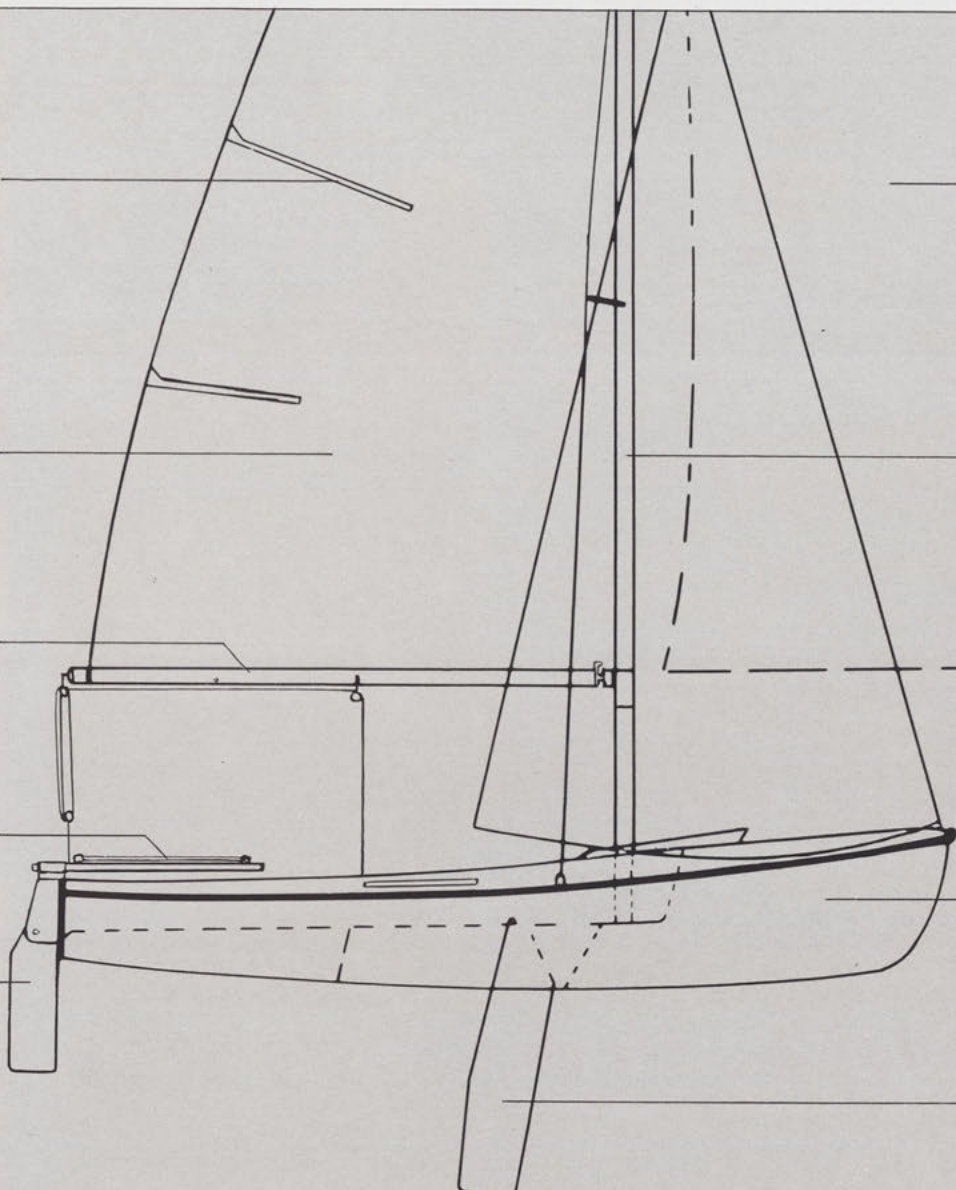



YAMAHA 13

日本のビギナーは幸せだ。
YAMAHA 13があるから幸せだ。

さあ始めよう。

スキッパーになろう。

クルーになろう。

潮っ気のある男になろう。

YAMAHA 13で始めよう。

乗りやすい。

安定性が高い。

操縦しやすい。

YAMAHA 13はうれしい。

風にふれよう。

波に親しもう。

セーリングをマスターしよう。

YAMAHA 13で始めよう。

海をわがものにしよう。

ことしの夏は

YAMAHA 13で始めよう。





バウ…デッキは曲面で、シャープなスタイル。しかも、水にぬれても滑らないノンスキッドパターンを採用しました。また、デッキ下には大型物入れを設置。アンカー、ロープ、シートなどを入れても余裕あるスペースです。

コックピットまわり…広々としたフロアは、ノンスキッドパターンを採用。しかも、中央部には“アカクミ”がしやすいよう凹部がもうけてあります。また、フロアに溜った水が自動的に排水されるセルフペーラー(OP)を取り付けることができます。

マストまわり…マストは軽いアルミ合金で、流線断面のアルミ合金スプレッター付き。また、ひとりでラクに倒立できる機構を採用しました。ブームは、セールの大きさが自在に調節できる、ローラーリーフ方式。グースネック付きです。

スターン…水線長をできるだけ大きく取るとともに、船尾の幅も充分に確保しました。これで横方向の安定はグーと向上。強風の時は素晴らしいブレーニング性能を発揮します。ラダーは、合板製ウレタン塗装仕上げです。



バテン
セールの形を整え、風を効率よく受けとめるのに役立ちます。

メインセール

ブーム
軽くて丈夫な耐蝕アルミ合金製。
グースネックは、セールの大きさが自在に調節できる、ローラーリーフ方式です。

ティラー
にぎりやすく、操作しやすい形状です。

ラダー
合板製ウレタン塗装仕上げ。

マスト

軽くて丈夫な耐蝕アルミ合金製。
マストステップは、マストをひとりでラクに倒立できる形状です。

ハル

丈夫で、いつまでも美しいFRP製。
また、不沈にするための浮体も船体の補強兼用となるように配置しました。

センターボード

耐水合板製ウレタン塗装仕上げ。

ジブシートトラック(オプション)
風に合わせたジブ操作が可能です。

コックピット
広々としたフロアは、水にぬれても滑らないノンスキッドパターン。タック、ジャイブ動作がしやすく、安全です。

パウデッキ

曲面でシャープ。パウデッキ下には、大型物入れを設置。ロープ、シート、セールなどを入れても余裕あるスペースです。

オプション

ベテランにも高度なセーリングテクニックが楽しめるよう、オプションも豊富です。スピナーカー装置、ジブローラー、メインシートトラベラー、ブームバングなど数多く用意してあります。

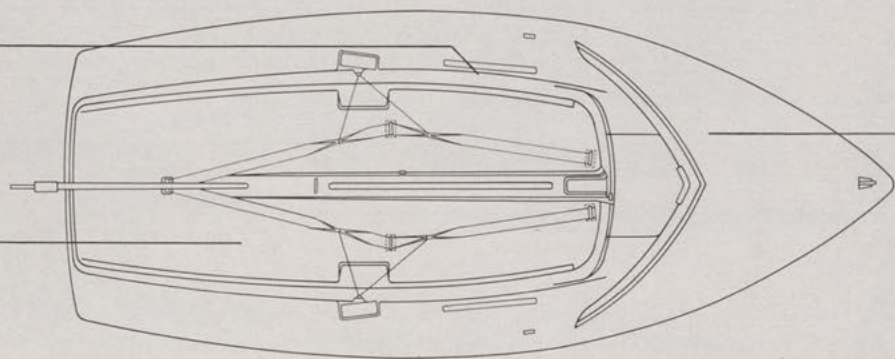
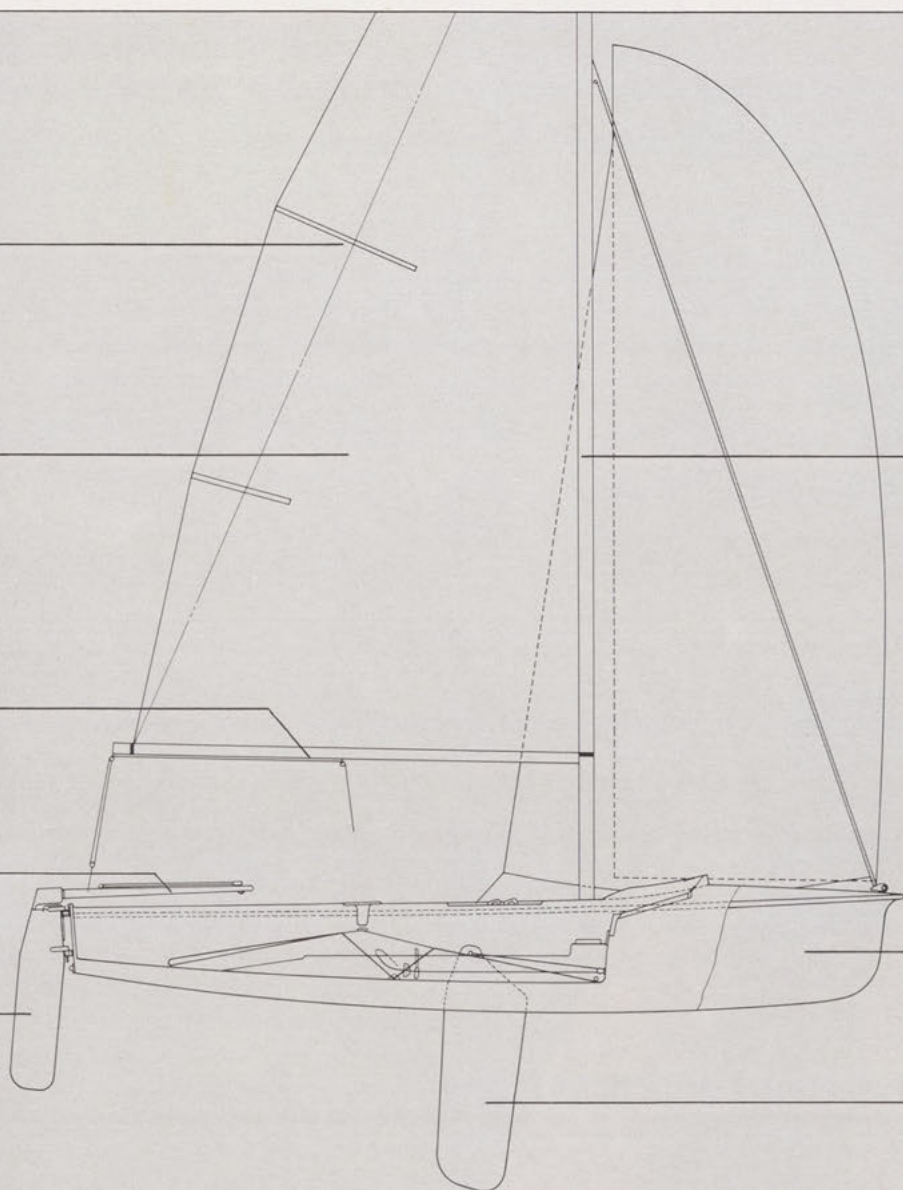

YAMAHA 15 DX

全長	4.68 (m)
水線長	4.57 (m)
全巾	1.72 (m)
排水量	175 (kg)
吃水 C-B up	0.15 (m)
down	1.25 (m)
帆面積	12.9 (m ²)

- ① ラダー
- ② ティラー
- ③ フットバンド
- ④ アイストラップ
- ⑤ メインシートトラベラー
(オプション)
- ⑥ ジブシートトラック
- ⑦ センターボード
- ⑧ マストステップ
- ⑨ スプラッシュボード

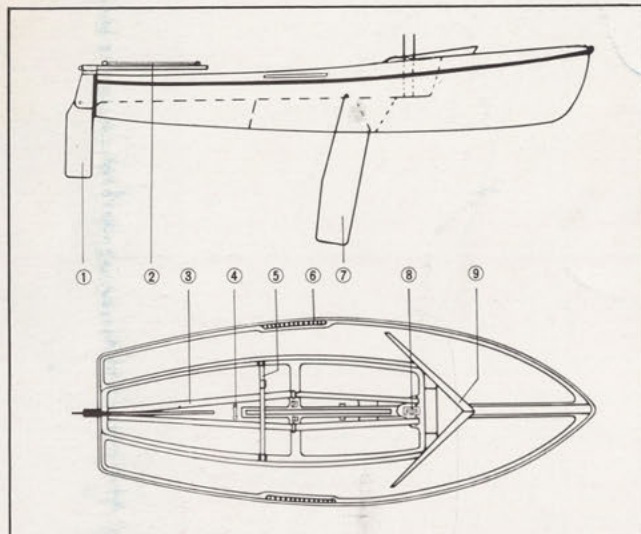

カラー：ホワイト、ハイライトブルー

YAMAHA 13

全長	4.15 (m)
水線長	3.90 (m)
全巾	1.70 (m)
排水量	120 (kg)
吃水 C-B up	0.15 (m)
down	1.02 (m)
帆面積	10.1 (m ²)

- ① ラダー
- ② ドレンプラグ
- ③ ティラー
- ④ コックピットフロアー
- ⑤ アイストラップ
- ⑥ センターボード
- ⑦ ジブシートトラック
- ⑧ マストステップ
- ⑨ ガンネル
- ⑩ パウプレート

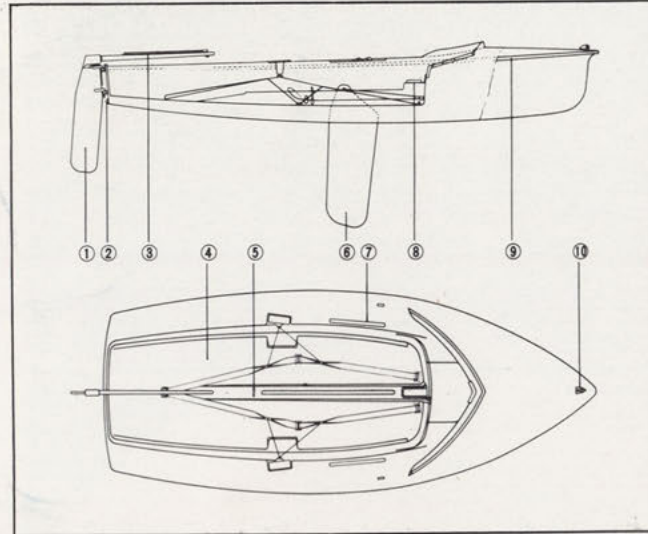

カラー：ダークイエロー

免許の申込みから取得までヤマハはお世話します。

安全と楽しさをつなぐヤマハ

ヤマハセーリング教室お申し込みは当店へ



ヤマハ発動機株式会社