

ヤマハマリンニュース

YAMAHA MARINE NEWS No.94

'94
2・3
月号

■NEW MODELS **FC-26/PC-27/YAMAHA26II EX/MJ-700RA**

■特集■「ボートショーに行こう」
ビジネスチャンスをつかむ!



ヤマハのニュー・ボート&ヨット、マリンジェット

■ここにご紹介するニューモデルは、東京、大阪の国際ボートショーに出展します。

FC-26 ディーゼル仕様の本格的フィッシングボート



[主要諸元] ●全長/8.29m (バウスブリット、トランサムステップを含む) ●全幅/2.50m ●全深さ/1.28m ●総トン数/5トン未満 ●最大馬力/165 PS ●搭載エンジン/SX370KS ●燃料タンク容量/200ℓ ●定員/10名 ●航行区域/限定沿海

「ディーゼル仕様の小型フィッシングボート」という市場からの強い要求にこたえて開発したFC-26は、底釣りから、ライトスポーツフィッシングまで幅広い釣りに対応。UF-23、FR-23、21等からの代替えとしてお勧めできます。

主なセールスポイント

- パウバースをミニマムサイズとした他、メインキャビンもコンパクトな設計とし、FR-26並のアフテックを確保。
- パウデッキへの移動のしやすさを配慮したサイドウォークの設定。
- 風雨を防ぐクローズドメインキャビンを採用。また、独立トイレスペースを設定するなど、快適性を確保。
- 軽荷時で30ノット(参考値)を確保する、十分なスピード性能。

PC-27 自社製エンジン搭載。外観、性能ともに充実



[主要諸元] ●全長/9.72m (バウスブリット、トランサムステップを含む) ●全幅/2.92m ●全深さ/1.59m ●総トン数/5トン未満 ●最大馬力/165 PS×2 or 205PS×2 ●搭載エンジン/SX370KS or YE423L ●燃料タンク容量/450ℓ ●定員/12名 ●航行区域/沿海

5トン未満クラスの最上級クルーザーとして'90年に発売され、人気を博したPC-27が新しくなりました。社製ディーゼルSX370KSの搭載で、パワーとスピード性能を向上させたほか、内外装のイメージチェンジを行い、より熟成したスポーツセグメントとして生まれ変わります。

主なセールスポイント

- SX370KSの搭載で33ノット、またYE4.3Lの搭載で、33.6ノット(ともに参考値)を確保。社製エンジンの採用によりスピード、加速性、双方を向上。
- 斬新なデザインのブリッジを採用し、外観のイメージを一新。フライングブリッジは、3名が楽に座れるニューデザイン。
- メインキャビンは天井を高くした他、L字形ラウンジシートを採用し、居住性を向上。
- 非常電源始動システムの導入など、安全性についても意識。



春へワクワク。



YAMAHA 26IIEX *チークをふんだんに使用し 内装の質感を高めた*

26フィートクラスとしては抜群の帆走性能をアピールし、ヨットレースの世界でも話題を呼んだY262S(YAMAHA26IIS)クルージングバージョンが、このY262EX(YAMAHA26IIEX)です。よりウッディーな雰囲気のカabinとイージーセイリングのための機能を満ち、ユーザーニーズの変化に対応しています。

主なセールスポイント

- 26フィートクラスとしては最大の水線長と、帆走性能。
- ウッディーな雰囲気の落ち着いたキャビンベースと、このサイズとしてはひと回り上の居住性。
- ジブフアラー、レージージャックを標準装備とするなど、イージーセイリングのための機能を充実。
- 輸入艇を含む従来のクルーザーにはない、新鮮でオリジナリティーにあふれたスタイリング。



[主要諸元] ●全長/7.99m ●水線長/7.50m ●全深さ/2.80m ●喫水/1.90m ●総トン数/3.3トン ●セイルエリア/32.2㎡ ●搭載エンジン/1GM ●定員/8名(平水10名) ●航行区域/沿海

CONTENTS

- 特集 4
ビジネスチャンスをつかむ/
「ボートショーに行こう」
- 浜を訪ねて10
長崎県上県郡/長崎商会
- SERVICE12
当世サービスマン人物図鑑/中嶋勝也さん
サービスA・B・C
- YAMAHA NOW14
イベント、グッズ、他、ヤマハマリン最新情報
- WONDERFUL SEA
自由を得たがために迫る危険
それでも良かったと言えるのか
- SHOP拝見!!18
山口県徳山市
(株)京瀧/マリーナ・シーホース

MJ-700RA *「1994 USAウォータークラフト・オブ・ザ・イヤー」受賞 ハイパワー&ハイパフォーマンスのニューモデル*

新設計のハルに驚異的なパワーを生む新エンジンを搭載。優れたスピード性能と、コーナリング性能を高レベルで両立させたニューモデルです。また、随所に独自の新技術を投入し、ジェットフリークの高い要求に答えています。

主なセールスポイント

- 高レベルのパワー&スピードを供給する新エンジンと、加速性能アップのために強力なスラストを発揮するポンプを採用し、ハイパフォーマンスを達成。
- キャビテーションを押さえ、増大したパワーを効率よく水に伝えるために、ステンレス製3翼不等のピッチインペラーを採用。
- 40ℓの大型燃料タンクを採用したほか、大人2名が乗船しても十分なスペースを確保したダブルパッドソフトシートを採用。快適なロングツーリングに対応する。
- リマウントグリップをシート後部に装備。また、シートストラップを採用し、深い水深からの再乗船を容易にした。



[主要諸元] ●全長/2.86m ●全高/0.97m ●全幅/1.12m ●乾燥重量/176kg ●搭載エンジン/2サイクル2気筒 ●排気量/701cc ●燃料タンク容量/40ℓ ●最大馬力/76PS ●定員/2名

YAMAHA
Model 1994

BOAT SHOW



特集／ビジネスチャンスをつかむ！ 「ボートショーに行こう」

さて、いよいよ開催される東京、そして大阪の国際ボートショー。毎年華やかに、盛大に開かれるこの恒例のイベントを楽しみにしているマリンファンは多い。ヤマハでは、こうした方々に応えるべく、業界のリーディングカンパニーとしての自覚を持ち、ハードからソフトにいたる総合的なマリンプレゼンテーションの場としてブースを展開。きっと皆さまにもご満足いただけるはずだ。今回は、このボートショーをビジネスチャンスとしてご商売に取り入れ、活用するためのヒントを探ってみた。注目度大のこのビッグイベントを見逃す手はない。

開催概要

▼第33回東京国際ボートショー ▼第9回大阪国際ボートショー

- 主 催… 社団法人 日本舟艇工業会
- 後 援… 東京／運輸省、東京都
大阪／運輸省、大阪府、大阪市
- 会 期… 東京／平成6年2月8日(火)～13日(日)
大阪／平成6年2月18日(金)～21日(月)
- 会 場… 東京／東京国際見本市会場
東館、西館、B館、C館、屋外(50m道路)
大阪／インテックス大阪
1号館、2号館
- 開館時間… 東京・大阪とも午前10時～午後5時(予定)
- 入場料… 東京／大人＝1,000円
小学生以上高校生以下＝800円
大阪／大人＝800円
小学生以上高校生以下＝500円
- 出展社数… 東京／150社
大阪／51社



ボート&ヨットが独特の雰囲気の中で一堂に会するポートショー。ユーザーの購買意欲も一段と高まる(昨年の東京国際ポートショーより)

ヤマハのテーマは『海はスポーツ新大陸』

来場者の満足度を高め、需要喚起をねらう。

レジャーにおけるアウトドア志向の高まりは依然として根強く、しかもマリンスポーツは、そのファン層、つまり潜在需要を確実に広げている。その現れが、Bクラス、Cクラスを中心とするフィッシングボートの堅調な推移であり、中古市場の活発な動きでもある。こうした市場環境の中、今年のヤマハブー

スは次の二点を意識した構成となっている。第一に、潜在需要層に対する、より具体的なマリンスポーツのプレゼンテーションの場であること。そして第二が、マリナビジネスの基本ターゲットともいえる代替見込み客、つまり既存オーナーの購買意欲の高揚を意識したことである。

展示艇の詳細については次頁よりご紹介す

るが、サンフレンドやフィッシンググメイト、さらにつりっこ太郎など、オーナー予備群にとつて決して「夢」ではない商品を充実させるとともに、現在最大のボリュームとなる顧客にとつての代替え候補、SF-31やFC-26、PC-27等の商品を投入。これらを見易く、ジャンル別に、魅力を最大限に引き出す演出で展示する。

販売店の皆さまや、購入予定者にとつてはきつとご満足いただける内容なのではないだろうか。

また、マリジェットコーナーを充実させたことも今年のヤマハブースの特徴のひとつ。既存オーナーを対象に市場活性化、さらに若者を中心として憧れ層にアピールするに

十分な商品とディスプレイで展開する。さらにイベント、各種スクールの情報提供など、リーディングカンパニーならではの総合的なインフォメーションで来場者にアピールしてゆく。

そのほか、艇のドレスアップを意識した用品コーナーや、中古艇情報コーナーなど、より現実のビジネスに則した展開も忘れない。巷では「不況、不況」といわれるが、どこかしら言い訳じみたこの言葉はもう流行らないし、使いたくはない。1994年はぜひポートショーから。元氣一杯、やる気満々のヤマハブースからスタートしていただきたいものだ。

■東京国際ポートショー/ヤマハブース(東館)

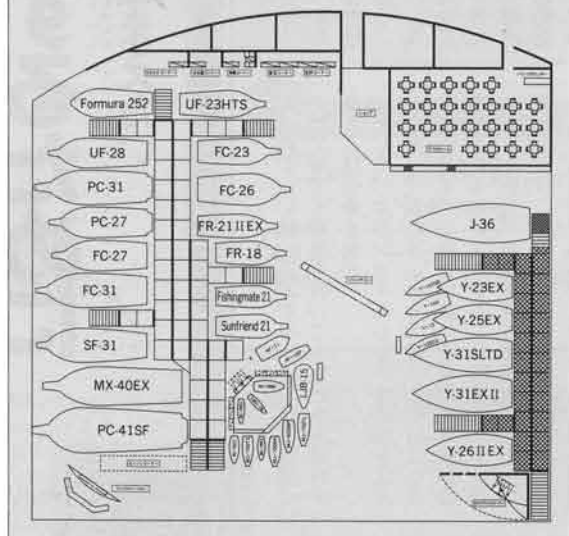

■大阪国際ポートショー/ヤマハブース(2号館)

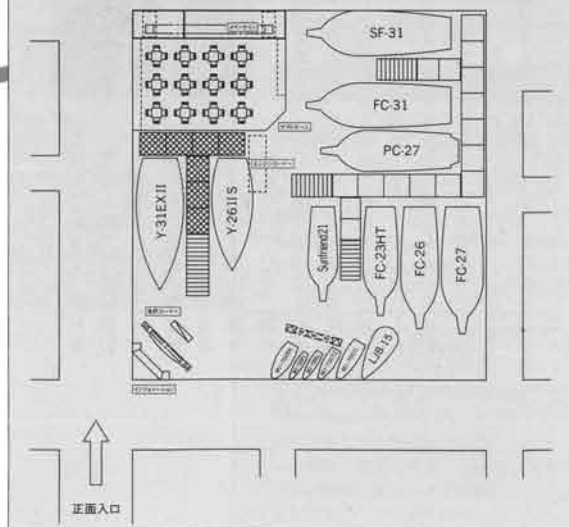

出展ガイド

NEW

PC-27 ★★

自社製エンジンの搭載により、スピード性能が大幅に向上。4級クラスの最上級クルーザーとしての地位を揺るぎないものに。

- 全長……………9.72m※
- 総トン数……………5トン未満
- 搭載エンジン ……SX370KS(165PS)

NEW

FC-27 ★★

FR-23、25などの船外機モデルからの代替えに。4名が座れるシートをキャビン内に確保するなど、ファミリーも意識。

- 全長……………8.95m※
- 総トン数……………5トン未満
- 搭載エンジン ……SX420KSH(240PS)
- 価格……………12,223,300円(限浴)

NEW

Sunfriend21 ★★

サラリーマンでも手が出る238万8千円。“ボートオーナー＝自営業”の図式を打ち壊す急先鋒の商品。

- 全長……………6.63m※
- 総トン数……………5トン未満
- 搭載エンジン ……O/B(60PS)
- 価格……………2,388,000円

FR-21ⅡEX ★

発売以来、安定した売れ行きを見せるマルチパーパスな入門艇。スポーツ感覚いっぱいのスタイリングも人気の秘訣。

- 全長……………6.37m
- 総トン数……………5トン未満
- 搭載エンジン ……O/B(115PS)
- 価格……………3,488,100円

キャット／スループの切り替えが可能な
シーマーチン・コンビ



ボートショーをより有効に活用するために

これだけは最低限踏まえない

産能短期大学／吉川雅之教授



見えてきます。他社を含めた艇の比較検討ができること。これで売りたい商品の優位性を訴えることができます。また、単に情報を得るだけでなく、華やかな雰囲気の中で、気分を盛り上げてくれるのもこの手のショーの特徴です。購入を躊躇しているお客さまに対して最後の決定に結びつける効果があるはずですし、初心者にとつてはこれまで知らなかったボートの世界を見て、夢の現実へ一歩近づくことになるでしょう。

毎年華やかに開催される国際ボートショー。商談におけるクロージングの場として、また情報収集の場として、このイベントに出かけ、ビジネスに役立てている読者も多いと思うが、ここでもう一度、何のためにボートショーに行くのか、どうすればそれを商売に役立てることができるのかを明らかにしておきたい。本誌ではおなじみのマーケティング専門家、産能短期大学・吉川雅之教授に、販売店におけるボートショーの有効活用についてお聞きした。

目的を明確に、そのための準備を忘れない。

まず一番大切なのは、「事前の準備」ですね。主に次の項目を確認するべきでしょう。

一つが、ボートショーそのものに関する知識。今年の特徴は何か、どのくらいの企業が出展するのかといった基本的な事項です。そして、次にヤマハの製品について。ニューモデルはどのくらい展示されるのか、それはどのような特徴を持っているのか、などです。

これぐらい知っておかないと、いざ会場にやって来て自信を持ってお客さまを案内することはできません。

そして、このショーでお客さまに何を伝えたいのか、ということも明確にしておくことも大切です。これだけ広い会場に、情報が氾濫しているわけですから、目的をしっかりと持っていないと、お客さまも販売店の方もただ疲れるだけになってしまいますから。

もし有力な見込み客と同行するならば、ヤマハの担当者や事前にアポイントメントを取っておいて、会場で落ち合い、一緒に商品説明するのも効果的でしょう。可能ならばの話ですが、本社の設計担当者などの協力が得られれば、お客さまへの説得力も増すはず。せっかくのボートショーですから、こんな方法もいいのではないですか？

効果を継続することも大切。帰ってからのことも考える。

お客さまの立場から、このボートショーを見ると、販売活動上のメリットもいろいろと

お客さまと一緒にボートショーに出かけるということは、釣り大会や、クルージング大会と同じ、アフターサービスの一環と捕らえることもできるはずですよ。帰ってからお客さまとのコミュニケーション作りにも役立つでしょう。「あのボートはすこかったね」とか、「あのコンパニオンはかわいかったね」といった些細なことでも盛り上がれば、効果とみなしていいのではないですか。

中には行けない方もいるでしょうが、お客さまが行くようなときには、前述したような事前情報ぐらいは伝えてあげたいものです。その逆に、お客さまを伴わずに一人で行くならば、写真やビデオにでも撮って、後にお客さまに伝えてあげてほしいですね。(談)

見せます、魅せます!

海はスポーツ新大陸

'94国際ボートショー/ヤマハ

★.....東京のみ出展 ★★.....東京、大阪で出展

BOAT LINEUP



スポーツフィッシング・ファンの拡大に対応するSF-31

NEW PC-41SF ★

本格的なスポーツフィッシングモデルとして注目度は二重丸。トーナメントアングラーを目指すあなたのお客さまに。

- 全長.....14.50m※
- 総トン数.....16トン
- 搭載エンジン.....TAMD72(430PS)×2
- 価格.....63,434,900円

PC-31 ★

ミドルクラス・コンバーチブルのベストセラー、PC-30のモデルチェンジ艇。フィッシング機能の充実で、幅広い客層をキャッチ。

- 全長.....11.06m※
- 総トン数.....6.6トン
- 搭載エンジン.....SX420KSH(240PS)×2
- 価格.....31,419,600円(限浴)

MX-40EX ★

トーナメント参戦で得たノウハウを随所に活かしたスポーツフィッシャーマン。3000万円台の価格設定も魅力。

- 全長.....13.00m※
- 総トン数.....12トン
- 搭載エンジン.....SX629Km(360PS)×2
- 価格.....39,764,900円

NEW SF-31 ★★

インボードエンジンを2基搭載。あらゆる釣りのスタイルに対応する機能も充実。4級オーナーの代替えとしてお勧め。

- 全長.....10.29m※
- 総トン数.....5トン未満
- 搭載エンジン.....SX420KM(240PS)×2
- 価格.....24,256,300円(限浴)

NEW FC-31 ★★

外洋志向、スポーツフィッシング志向のオーナーに答えたフライングブリッジ艇。SX420KSHを搭載した1/0モデル。

- 全長.....10.37m※
- 総トン数.....5トン未満
- 搭載エンジン.....SX420KSH(240PS)
- 価格.....16,841,500円(限浴)

NEW FC-26 ★★

このボートショーで発表となるピカピカのニューモデル。タックルシリーズからの代替えとしてディーゼル仕様は魅力的。

- 全長.....8.29m※
- 総トン数.....5トン未満
- 搭載エンジン.....SX370KS(165PS)

FC-23 ★★(大阪はHT仕様)

パウキャビン仕様のフィッシングボート。親子で、家族で、新しいスタイルのボートフィッシングライフを提案。

- 全長.....7.66m※
- 総トン数.....5トン未満
- 搭載エンジン.....O/B(115PS)
- 価格.....3,652,400円



■掲載した価格は、『1994YAMAHAボート・ヨット・エンジン価格表』東京地区版(エンジンセット価格)に準じています。

■全長の※印は、ハウスブリット、トランサムステップを含む長さです。

UF-28 ★

28フィートクラスのディーゼル仕様のフィッシングボートとして脚光を浴びた人気モデル。タックルシリーズからの代替えとしてお勧め。

- 全長.....9.25m※
- 総トン数.....5トン未満
- 搭載エンジン.....SX420KS(187PS)
- 価格.....8,995,200円

Tackle-23HT ★

日本のフィッシングボート市場をリードしてきたタックルシリーズの名艇。その人気は今なお健在。

- 全長.....7.07m
- 総トン数.....5トン未満
- 搭載エンジン.....O/B(115PS)
- 価格.....3,440,100円

NEW Fisingmate21 ★

カジュアル&リーズナブルをコンセプトに開発したセンターコンソラー。船外機セットで200万円を切る価格設定。

- 全長.....6.50m
- 総トン数.....5トン未満
- 搭載エンジン.....O/B(60PS)
- 価格.....1,815,000円

FR-18 ★

ファッションブルで、スポーティ。そして豊富なオプション群。小さな身体に魅力を詰め込んだ、入門者向けスポーツボート。

- 全長.....5.54m
- 総トン数.....5トン未満
- 搭載エンジン.....O/B(70PS)
- 価格.....2,552,800円

AF-11/AF-10P ★

つりっこ太郎。すべての釣りファンにお勧めしたい。○年後は、タックルのオーナーに?

- 全長.....3.30m/2.97m
- 搭載エンジン.....O/B(8PS/4PS)
- 価格.....455,100円(AF-11)
- 415,300円(AF-10P)

Formula-252 ★

USA・サンダーバード社からの輸入モデル。根強い、本格的なスポーツボート需要に応える。

- 全長.....7.65m
- 総トン数.....5トン未満
- 搭載エンジン.....MCM454(350PS)
- 価格.....10,478,900円

DINGHY LINEUP

YAMAHA14 SeaHopper II (SR) ★

国内の普及率を誇る一人乗りのセイリングディンギー。組織も充実し、レース活動も盛んです(SRはスモールリグ仕様)。

- 全長.....4.24m
- 水線長.....4.06m
- 全幅.....1.44m
- 価格.....469,400円(SR/461,400円)

YAMAHA13 Cicala ★

ブルーフォーター派からレース派まで、ディンギーの魅力を満喫。セイラーのジャンルを選ばないオールラウンドモデル。

- 全長.....4.09m
- 水線長.....3.89m
- 全幅.....1.68m
- 価格.....747,100円

YAMAHA13 Seamrtin COMB II ★

キャットリグ、スループリグの切替が可能。1艇で2艇分のセイリングが楽しめる、欲ばりなセイリングディンギー。

- 全長.....3.94m
- 水線長.....3.70m
- 全幅.....1.34m
- 価格.....517,100円

魅せます! 海はスポーツ新大陸

'94国際ボートショー／ヤマハ出展ガイド

★……東京のみ出展 ★……東京、大阪で出展

LINEUP

YAMAHA 31S ★

流れるような美しい船形。造流抵抗を押さえるキールとラダー。レースに勝つために生まれた、人気の快速クルーザー。

- 全長……………9.50m
- 水線長……………7.90m
- 全幅……………3.24m
- 価格……………9,988,600円(限浴)

NEW

YAMAHA 26II EX ★

快速クルーザーY262のクルージングバージョン。イージーセイリングとウッディーな雰囲気大切に。

- 全長……………7.99m
 - 水線長……………7.50m
 - 全幅……………2.80m
- (大阪は26II Sを出展)



ピュアなクルーザーファンにはこたえられないヤマハ31EX II

YAMAHA 23EX ★

ミニトンやマッチレースの世界でも好評。23フィートならではのアグレッシブな走りを楽しむことができる。

- 全長……………7.01m
- 水線長……………6.35m
- 全幅……………2.70m
- 価格……………4,078,900円(平水)

JEANNEAU36 SunFast ★

フランス・ジャンヌ社が造り上げたファーストクルーザー。帆走性能、居住性、機能性のトータルバランスに優れる。

- 全長……………11.31m
- 水線長……………9.60m
- 全幅……………3.49m
- 価格……………24,732,100円(限浴)

LINEUP



MJ-700FX

NEW

MJ-700RA ★★

驚くべきパワーと最高速を提供するニューエンジンを搭載。40ℓの大容量燃料タンクを採用し、長時間に渡るプレイを可能に。

- 全長……………2.86m
- 重量……………176kg
- 馬力……………76PS
- 価格……………1,117,000円

NEW

MJ-700FX ★★

旋回性能とスピード性能を両立させ、高性能63PSのハイパワーユニットを搭載。レースに勝つためのニューモデル。

- 全長……………2.13m
- 重量……………121kg
- 馬力……………63PS
- 価格……………848,000円

MJ-700TL ★★

ファミリー分野のトップポジション。上級志向のMJユーザーに自信を持ってお勧めできるハイパフォーマンスモデル。

- 全長……………2.99m
- 重量……………214kg
- 馬力……………63PS
- 価格……………1,120,000円

MJ-700TX ★

マルチユースなTXシリーズの最高級モデル。コーンケーブV型船形を採用し、ゆとりのある走りを楽しむことができる。

- 全長……………2.77m
- 重量……………185kg
- 馬力……………63PS
- 価格……………1,033,000円

MJ-700TZ ★★

波とライダーが一体化することをコンセプトに開発。ビギナーから上級者に対し、ライディングの楽しさを与えることのできるモデル。

- 全長……………2.43m
- 重量……………149kg
- 馬力……………63PS
- 価格……………898,000円

ENGINE LINEUP

業務船からプレジャーボートまで、世界中で愛用されている船外機を始め、話題のディーゼル、SX370等を展示。

モデル名	種別	最高出力	標準小売価格
SX370	ディーゼル/B	165PS	—
M-15S	マリンモーター	15PS	80,000円
25NEML	O/B(マニュアル)	25PS	375,000円
60FETOL	O/B(リモコン)	60PS	625,000円
90AETOUL	O/B(リモコン)	90PS	860,000円
115CETOUL	O/B(リモコン)	115PS	969,000円

THE OTHERS

特需艇

ラインナップにはない、ヤマハの特需艇に関する情報を提供。幅広いニーズに対応する。

普及

ボートライセンススクールをはじめ、好評のスポーツフィッシングスクール、ヨットスクールなど、各種マリンスクール&クラブを紹介するほか、来年度のマリンスポーツイベントの紹介など、オーナーや、これからマリンにチャレンジしたい、といった層に対して豊富な情報を提供。

用品

独立したショップスタイルのコーナー展

開。フィッシング用品を中心としたマリンプレイグッズはもちろんのこと、ボートのドレスアップ用品の新製品を豊富に展示。また、各地のマリーナ等で好評のフローティングシステム・ハニールランドなど、ビジネス関連商品も展示。

中古艇コーナー

活発な中古市場の動きに応えた新設コーナー。在庫や価格など、具体的な情報をそろえ、中古希望ユーザーに提供する。

ホイットブレッド世界一周レース

大型映像を用いてレースの臨場感や、スケート間を伝え、また、リアルタイムなレース情報を提供するとともに関連商品を展示。ヤマハの企業イメージをアピール。

■掲載した価格は、『1994YAMAHAボート・ヨット・エンジン価格表』東京地区版(エンジンセット価格)に準じています。
■全長の※印は、バウスプリット、トランサムステップを含む長さです。

特集／ビジネスチャンスをつかむ！ 「ボートショーに行こう」

地方都市の販売店に聞いた… ボートショーの活用法

東京、大阪の地元にお店を構える販売店にとっては、ボートショー会場に通い、商談の場として活用することはもはや当たり前のことなのだろうが、会場から遠く離れた地方都市の販売店にとっては、また違ったボートショーの活用の仕方がある。ではどのように？ 北海道、東北、四国から、3店の代表に聞いてみた。

クロージングの場として効果大



マリンギャラリークルーズ
尾形 修社長
(北海道札幌市)

希望するお客さまがいれば同行しますし、高額商品の見込み客については、旅費も負担します。あのような雰囲気の中だと、購入の決断も速く、これまでもクロージングの場として、利用してきました。今は中型艇が主

力となっているので旅費を負担してまでというところは稀ですが、既存のオーナーさんの中にもボートショーに行きたいという人はいくらでもありますよ。そういう人は自腹を切っても行きますね。

お客さまが同行する、しないに関わらず、私を含む営業スタッフは必ず東京ボートショーに出かけます。何よりもヤマハ、そして業界の動向を知るいい機会だし、ボートだけでなくマリン用品の新製品など、注目すべきものはいくつもあります。自分たちの勉強のため、といった意識は強いですね。

こと細かに写真を撮って



御仙塩マリン
小野勤二社長
(宮城県塩釜市)

小型のフィッシングボートが主力というところもあって、お客さまと同行する機会はな

興味あるのは購入予定者だけではない



来島マリーナ
小島二郎さん
(愛媛県今治市)

なか無いのが実情です。しかし、自分自身の情報収集の場としての利用価値は大いに認識しています。特にライバルメーカーの商品情報を一気に入手するには、またとないチャンスですよ。

カメラは必ず持って行きます。カタログでは分かりづらい部分など、より部分的な写真を撮って、後で商談に使うケースが多いです。私にとっては商談の場というより、ショー」というイメージが強いのも事実。だからこそ、不景気を吹き飛ばすような夢のある、華やかな演出をヤマハには期待しているんです。

PW安全協会の総会に出席するため、毎年東京のボートショーは訪れる機会があるんです(編集部注※小島さんは同協会の四国支部長)。情報収集はその時にします。

今年、速くも大阪行き計画を立てている方がいますが、そのお客さまはFR-28を購入したばかり。買い替える可能性は全くと言っていいほど無いんですが、今はボートや海のことを知りたくてしょうがないという時期なんです。他にも何人かのお客さまに声をかけて、私も同行するつもりです。これも釣り大会と同じ、うちの年中行事といった感じですね。旅費は、各自負担です。

販売経験のないモデルや自社に展示していないような艇を実際に見ていただく場として、これまでも活用してきました。2年連続で同じお客さまを東京、大阪の順にお連れして、契約にこぎ着けたなんて思い出もあります。やはりあの独特の雰囲気は商談の場として効果があるんですね。

同行するお客さまがいなくても、私の場合、

見せます、

NEW CRUISER

YAMAHA 31EXII ★★

ショートハンドによるセーリングを一層と楽なものにしたレイアウトと装備を採用。高い帆走性能と居住性を合わせ持つ。

- 全長.....9.40m
- 水線長.....8.70m
- 全幅.....3.37m
- 価格.....13,708,600円(限浴)

YAMAHA 25EX ★

My Ladyの愛称で親しまれる人気モデル。25フィートクラスでは群を抜く居住性能は注目の的。入門者にお勧め。

- 全長.....7.49m
- 水線長.....6.38m
- 全幅.....2.74m
- 価格.....5,570,800円(平水)

MARINE JET



MJ-700RA

NEW

MJ-700SJ ★★

MJ-650SJの性能を引き継ぎながら、701cc、63PSにパワーアップ。安定性に優れ、初心者にもお勧め。

- 全長.....2.24m
- 重量.....132kg
- 馬力.....63PS
- 価格.....858,000円

MJ-650MP ★

MJ-650Mがベースのバトロール/救助仕様のマリッジット。東京消防庁に採用されるなど、各地で実績、話題性とも上昇中。

- 全長.....3.05m
- 重量.....212kg
- 馬力.....42PS
- ※上記の数値はMJ-650Mのもので、特艇は含まれていません

LJB-15

ピボットシステムを採用したニュージェットボート。アメリカを中心に海外で人気の高まりつまるジェットボートを独自開発。

- 全長.....4.65m
- 重量.....1.88kg
- 馬力.....75PS



左から長崎猛さんと奥様、務さん、章さん。猛さんの若い二人にける期待は大きい



休漁日の上対馬町鰯浦には、長崎商会さんが販売した和船・船外機がずらりと並んでいた



長崎商会さんのサービス工場。鉄工用と船外機用それぞれ別棟になっている



浜を訪ねて

長崎県

対馬

なるべくお客さまの目の前で 仕事をできるようにしています。

長崎県上県郡あまがき・長崎商会

九州・博多港の北西約120km、玄界灘に浮かぶ対馬。日本でも最大規模のリアス式海岸の浅茅湾を始め、島内の各地には複雑に入り組んだ天然の良港が多く見られる。島北部の上県町にある佐須奈もそんな港のひとつで、長崎商会さんの店舗はこの港町の目抜き通りに面している。

長崎猛さん（71歳）は、今から40年ほど前に長崎自転車商会として創業し、昭和35年ころから、長崎商会として、船外機を中心としたマリンのご商売を展開してきた。12年前からは、ご長男の章さん（35歳）、さらにその弟・務さん（33歳）がスタッフに加わり、計3人でご商売を盛り立てている。お伺いした当日、さっそく章さんが軽トラックで、同店の商圏にあるいくつかの浜を案内してくださった。

よく晴れてはいるが、日陰に入るとかなり寒い。今日はまだぬくい方。例年は北西の季節風が吹いてもっと冷え込みます」と、笑いながら船外機の修理をする章さんに、同店のご商売のポイントをお聞きしてみた。

「セールスポイントはお客さまを待たせないこと。離島なので、修理用のパーツを取り寄せるにも普通のお店と比べると時間がかかりますので、なるべく在庫を持つようにしているんです。どうしても取り寄せになる時のことも考えて、貸し出し用の船外機も3台ストックしています」

ただそれだけではお客さまのニーズに応えられるというわけでもなく、漁の解禁前の繁忙期は朝早く、夜遅い日々が続いてしまうのだそうだ。

さて、同店の3人の役割だが、「父が鉄工関係、私が船外機、弟が自転車とバイクを主に担当しています。もちろんそれぞれの忙しい時期には協力し合いますが」と章さん。

長崎商会

- 創業……昭和30年
- 従業員……3名
- 商圏……上県郡上県町と上対馬町
- 主力商品…和船（W-19FH、W-20CF5、W-23EF5）
船外機（6C、9.9D、CV30G、40H、50D）

上県町、上対馬町の商圏内には、大小合わせ30の浜があり、現在約300名の顧客を管理している。和船の用途としては、根付のサザエやアワビ、ナマコなどを獲る磯漁（これには和船から箱メガネを使う「イザリ」と、潜水



による「カツギ」の2種類がある）、刺網漁、主にホシカリ（カサゴ）を獲る延縄漁、ウニ漁、さらに特産のヒジキ、テングサ、ワカメ等の海藻採取がある。

なかでも磯漁は盛んで、長崎商会でもこの漁の口開け（解禁）の前後となる夏と冬が最も忙しいという。同店では、毎年この口開けに合わせて、点検キャンペーンを実施。章さんと務さんの二人で各浜を回り、無料で船外機を点検。ギヤオイルの交換、グリスアップ、プラグ交換などを実費で行い、修理については後日、別途料金で行うという内容だ。これにより、お客さまも安心して漁期を迎えることができ、評判は上々だとか。

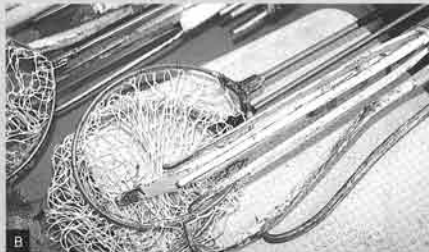

- ①後部の物入れの中に体を固定させ、船外機を操作しながら漁をする。両手がふさがった時は箱メガネを口にくわえて海中を覗くというウルトラCの漁法だ
- ②先が三ツ又状になったサザエ用、へら状、鍵状になったアワビ用のイザリ道具を使い分ける。長いもの（深場用）では10mになるものもあるという
- ③船から体を乗り出したまま船外機を操作できるように、クラッチレバーを左舷のこべりまでのばした独特の機装。後進する機会が多いため、トランサムを左舷側には波よけのためのステンレス板が付けられている

取材当日は年明け最初のイザリが行われ、上対馬町^{（上対馬）}鰐浦の漁師さんたちのお仕事を見せていただいた。

和船に2人ないし3人の漁師さんが乗り込み、箱メガネで海中を覗きながらイザリ道具と呼ばれる3〜4メートルほどの竿で、器用に海中のサザエを獲っていく。船は風上に向

け後進をかけながらゆっくりと移動させている。船外機はほとんどが30馬力。これより大きいと排気圧が大き過ぎ、水中に泡が立ち過ぎて底がよく見えなくなってしまうのだそうだ。ちょくちょくペラを磯にぶつけるため損傷も激しく、多い人では1シーズンに2〜3枚取り替えることもあるという。



比田勝湾の西泊で船外機の部品交換をする章さん。長年住んでいても冬の寒さには苦勞するそうだ(写真・上) 章さんと務さんのお二人とも2級自動車整備士の資格を持っている。「マリンも基本は同じ」と章さん

主に船外機を見る、という章さんには、特に修理の場面で気をつけていることがあるという。

「なるべくお客さんの目の前で修理するようになっているんです。例えば80円、90円の部品を交換するのに1万円の修理代がかかることがあります。見ていてくれたお客さまはそのために船外機をはずしたり、上げて分解したりする作業がどれほど大変かがわかってくれますから納得してくれます。ところが見せないとそれをわかってくれないお客さまもいるわけで、時たま苦情もあるんです」

集金の面だけでなく、「技術を売るのだから、それを見ていただきたい」という考えもある。猛さんの代から続くお客さまからの信頼はこうして生まれてきたのだろう。

「漁業における後継者不足や、人口減少など、市場を取り巻く環境は決していいことばかりではないけれど、若い二人には頑張っしてほしい」（猛さん）

そんな一代目の願いを受けて、日々奮闘する章さんと務さん。章さんは、休みの日には地元の仲間とバドミントンやソフトボールなどのスポーツを、またデザインやシーカヤックを楽しんでいるが、そんな時に知り合った仲間たちを誘い出しては釣りに出かけているという。

「そこで少しでも興味を持った人がいて、オーナーになってくれればいいんですけどね。そう簡単にはいきません」と章さんは言うが、その効果はポトリイセンススクールの申し込み件数に少なからず反映しているという。

現在同店の顧客の内訳は業務が9割、レジャーが1割ということだが、それぞれの顧客に対して、分け隔てすることなく需要創造とアフターフォローに全力で取り組んでいる姿が印象的だった。

カツボー！って怒鳴られないように 早く一人前にならなければ、と思います。

いかにも現代っ子風のヘアスタイルに小麦色の肌。笑うと白い歯がいつそう目立つ。根っからのマリン業界人かと思っただけ、その印象とは全く違って2年前の3月まで衣料の卸の仕事をしていたという。「前々から少しずつ言われてたんだけれど、家、継がないかって。父親一代でつくりあげた店、考えてみたらもったいない。まあやってみようか」そう決心して中嶋総合マリンの仕事に就いたのが昨年4月のことだ。

中嶋総合マリンは、勝也さんの父・正道さん(54)と正道さんの弟・春市さん(46)の2人が昭和59年に始めたお店。「言ってみれば脱サラ」と正道さんが創業当時を振り返る。「自動車販売の営業をやっていたんだけどこれからはマリンレジャーの時代だろうと思って弟とスタートさせたわけです」国道205号線沿いには先代からの土地があった。そこに店舗を建て着々と「商売をひろげてきた。この土地に昨年3月、新しいサービス工場を建てた。40坪の広さがある工場が、勝也さんの仕事場だ。右も左も分らない



当世サービスマン



人物図鑑

②

長崎県佐世保市 中嶋総合マリン
中嶋 勝也さん(25歳)

世界ですからね戸惑うことはかりでした」
175馬力の船外機のキャプレーターを整備しながら、勝也さんが転職当時の心境を話す。

「技術のことでは春おじちゃんにおこられてばかり、まだ自慢できることなんて無いですよ」ひかえめに話す勝也さんだが、中嶋総合マリンのスタッフの1人になつてから、小型船舶操縦士1級、無線レーダー、そしてヤマハYMS整備士

4級の免許をたて続けに取得した。目標は「春おじちゃんに追いつき、追いこせ」だ。「春おじちゃんに、カツボー！って怒鳴られないように、何でもできるようにならない」と屈託なく話す。

この仕事に就いて良かったことは？
「おいしいサカナが食べられること。休みの日はほとんど釣りに出るんですよ。ポイントの勉強もできるし、自分でいろいろしていないと、お客さまにも言えな

いですから」その表情は、今の生活を楽しんでさえいるようにも見える。

「もともとストレスの溜らないタイプ。もっ少しピリッとしなないといかんね」と言っても笑顔を絶やさない。

「マリンの仕事に就いてから言葉づかいが大きっぱになった。それまでは営業まわりで、ていねいな対応だったのが、ここでは相手のお客さまも、友だちみたいに話しかけてきたり、気やすくおしゃべりするんでね、敬語をあまり使わなくなりましたよ。でも、そのへんは、はじめも必要ですね」そんな環境の変化も楽しんでる様子だ。これからは趣味であるコンピュータを店に入れて、商品在庫やユーザーの管理をしていきたいとプランを立てている。

春市さんとも話し合ってオーナーの集り、寿フィッシングクラブをつくった。昨春、大手造船所に就職した春市さんの息子・唯貴さんも、最新の技術を身に付けてやがてはこの中嶋総合マリンに戻ってくる予定だという。

「そのとき店の名にふさわしい体制になるのかな」とルーキーサービスマンは、ひかえめに語った。

あとはお嫁さんですか？と水を向けると、「おやじも、おふくろも、まずは仕事を一人前にこなしてから、と言ってます」はにかんだ顔に将来を見すえた自信と自覚が読みとれた。

マリンサービス・ABC

エンジン編

マリンビジネスにとって、アフターサービスがいかに大切であるかは、いまさら述べるまでもないだろう。ヤマハでは技術力、商品力を高めるとともに常にアフターサービスを意識し、皆様のご理解とご協力のもと、他には例の無い、ユーザーからの高い信頼を得ることができている。今号から連載する『マリンサービス・ABC』は、その技術的なアフターサービスの基本を見直すコーナー。ベテランサービスマンから見れば物足りない側面もあろうが、初心者、またセールスマンにも読んで頂きたいと、敢えて初歩的な内容とさせていただいた。まずは、エンジン編から。

1 船外機の潤滑系統

1907年にアメリカで発明されて以来、船外機は、小型モーターボートの最もポピュラーな推進機関として普及しています。ヤマハでは、FRP製モーターボートの発売と同時期に当たる1960年、単気筒、ピストンバルブ式、7馬力の「P-7」を発売したのが最初です。

船外機の特徴は、何と言っても小型・軽量であることではないでしょうか。ボートとの組み合わせで考えると、船内の有効スペースが最大に取れるという面は、大きな魅力です。また船内機やジェットに比べると、舵効きが良く、さらにチルトアップができるため、係留保管時の汚れや電蝕の防止というメリットがあります。

現在、船外機の主流といえば、やはり2サイクルのガソリンエンジンでしょう。ヤマハのラインナップも、ほとんどがこのタイプです。そこでまずこの船外機についての解説から始めたいと思います。第1回は2サイクルガソリンエンジンの潤滑系統についてです。

▶概要

2サイクルガソリンエンジンでは、給油時にガソリンとオイルを一定の割合で混合し、キャブレターを通してエンジン内へ吸入させ、内部を潤滑する混合潤滑方式と、オイルのみをインテークマニホールドへ噴出する分離潤滑方式があります。

一般的に、エンジンの馬力が大きくなるほど多量の混合燃料が必要になるため、中・大型船外機には、分離潤滑方式が多く見られ、小型船外機にも徐々にこの方式が採用されるようになりました。

V4以上の船外機を例にとると、船内に置かれたサブタンク内のオイルは、フィードポンプによって、パワーユニットに取り付けられたメインタンクに送られます。メインタンク内のオイルは一定の量に保たれ、このオイルはインジェクションポンプによって各気筒のインテークマニホールドへ分配されます。オイル噴出量はエンジン回転数とスロットル開度によって調整され、最適の混合比になります。

▶サブタンクとメインタンク

大型モデルの船外機では、オイルの消費量も増大するためにパワーユニット上部のオイルタンクに給油する方式ではかなり頻繁な給油作業が必要となります。そこで、船内に備えた大容量のサブオイルタンクに給油し、パワーユニット上部のメインオイルタンク内のオイル残量が一定レベルまで下がると、サブオイルタンクから自動的にオイルを送り込む方式が採用されています。

サブオイルタンク内とメインオイルタンク内のオイル残量はそれぞれのオイルレベルセンサーによって検出され、パイロットラン

プによって表示されます。サブタンク内のオイル残量が一定の量に満たない時はセンサーが作動して、自動的にサブタンクよりメインタンクへオイルを供給します。これを繰り返すことにより、サブタンク内のオイル量が一定以下になったとき、黄色ランプが点灯します。この状態にてオイルを補充せず使用すると、メインタンクの残量が一定量に満たなくなり、赤ランプの点灯とブザーで知らせます。そしてエンジン保護のため、回転数を自動的に引き下げます。

▶オイルインジェクションポンプ

インジェクションポンプは、エンジン回転数とキャブレターのスロットル開度に応じて最適なオイル量を、インテークマニホールドへ噴出します。このオイルは、空気とガソリンの混合気に混ざって、クランクケースに吸入され、エンジン内部を潤滑します。

クランクシャフト下端のギヤによって駆動されるウォームシャフトは、ブランジャーカムを回転させます。ブランジャーカムの1回転でブランジャーは3回往復運動をしてオイルを圧縮し、ディストリビューターコンプリートによって各気筒へ分配されます。

オイルの吐出量は、ブランジャーの動く距離によって計算され、これはスロットル開度に連動する、ポンプレバーシャフトによって決まり、混合比も変化します。

●分離給油式

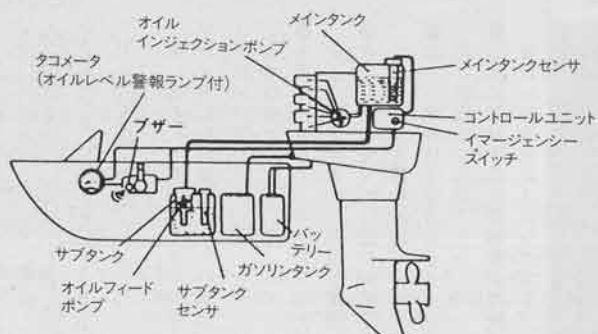

●オイルインジェクションポンプの駆動(参考図)

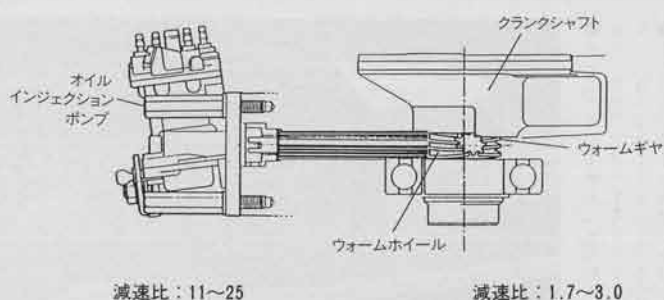

いよいよ後半戦へ。

〈YAMAHA〉の追い上げに期待



強風、大波のサザンオーシャンを走る〈YAMAHA〉。心配された腰痛も回復した小松選手は「いつも濡れているのと寒さにはまいったが、もう一度このコースを走ってみたい」と元気いっぱい

昨年の9月21日にイギリスのサウサンプトンをスタートした「第6回ホイットブレッド世界一周レース」は、この号がお手元に届くころには第3レグを終え、いよいよ後半戦を迎えます。第1レグで3位となった〈YAMAHA HA〉は、7614マイルという最も長い第2レグでも健闘し、着順3位となりました。

しかし、遭難した〈ブルックスフィールド〉の救助活動に当たった〈ホイINSTON〉に対して21時間28分30秒という大きな救済措置が与えられ、結果、4位という成績に繰り下げられることになりました。

第2レグのフィンニッシュ地であるフリーマントルでは、この決定に対して論議が噴出。総合で〈ホイINSTON〉に抜かれ3位となつてしまった〈ヘINTラム〉の艇長は「ケルゲン諸島を越えてから順位は変わらなかったはず。しかし審判団はホイINSTONが全艇を抜

いたと考えている」と語り、また〈YAMAHA HA〉のロス・フィールド艇長も「搜索に向かった時点でホイINSTONは我々の104マイル後方にいた。6位のガリシアに若干遅れるくらいの修正が妥当だろう」としています。

結局、この結果に対し、〈ヘINTラム〉、〈YAMAHA HA〉、〈ヘガリシア〉の各艇長が再審理の要求を審判団に提出し、審問は1月下旬に再開されることに。順位未確定のまま、年を越すことになりました（12月27日現在）。

2月20日は第3レグのスタート。ニュージーランドから、再びウルグアイのプンタデルエステを指します。吠える40度線、ケープホーンを廻る、このコースも何が起るか分からず、目が離せないレグになりそうです。

〈YAMAHA HA〉の快進撃なるか、ロス・フィールド艇長、そして小松選手らクルーの活躍に期待したいものです。

ヤマハのマリン用品「ハニランド」とマストゲートシステムがグッドデザイン賞受賞

毎年通産省が選定するグッドデザイン商品のひとつに、ヤマハのマリン商品から「ハニランド」と「マストゲートシステム」が選ばれました。

「Gマーク」で知られるこの賞は、あらゆる分野の商品において、そのデザインはもちろんのこと、商品価値や機能性までを選考対象とするものです。

ぜひこうした話題もお客さまにご提供ください。

画像鮮明度が大幅アップ ヤマハオリジナル GPSプロッター魚深

ヤマハでは、10インチカラー大型画面を備えた、オリジナルGPSプロッター魚探を商品化、3月より発売します。お客さまにぜひお知らせください。



■GPSプロッター魚探「YFV-10GP」
No.90794-40106 ¥550,000

【主な特徴】

- 画素数250×240ドットの大型10インチカラー画面。画像の鮮明度が大幅にアップしました。
- 陸地は塗りつぶされて表示、従来に比べ見やすくまりました。地名は漢字で表示。
- スイッチオンでフルオート魚探とフルオートGPS受信機で即座に自船位置を表示し、初めての方でも安心して使えます。
- コースアップ表示。海岸線地図を東西南北のそれぞれを上にして見ることが出来ます。
- 他社8インチと同じサイズのコンパクト設計で、インダッシュでもオンダッシュでも設置が可能。
- GPSプロッターと魚探、またはGPSプロッターと水温グラフをひとつの画面で同時表示できます。

小型フィッシングボートに最適 オーニングシステム 「YAKATA」

強い日差しや雨を防ぐオリジナルオーニングシステムを新発売。ヤマハフィッシングボートにマッチします。

【主な特徴】

- ステンレス&アルミパイプのトラス構造フレームで、軽量化と剛性を実現しました。
- さまざまな取り付け面に対応するSUSユニバーサル金具を採用。
- 高さ&横幅はSUSスライドジョイント金具で微調整が可能。
- 必要に応じて広さの調整が可能。耐候性に優れた高撥水オーニングです。



■オーニングシステム「YAKATA」
No.90794-80029 (2m)
No.90794-80030 (3m) ※価格未定
●この商品に関するお問い合わせは、販売会社のマリン用品課までお願いします。

2577隻、6769名が参加。各地で盛大に開催された、'93ヤマハボートフィッシングコンテスト

第16回目となったヤマハボートフィッシングコンテストは、今年も全国各地で137回に渡って盛大に開催され、2577隻、6769名にも上るお客さまの参加を得ることができました。販促活動、そしてアフターサービスにと販売店の皆さまにとっても有効に利用して頂けるイベントとして、すっかり定着しましたが、今後ますます充実したイベントとして開催していきます。どうぞご期待ください。なお、参加者の中から抽選の結果、25名(別掲)の方が、今回のビッグフィッシングツアーに当選しましたので、お知らせします。



■地域別開催実績

	開催回数			参加艇数			参加人数		
	'91	'92	'93	'91	'92	'93	'91	'92	'93
北海道	6	8	10	95	143	142	222	352	372
東北	6	4	4	158	149	107	284	403	226
東京	8	17	11	171	397	235	564	1,260	998
中部	19	35	32	380	589	514	1,097	1,696	1,337
関西	22	29	24	469	591	537	1,471	1,829	1,509
中国	12	25	23	264	509	477	595	1,136	1,115
四国	10	11	15	252	275	310	602	536	652
九州	9	15	18	245	292	255	246	565	560
合計	92	144	137	2,034	2,945	2,577	5,081	7,777	6,769

ヤマハの大型プレジャーボートの生産を主に、平成2年11月より稼働しているヤマハマリン九州(株)本社工場(熊本県八代市)では、このほど、中・小型ボートの量産工場として、新たに第3工場を完成させ、さる12月より稼働を開始しました。

この第3工場は、増加傾向にあるフィッシングボート需要に対応するため、小型ボート量産用の生産ラインを、大型ボート用の工場とはっきりとした形で区別することで、生産性の向上と効率化をねらったもの。7251㎡の面積を持つ新工場は25フィートクラスのプレジャーボートを月に120隻生産する能力を持っています。

今後さらに小型艇を中心に需要の拡大が見込まれますが、この第3工場の稼働により、よりスムーズに納品が行われるばかりでなく、将来の拡大に向けても対応できる生産体制として、期待が寄せられます。

中・小型ボートの生産拠点として、八代に第3工場が完成

◆沖縄はいわゆるビッグフィッシングツアー当選者

浅黄哲郎(斉藤モーターズ主催)/高橋良雄(藤商會主催)/東原洋一郎(平野ボート主催)/川合誠一(平野ボート主催)/石川明男(ヤマハ東京主催)/小林幸哉(日本海マリン主催)/綱本聡(とやまマリン主催)/増尾哲夫(石川農機主催)/佐々木(島田商會主催)/松本和久(ヤマハ浜松店主催)/岡屋敷清(川上マリン主催)/牟田好雄(藤マリン、ヤマハ関西主催)/山菅武明(大谷マリン主催)/浅田良一(兵庫トヨタマリン主催)/井澤勝行(マリンルームオオタ主催)/松本利雄(テシマ商會主催)/緒方裕忠(岡山リバーサイドマリーナ主催)/柄三喜雄(竹原マリン)/森兼清(アイサンマリーナ主催)/小川昌生(岡山マリンボートセンター主催)/石丸久光(松山ボートセンター主催)/三宅輝志(香川マリン主催)/太田茂(小松島マリーナ主催)/東小野貞夫(マルモト商會主催)/谷口照二(ナカグチマリン主催)

※敬称略

告知板

ヤマハマリンアカデミー 第7期('94年3月まで)の開講スケジュール

マリン業界のプロフェッショナル育成を目的として開講している「マリンアカデミー」第7期の開講スケジュールをお知らせします。
●お問い合わせは、担当販売会社まで。また、6名以上でのお申し込みは、スケジュール等ご相談に応じます。

講座名	日程
航海講座Ⅰ	2/8~11、3/8~11
航海講座Ⅱ	3/3~5
ヨット講座Ⅰ	※第7期は修了しました。
ヨット講座Ⅱ	2/17~19、3/15~17
エンジン講座Ⅰ	3/10~12
エンジン講座Ⅱ	2/8~10、3/14~16
スポーツフィッシング講座	2/15~16、3/1~2
債権管理講座Ⅰ	2/22~23
債権管理講座Ⅱ	2/24~25
経理講座	2/11~12

募集対象者…マリンプラザ、マリンショップ、サービスショップ、サービス指定店、ヤマハ販売会社のマリン営業マン、マリンサービスマン及びマリンパーソン

開催場所…●ヤマハ発動機株式会社・研修会館
静岡県磐田市新貝2500 ☎(0538)35-9711
●ヤマハマリーナ浜名湖・マリンアカデミー事務局
静岡県湖西市入出字長者1380 ☎(053)578-3268

ヤマハマリン全国販売店コンクール 『チャレンジ・ザ・ゴール』

開催中

ヤマハでは、販売店の皆さまとのパートナーシップを強化し、さらなる飛躍を目指すキャンペーンとして、全国販売店コンクール『チャレンジ・ザ・ゴール』を開催していますが、今回は、全国各地からプレジャー部門187店、業務部門302店、マリンジェット部門108店、漁船部門187店、総合部門34店の計878店の参加をいただいています。

実施期間は今年の3月まで。ここでもう一度コンクールの概要をお知らせいたしますので、エントリーいただいた販売店の皆さまは、目標達成に向け、一層の拡販をお願いいたします。

コンクール概要

●実施期間/'93年11月~'94年3月

●表彰

○トータル賞

各部門1~3位: ハワイビッグフィッシングツアーご招待

奥さまにはリゾートライフツアーをご用意

順位決定方法: ①参加基準を達成した販売店(100ポイント以上)

②数量契約を達成した販売店(漁船・総合部門を除く)に力点商品と前年伸長率のポイントを加算して順位を決定

○月間賞

申し込み隻台(金額)に対する各単月の実績で1~8位

: ふるさと小包便お楽しみプレゼント

10月…岩手りんご

1月…神戸ティータイムクッキー

11月…釧路秋鮭

2月…牛もつ鍋

12月…貴ノ花チャンコ鍋

3月…紀州の梅干し

※本年4月、または5月に予定の全国販売店選抜大会(参加基準を上回った販売店に参加していただきます)にて、トータル賞の表彰をいたします。

●世界のYAMAHAから

バスフィッシングをターゲットに
プロモーション



淡水のゲームフィッシュとして、ラージマウスバス(ブラックバス)は日本でも人気があります。アメリカでは、ビジネスの面でも大きな可能性を持っています。

ヤマハの現地法人であるY.M.U.S.では、プロのアングラを要するヤマハ・プロスタップ・チームをサポートするかわら、アメリカ国内で年間一万六千回以上も開催される大小のフィッシングトーナメントにおいて、ヤマハ船外機の露出度を高めるべくユニークな企画を組み、効果を上げています。

その企画のひとつが'85年から運営されている「ヤマハ・エリート・アングラ」です。このプログラムは、一万六千のトーナメントのうち、このプログラムによって認められたトーナメントのひとつに優勝したヤマハ船外機オーナーに1000ドルのボーナスをキャッシュで贈呈する、というものです。ボーナス取得の資格は最初の2回の優勝のみ有効で、地方トーナメントに3回優勝したオーナーはエリート・アングラの地位が与えられ、年に一度のヤマハ・エリート・アングラ・フィッシュ・オフ大会に出場する資格を得ることが出来ます。

フロリダで行われた、'93のフィッシュ・オフ大会には、5人の地域代表者が選ばれ、招待され、1年間のヤマハ・プロ・スタッフ、のメンバーシップ、ヤマハ・プロ・及び、2000ドルのトーナメント・プロ・パッケ

ージを獲得しました。優勝したダブ・ラッシュはアメリカのトップアマの一人で、あのバス・マスターズ・クラシック出場者には選ばれた5人のアマチュアのうちの一人です。

MJ-650TLでギネス新記録
パソナルウオータークラフト
単独長距離走行世界記録



ナバラに住むアルバロ・マリチャラルさんは、昨年7月、セビリアからバルセロナまでの2600kmの距離をヤマハのマリンジェット、MJ-650TLで走破、ギネスブックに掲載されることになりました。

航海は全部で13のレグに分け、一日8時間から12時間の走行を行うというのですが、天候にも恵まれず、寒さ、時化に悩まされるハードな航海となってしまうようです。燃料補給や食事は、途中寄港しながら取りました。

使用したマリンジェットは新品で、13日間、一度もトラブルがなく、一日一回プラグを交換し、混合ガスに少し油の比率の多いものを使うなど工夫しました。備品は、救命胴衣、防水ラジオ、携帯電話、カメラ、信号用ランタン、信号弾、発煙筒、アンカー、ロープ、黒のメーターなど。

今回の挑戦の理由は、赤十字、ユニセフ、麻薬撲滅支援基金の活動を応援することだということでした。

EVENTS

●'94スポーツフィッシングトーナメント

- 5月17日(月)~22日(日)▶アジア大会(香港)
 - 6月16日(木)~19日(日)▶第6回八重山ビルフィッシュトーナメント★
 - 6月19日(日)~22日(水)▶第5回グアム国際ビルフィッシュトーナメント
 - 7月8日(金)~10日(日)▶第4回土佐ビルフィッシュトーナメント★
 - 7月8日(金)~10日(日)▶第5回合歓ビルフィッシュトーナメント★
 - 7月15日(金)~17日(日)▶第7回勝浦ビルフィッシュトーナメント★
 - 7月22日(金)~24日(日)▶第5回串本ビルフィッシュトーナメント○
 - 7月30日(土)~31日(日)▶第10回JGFAライトタックルトーナメント○
 - 8月6日(土)~13日(土)▶第36回ハワイ国際ビルフィッシュトーナメント☆
 - 8月24日(水)~27日(土)▶第16回国際カジ釣り大会(下田)☆
- (★はヤマハイイベント、☆はヤマハ特別協賛、○は、ヤマハ協賛)

●'94YSAレーススケジュール

- 4~5月に予定……▶第11回シーホッパー級西日本選手権大会
第5回シーホッパー級SR西日本選手権大会(琵琶湖or大阪)
- 4~5月に予定……▶第9回シーホッパー級東日本選手権大会
第5回シーホッパー級SR東日本選手権大会(霞ヶ浦or稲毛)
- 9月22日(木)~26日(日)▶第5回全日本女子シーホッパー級SRヨット選手権大会
第2回全日本少年少女シーホッパー級SRヨット選手権大会(いわきサンマリーナ)
- 11月3日(木)~6日(日)▶第20回全日本シーホッパー級ヨット選手権大会(ヤマハマリーナ浜名湖)
- 11月4日(金)~6日(日)▶第20回ヤマハヨットウィーク(ヤマハマリーナ浜名湖)
(YSA支部選手権のスケジュールは現在調整中です)

●新規需要開拓ツール

『SEA SPIRIT』を
活用下やう



持つ潜在需要層に、より具体的な情報提供を行うことで、ボート購入に結び付けることを狙った雑誌風のツールです。

ヤマハでは、東京、大阪の国際ボートショーで来場者に広く配布するほか、販売店の皆さまに有効に利用して頂くべく、部数を用意しています。ぜひ活用ください。

●A4判/16ページ/全4色
●価格/40円
※ご希望の方は、担当販売会社、またはセールスマンにお問い合わせください。

YAMAHA ON and OFF

モーターサイクル、そして、マリンの世界が生み出すドラマを、ヤマハならではの感覚でとらえたテレビ番組ON and OFF。今年も陸の魅力、海の魅力、大いに満喫する人々の姿を通して、余すところなくお伝えしていきます。ご期待ください。

- テレビ東京、テレビ北海道、テレビ大阪、テレビ愛知、テレビせとうち、ティー・エックス・エヌ九州/毎週土曜日18時30分から18時45分。静岡放送/毎週日曜日10時45分から11時。東北放送/毎週木曜日24時40分から24時55分。テレビ新広島/毎週木曜日24時40分から24時55分。

海で、マリナーで、ショップで、お客さまに教えてあげたい、海のうんちく。



自由を得たがために迫る危険。 それでもイカったと言えるのか。

ナイトクルージングやオーバーナイトレースの経験がある人にはお分かりだと思いますが、新月のときの海の暗さは、それこそ鼻をつままれても分からないほどです。その暗い海から陸を見ると、ほんの少し人家があるだけでもずいぶんと明るく見えるものです。

同じく真っ暗な宇宙、人工衛星から写した地球の夜の写真を見ると、やはりかなり明るい光が見えます。大きな都市の多くは、海岸の近くに発達していることが分かるし、道路網の発達した国では都市と都市を結ぶ高速道路が筋状に光って見えます。そのほかに意外なところが明るく写っています。南北両極地方のオーロラ、中近東の砂漠の石油採掘時にガスを燃やす炎、そして、ナント海の上、日本海の中央部です。

日本海の明るい光、実はこれ、イカ釣り漁船の集魚灯なんですね。日本は世界一のイカ漁獲・消費国なのです。函館山から見えるイカ漁の夜景は有名ですが、東京やニューヨークに匹敵する明るさに見えるイカ釣り漁船とは一体どのくらいの数なのか、陸に住む人たちには想像もつきません。前置きが少々長くなりましたが、ここでイカの話。

イカはタコと同じ、頭足類という動物群に属します。日本周辺にはおおよそ140種類のイカと、60種類のタコが住んでいるといわれていま

す。標準和名・アオリイカというイカはおいしくて各地で獲れますが、こうした水産物の常で、いろいろな名前で呼ばれています。ざっと上げると、バショウイカ、(芭蕉烏賊)、クツイカ(靴烏賊)、モイカ(藻烏賊)、ミズイカ(水烏賊)など……。さらに世界各地から輸入もされるので、日本で呼ばれるイカの名前は何か何だか訳が分からなくなりそうです。

近縁のタコと一緒に、固くて重い貝殻を脱ぎ捨てたお陰で、このグループは体の形と行動が変わって、ずいぶんと自由な生活を送れるように進化しています。タコは主に海底を生活の基盤として、イカは遊泳生活に適應するように進化しました。

固い貝殻を脱いだ代わりに、そのおいしそうな体を守るための工夫も必要になりました。良く知られているのが墨を吐く方法です。これにも、タコは煙幕として墨を吐くのに対して、イカは敵が墨に気を取られている隙に体の色を変えながら素早く逃げる、というように違いが見られます。

高速で泳ぎ回るイカの仲間には外敵に襲われるとわずかの高さですが飛行しながら逃げることでできるトビイカがいます。漏斗から水を急に吹き出して海面上に飛び出し、体の先端の三角形の鰭と楕円形に広げた脚(正しくは腕と呼ぶ)の間に、粘膜で幕を張って、それ

を翼にして滑空するのです。私も小笠原の海で見たことがありますが、数メートルから20メートルほど飛ぶその姿は、先尾翼の飛行機のように見事でした。

イカはハンターです。素早く泳ぐ獲物を見分けることのできる精巧な目と、長く伸ばして捕まえることのできる腕を持っています。水族館でイカを飼育していても、まったくと言っていいほど、生きて動いている餌しか食べません。そのためイカ漁には、視覚に訴える漁具、漁法がよく見られます。動く獲物に飛びかかるイカの性質を利用してクルマエビや小魚をモデルにした烏賊餌木という疑似餌が南日本に古くから伝わっています。この烏賊餌木がいろいろな形や色の物があって、私もコレクションとして収集してみたのですが、こういう楽しみもなかなかおもしろいものです。

かつて同僚と3人で、潜水調査中にテグスがついたままの烏賊餌木を先輩が拾いました。それを気づかずにいた後輩の目の前に動かしながら泳がしてみると、彼は慌てて餌木を手づかみにしようとするではないですか。イカの釣具でもヒトが釣れるのかと思うと迂闊にも水中で大笑いして、マスクが水浸しになってしまったことを思い出します。

マリナー・シーホースのみなさん。
後列、右からお2人目が保木所長



マリンジェット・ユーザーが増えている、というマリナー・シーホース

ダイビングを切り口に、ボート・オーナーへ
育てていく。関連用品は良く売れるという



おしゃれな黄色い建物が良く目立つ。1階がクラブハウス、2階がレストラン

SHOP 拝見!!

山口県徳山市

株京瀧／マリナー・シーホース

背景

重工業都市として、著しい発展を遂げてきた徳山市だが、(株)京瀧さんも、徳山市内に工場を持つ、大手製鋼会社の関連企業のひとつである。その製鋼会社が持つ土地を、いかに有効に利用していくかということで、(株)京瀧さんがプロジェクトをスタートさせたのが、同社のマリナー事業進出へのきっかけとなった。

県下一の工業都市であると同時に、風光明媚な美しい海を抱く山口県徳山市。その市内の海辺に(株)京瀧さんが新事業として「マリナー・シーホース」をオープンしたのは昭和63年のこと。当初10隻程度で始まった同社のマリナーは、積極的な販売活動も手伝って成長を続け、現在、約50隻のボートを保管している。今回は、同マリナーの様子をお伝えしよう。

環境

同社の商圏となる周南地区は、人口11万人の徳山市を中心に、新南陽市、光市、下松市、熊毛、鹿野の4市2地区から成る。保木所長によると、近い将来、これらの地区が合併し、30万人規模の都市が生まれることになるらしい。

によるボート専門のマリナーをコンセプトとした(同社、保木芳彦所長)という。マリナーの敷地面積は約8200㎡。主な施設としては、2階建のクラブハウス(1階、2階ともに約120㎡)、レストラン(クラブハウス2階)、サービス工場(約120㎡)、エレベーター式の揚降施設など。広々としたボートヤードにはFRシリーズを中心としたボートが整然と並んでいる。

集客

マリナーを活性化させ、ボートの稼働率を上げる。ユーザーとのコミュニケーション作りを図り、代替を促進する。こうした基本的な活動は釣り大会などのイベントを定期的開催するなどして取り組んでいるが、もっとも特徴的といえるのが、若者を中心とした、オーナー予備軍の取り込みだろう。その現れのひとつが事業としてのダイビングである。「ボート・オーナーがダイビングを始め、遊びが広がる」といったケースはごく少数ですが、むしろダイビング目当てのお客さまが、いつかボートを、というパターンに期待したい。

ても美しい。広島からも車で1時間程ということで、「今後は県外のお客さまも増えてくるでしょう。新聞広告等で保管誘致も図っています」と、保木所長は今後の展開について語っている。また、すでに広島県から通っているマリンジェットユーザーもいる、という。「さっときれいな海を求めているんでしょうね」(保木所長)

レストラン事業もそのひとつ。ボート・オーナーではない、一般の人々がボートに接する機会を少しでも作りたい、という発想のもので、オーナーのための施設、という以上の役割がある。

来年には、隣接する土地(2400㎡)にボートヤードを広げる、という(株)京瀧さん。「不景気なのは分かっている。けれど、保管艇は増やします」

保木所長は自信を持って今後の二商業に臨んでいる。

- マリナー施設…敷地面積／8200㎡
クラブハウス／120㎡×2フロア
サービス工場／120㎡
現保管隻数／50隻
- スタッフ…10名
- (マリン5名、レストラン5名)
- 主力商品…FRシリーズ、MJシリーズ



クラブハウスのエントランスを入ると、正面が受付カウンター

一般のお客さまに少しでも海やボートに親しんで欲しいとオープンしたレストラン。テラスや窓際からは、素晴らしい景色が臨める



広々とし、きれいに整頓されたサービス工場



SC-32を社有艇に持つ。レストラン利用客の送迎、ダイビングや商談にも使用される



エレベーター式の揚降施設は、関東の大規模マリーナを参考に採用したとのこと。省力化にも貢献



ボートヤード。本年はさらに拡張し、100隻の保管が可能になる

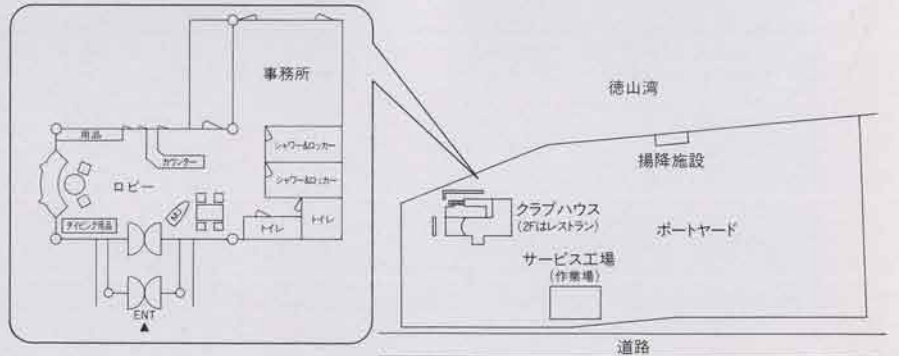

HOT EYE

たくさんのご応募
ありがとうございました。

第5回 ヤマハ全国児童「浜の風景画」コンテスト

「子供たちが身近な海の風景を描くことにより、漁業や海に対する関心や理解を深め、自然に対する思いやりの心を持ってほしい」、そんな願いを込めて開催している「浜の風景画コンテスト」も、今年で5回目となりました。その審査会が、去る12月2日、浜松市において行われ、3247点の応募作品の中から、66点の入選作品が決定いたしました。たくさんのご応募ありがとうございました。

小学生未満の部

金賞



本 優貴 / 4歳(徳島市・見安保育園)



宮野順子 / 5歳(西宮市・聖和幼稚園)

●銀賞

- 美川由衣 / 6歳(鳥取市・賀露保育園)
- 中野寛子 / 5歳(西之表市・明朗幼稚園)
- 福島達男 / 6歳(姫路市・真愛幼稚園)
- 石津総太 / 6歳(浜松市・春日幼稚園)

●銅賞

- 松島 愛 / 5歳(西之表市・明朗幼稚園)
- 森本愛美 / 6歳(西宮市・聖和幼稚園)
- 秋元沙織里 / 5歳(西之表市・明朗幼稚園)
- 林 貴之 / 6歳(鳥取市・賀露保育園)
- 今野定善 / 5歳(酒田市・浜中保育園)
- 渡辺真弓 / 6歳(江東区・つばめ幼稚園)

●佳作

- 越川麻衣 / 6歳(鳥取市・賀露保育所)
- 村尾拓哉 / 6歳(西宮市・阪急幼稚園)
- 松川聖司 / 5歳(鳥取市・賀露保育所)
- 浜田祥子 / 5歳(徳島市・文理大付属幼稚園)
- 橋本沙希 / 5歳(姫路市・瑞松学院)
- 茶園千穂 / 5歳(西之表市・基督幼稚園)
- 斉藤智弘 / 5歳(西之表市・明朗幼稚園)
- 宮田健太郎 / 5歳(西之表市・基督幼稚園)
- 野崎 旭 / 5歳(西之表市・基督幼稚園)
- 中村建太 / 5歳(八東郡・佐大幼稚園)

小学校低学年の部

金賞



田中綾香 / 1年(美方郡・居組小学校)



竹内美香子 / 3年(徳島市・南小松島小学校)

●銀賞

- 石本 充 / 3年(唐丹町・大石小学校)
- 寺本志津子 / 3年(松前郡・白神小学校)
- 高木麻帆 / 3年(徳島市・南小松島小学校)
- 藤本将輝 / 3年(天草郡・中北小学校)

●銅賞

- 釣井春香 / 3年(姫路市・城陽小学校)
- 武本亜祐未 / 1年(徳島市・坂野小学校)
- 佐藤麻理絵 / 2年(磐田市・東部小学校)
- 橋本雄太 / 2年(茅部郡・森小学校)
- 川内美穂 / 3年(松前郡・白神小学校)
- 大向知秀 / 1年(唐丹町・大石小学校)

●佳作

- 小松桃子 / 2年(明石市・二見北小学校)
- 久米竜二 / 3年(阿南市・椿泊小学校)
- 西岡 誠 / 3年(天草郡・中北小学校)
- 青山奈都 / 1年(徳島市・南小松島小学校)
- 糸川 蘭 / 3年(倉敷市・朝日塾小学校)
- 中村公美 / 1年(津名郡・江井小学校)
- 尾嶋真伍 / 3年(倉敷市・朝日塾小学校)
- 近江谷裕二 / 2年(松前郡・白神小学校)
- 八木俊輔 / 2年(姫路市・城陽小学校)
- 中尾誠志 / 2年(津名郡・江井小学校)

小学校高学年の部

金賞



藤田清一 / 6年(盛岡市・根田茂小学校)



小野原佳代子 / 4年(徳島市・応神小学校)

●銀賞

- 吉田 恵 / 5年(盛岡市・根田茂小学校)
- 佐藤康平 / 4年(徳島市・応神小学校)
- 鈴木 僚 / 4年(松前郡・白神小学校)
- ゾーラ・シディキ / 4年(姫路市・城陽小学校)

●銅賞

- 尾平勇人 / 6年(天草郡・富岡小学校)
- 佐藤美穂 / 5年(松前郡・白神小学校)
- 浜崎美由紀 / 5年(見方郡・居組小学校)
- 川内谷尊 / 5年(松前郡・白神小学校)
- 梶本由衣 / 5年(津久見市・無垢島小学校)
- 山崎博公 / 5年(竹野郡・網野北小学校)

●佳作

- 内島正康 / 5年(笠岡市・北木小学校)
- 大塚 悠 / 4年(津名郡・江井小学校)
- 浦上清香 / 6年(姫路市・城陽小学校)
- 柿原直子 / 6年(明石市・二見北小学校)
- 村上雄太 / 4年(松前郡・白神小学校)
- 岩木大欣 / 6年(姫路市・城陽小学校)
- 寺本雅裕 / 5年(松前郡・白神小学校)
- 石塚真喜 / 5年(姫路市・大垣小学校)
- 坂野高太 / 4年(下北郡・第一川内小学校)
- 坪倉真莉子 / 5年(竹野郡・網野北小学校)

※お名前が省略は省略させていただきます。