

**ヤマハ
ボート**

YAMAHA BOAT NEWS NO.30

**'70 YAMAHA BOAT SHOW
TOKYO BOAT SHOW**



世界のトップを

めざすヤマハ

一九六〇年、当時まだめざらしかったFRPを素材としたヤマハボートが誕生して以来、デザイン性能の両面でヤマハはつねに日本のボート界をリードしてきました。その間に、ヤマハストライプ、トリマランなどかすかずの名艇を生み出し、また実用艇の分野でも大きな実績をあげてきました。

このように六〇年代に培った基礎の上に立ってヤマハはさらに大きな飛躍をしようとしています。それは、世界をリードするボートをつくり、水の上の新しい生活様式を創造することです。日本は四方を海に囲まれ、水を楽しむには世界でも有数の環境です。しかし、まだまだ水の楽しさを一〇〇%たのしんでいるとはいえません。水のレジャーのバリエーションをふやし、もつともつとみなさまに楽しんでいただけるよう、ヤマハはつねに安全で美しいボートづくりにはげんでおります。

今回のショウで発表されたヤマハセールボートもその一端です。ヤマハで、新しい水の楽しさを発見してください。





YAMAHA

第9回 東京ボートショー

ヤマハの会場は人の海

70年の水のシーズン開幕を告げる第9回東京ボートショーは、3月27日より4日間、晴海貿易センターでおこなわれました。

例年になく、春の訪れが遅かった今年は、まだうすら寒く、ボートショーに不向きな天候でしたが、観客の出足はすこぶる好調、実に延8万人という記録破りの入場者で、会場はまるで人の海の中にボートが浮いているといった状態でした。

会場でもっとも大きな面積のヤマハコーナーは、36、22の

セールボート、38、25のボートなど、70年代のオープンにふさわしい豪華な大型プレジャー艇が並び、コーナーの入口では観客の規制をするほどの人気。人の海でなく、人の波で、しばしば大きなボートが見えなくなったほどです。出品艇の豪華さに比例して、ボートの売れ行きもぐんと大型、これも記録破りでした。今年の夏は、日本中の海に、ヤマハのセールボートをはじめ、大型クルーザーが、美しく、頼もしい姿を数多く見せることでしょう。

TOKYO BOAT SHOW



まるで人の海に浮かぶボートといったヤマハコーナー





ふじやま丸のオーナーで、佐島マリーナの経営者でもある森繁さんもヤマハコーナーへ

現在ヤマハを愛艇として持っているブルージーンズの寺内さんも、STR-25に興味ぶかげてした

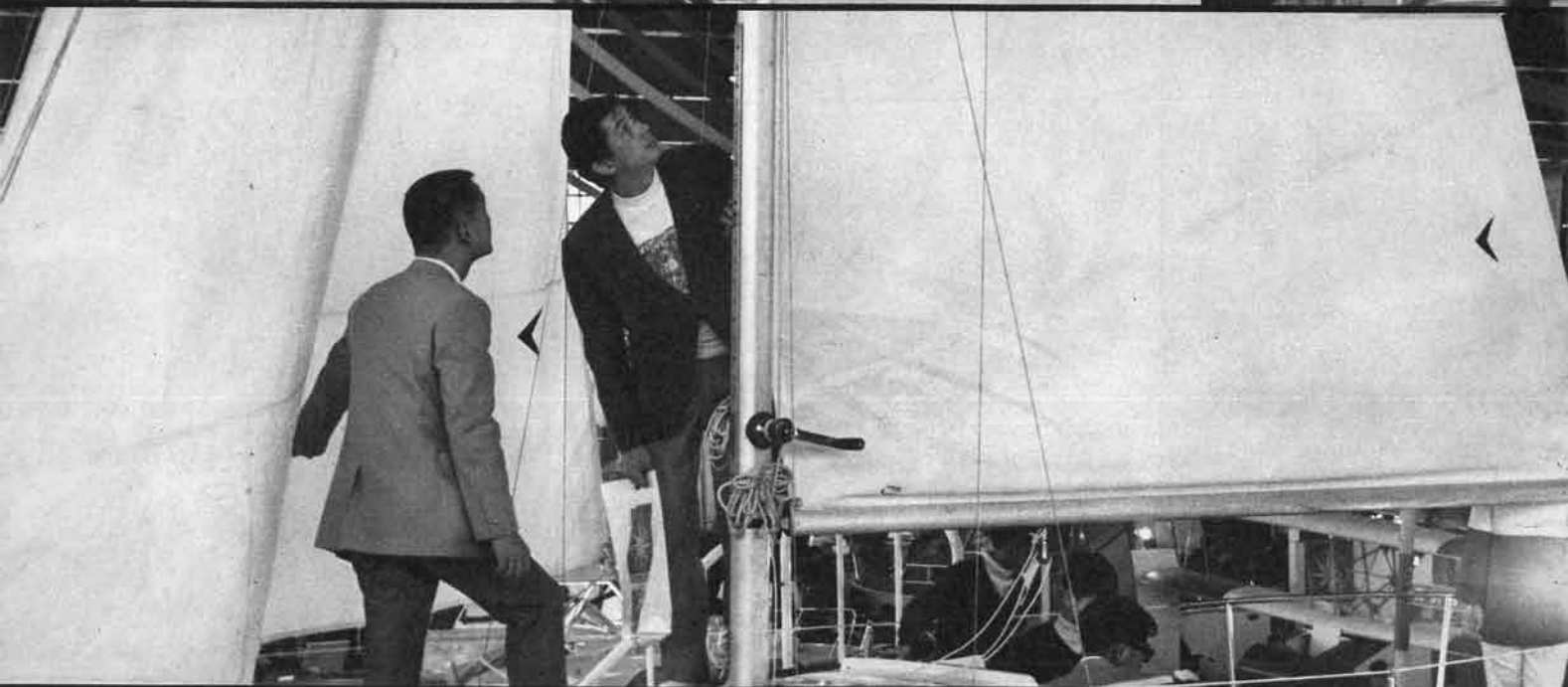
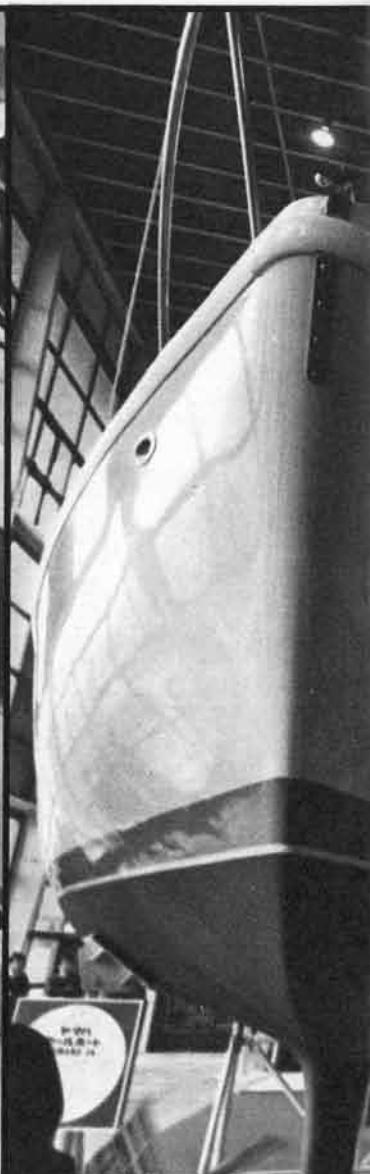

ヤマハバスのコマーシャルでおなじみのエリックさんは、セールポートがお気に入り



ばかりでなく、ボートも撮ってね

ただただ見上げる人、夏の計画が決まったらしいアベック、写真を撮る人、ヤマハコーナーはにぎやかです。



ムスタッシュに長いもみあげ、潮気ムードいっぱいの外人さんもヤマハに満足のテイ

カメラを持ってポートショーにきたからには美女

“ウーン、これでこしはグンと釣果をあげることにするか” 船外機コーナーは釣天狗が集まる。



和船、釣り船、ローボートのコーナーにもスポーツレジャーの波が押しよせた

“オー、モナミ、マルセイユのおじいちゃんに
こんな漁船を買ってあげたいわ”

TOKYO BOAT SHOW

in Color



TOKYO BOAT SHOW in Color

インディゴの黒潮に
コバルトの南の海に
真白な切口を見せる日も近い
70年の海の主役 ヤマハ
カラフルな夏を
みなさまに贈ります



潮気たっぷりの角ばったウィンドシールドが特長の70年新艇ストライプ25
ことしからは海のレジャーもぐんと大型・25クラスの人気上昇中です

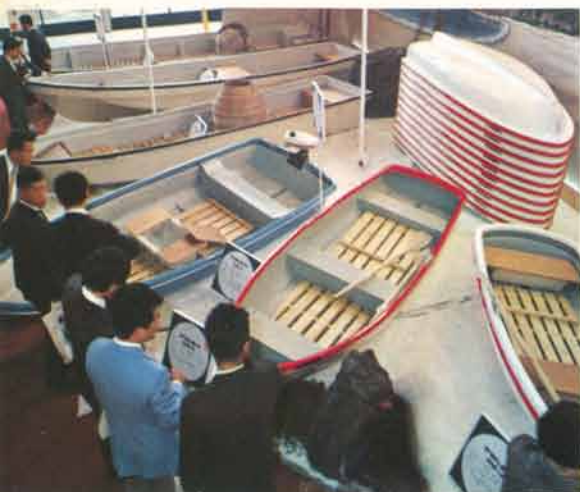

公園や池の人気者ヤマハローボート、ヤマハ和船のたくましいスタイルと対象的な可愛い釣船もあります



ひろびろとしたストライプ 20 SCRのリヤスペースシートもグッとスマートになって ムード満点です



ズラリならんだヤマハ船外機群 純白の白タンクにカーメインのアクセント、デザインも性能も超一流です



70年のホープ ヤマハセールボート 22 デラックスの美しい全姿、メンスルとジブスルをいっぱいにして会場の人気を集めました 白い艇体にコバルトの線が一本 鮮かなデザインです

OSAKA



ボートの用途別にわけたディスプレイで、見る人に便利、このコーナーは若い人に人気がありました

アクセサリ類をふんだんに並べ、海のムードを最高に盛り上げた会場 瀬戸内海を控えた関西は観客も熱心です



'70 YAMAHA BOAT SHOW

'70 ヤマハボートショウ



NAGOYA

中京地区のボートマンが一堂に集ったといっても過言ではない名古屋のボートショウ会場です

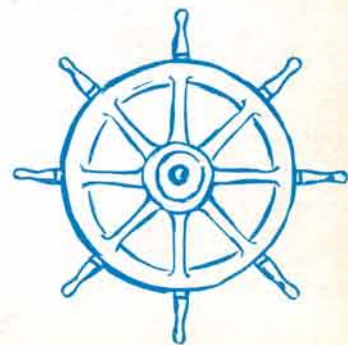



エキスポ70でにぎわう大阪で、万博のオーブ
ンより一週間早くヤマハモーターボートショ
ウが開かれました。会場は国際見本市でおな
じみの港三号館。場内は、ボートの種類によ
りコーナーがもうけられ、観客に便利なデイ
スプレイになっていました。若い人にはラン

ナバウトコーナー、家族づれにはクルーザー
コーナーが人気を集め、その他、水上スキー
スキングダイビングなど水の遊びの用具がふん
だんに並べられて、ボートマニアの気持をい
やがうえにもひきたるといったボートショ
ウでした。

ストライプ25の豪快な写真がボートマンの気持をかりたてる、大阪のヤマハボートショウ入口

大阪ヤマハモーターボートショウ

名古屋ヤマハボートショウ



バトンガールズを先頭に
華やかに開幕する名古屋のヤマハボートショウ

東京ボートショウにさきがけ、三月二〇日よ
り三日間名古屋市千種区の吹上ホールにおい
て、一メーカーの主催としては例のない大規
模なヤマハボートショウが開かれました。
ストライプ25、セルボート22以下七十隻余
り、船外機百台を展示、千八百坪の広い会場
もヤマハでうめつくされバトンガールによる
はなやかなパレードにつづき、運輸省東海海
運局浜田局長によるテープカットで開場、入
場者は延三万六千人の多きに達しました。

ゴムボートをはじめ、あらゆる用品を集めたコーナー

会場ではマリクラブの募集もおこなわれ、連日入会希望者が押しかけました



トリマラン12はやはり若い人に人気。発売3年目でスター艇として定着したようです



'70 YAMAHA BOAT SHOW

会場中央のステージでは水着ショウなどもおこなわれ、入場者の目を惹きました

同時に行なわれた記者会見では、この夏のボートブームを予想してか二〇数社からの記者が参加、川上社長はじめ担当者に質問がよせられました





'70 YAMAHA BOAT SHOW





辺地をまもるボート先生

急患めがけて一直線

長崎県西彼杵郡の琴海町立病院では、離島や辺地の出張診療にヤマハボートを活用して医療のスピードアップをはかっています。今ではボート先生の異名のある医師、梶山茂先生(43)は九年前に同病院に赴任した時、遠隔地の急患や、対岸にあたる尾戸半島小口部落の出張診療に車で陸づたいに行かねばならない時間をなんとか短縮できないものかと考えました。そしてモーターボートで最短距離を渡ることを思いつき、翌年カタマラン14を購入、さっそく、実行にうつしました。現在は、ストライプ15にエビンルード55馬力と本格的なランナバウトでスピードアップ、大いに役立てています。このボートは昨年の長崎国体の本部艇に使用したものを譲り受けたのですが、ちなみに小口部落まで車で九km三十分以上かかるところを四kmの直線コースを五分で走破することが出来ます。月水金曜午後の定期診療には欠かせない足というところでは、また梶山先生は大の釣好きで、休診日には仲間の医師と連れだって五島列島ヘタコヤキスを釣りに行くということです。同病院の八人の看護婦さんも、先生の運転にはすっかり信頼を寄せボートによる往診を楽しみにしているそうです。

「ボクがおさえているから先にお乗りなさい」梶山艇長と看護婦さんのイキはぴったり





「近頃身体のくあいはどうだね」気さくな先生は部落の人とはみんな友達だ。

「先生、あまり飛ばさないでね」「うん、まかしておきなさい」先生の運転には定評がある



診療室にて。定期の診療日には大勢の人達が先生のところへ押しかけてくる



大型ボート試乗会

三浦半島・佐島マリーナ

快走するバートラム38、さすが貫録充分



ヤマハセールボート36も特別参加
ストライプ25と海上で接舷

70年を迎え、ボートもいよいよ夏のレジャーの主役として確固たる地位をかためた感があります。その現れの一つが、東京ボートショウにおける大型艇への関心の高さです。このようなボートマニアのために、三浦半島の佐島マリーナで、ストライプ20、25、それにショウに参考出品されたバートラム38の試乗会がおこなわれました。とくに、初お目見得の25の安定性は注目を集め、今年25のオーナーがぐんと増えそうです。佐島マリーナの森繁泉さんは、「あんまりこういうボートが売れると、このマリーナもすぐ狭くなってしまいます」とうれしい悲鳴をあげていました。

経済的で高感度 マリネット方向探知機

新製品あんない



安全なボートイングのための新兵器、小型無線方向探知器がヤマハから発売されました。重量はわずか3キロですから、どんなボートにも手軽に積めます。とくに、レーダー電波が探知できるため、大型船舶の接近が霧の中でも確認できます。電源は単一4個でシーズン持ち、とても経済的な方探です。

- トランジスター 18石
- ダイオード 4石
- 巾106% 奥行225% 高さ210%
- 定価 65,000円
- 製造元
東京エレクトロニック株式会社

新製品あんない



38フイートとなるとさすが大きい、地上では女性が乗るのに一苦労

三越ボートショー開催!



天女像に負けじと帆をあげたヤマハセールボート22デラックス(写真右)と盛況の相談コーナー(写真左)

3月31日から4月12日迄日本橋三越本店において夏のレジャーの主役であるボートショーが開催されました。天女の像のもとで各種のボートが展示され買物客の足を誘っていました。新しく発売されるセーリングボートも飾られ万博帰りの外人に喜ばれていたようです。主催者の三越では「買物にきたお客さんがやはり圧倒的に多いですが、東京ボートショーに行けなかった人もせめてヤマハのボートだけでもみたいということで見に来ていらつしやいます。新しく出ましたセーリングボートも早くも人気が出て、これからお客さんとの契約に忙がしいですよ」と思わず笑いが出るほどの好評ぶりでした。

みちのくの
夏を呼ぶ

仙台ボートショー

4月17日より、3日間、仙台市内の東北スケートセンターで開かれたヤマハボートショーに、夏を待ちわびるボートファンが二千人も押しかけました。牡鹿半島松島湾など、浅海漁業の本場でもあるため、和船、船外機が注目を集めていました。もちろんプレジャーボートも若い人達に人気で、とくに新発売のセールボートについては係員も悲鳴をあげるほどの質問せめにあっていた。



会場内はセールボート15を中心に和船とTR1-14を中心にした展示



冬のスケートが終ってこんどは夏の主役登場

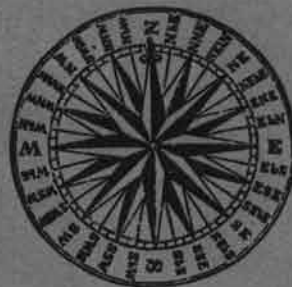

ヤマハキャプテン講座

船外機の 点検と整備

海の上には、スタンドも修理工場もありません。万が一トラブルが起っても、あなた自身が多かりです。もちろん、日頃の整備が万全ならそんな心配はありませんが、一流のスキッパー（艇長）を目指すなら、故障の発見とその対策を心得ておくことは必須の条件です。

故障でもっとも多いのは、スターターロープを引いても始動しない場合ですが、この場合スターターロープが引けるということは、エンジンが焼きついたり、クランクが折れたりしていることはない証拠ですから、燃料系統と電気系統をチェックすれば原因を発見することができます。チェックの順序は次のとおりです。

- ① タンクに燃料が入っているか
 - ② タンクの空気穴が開いているか
 - ③ タンクのコックが開いているか
 - ④ キャブレターに燃料が来ているか
 - ⑤ スパークプラグが濡れていないか
- もし乾いていたら、キャブレターのメインジェットがつまりているのだから、はずして息をふきつけて通す。

以上の五点がすべてOKなら、原因は電気系統とみられます。電気系統のチェックは次のようにします。

- ① コードがスパークプラグから外れてないか
 - ② コードに故障はないか
 - ③ プラグをはずしてみて電極が汚れたり、濡れすぎているか
- この場合、プラグを交換または電極をきれいにしてください。

電気系統の故障の場合は、エンジンはまったく、ウンともスンともいいませんが、燃料系統の場合は、いったんかかって、その後止まるといった状態になりますから、だいたい区別することができます。トラブルでもっともいやなもの焼きつきです。これは、冷却水の取入口に、ポリエチレンなど浮遊物がとりついてオーバーヒートの原因となるものです。とくに河口など、上流から農業用の廃棄物の多いところなどではよく注意してください。

用語の知識

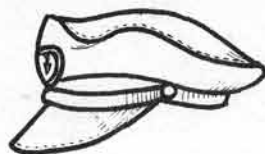

ガンネル

上縁のこと。デッキとハルの境界になるところで、ボート平面の投影は、このガンネルラインによってかたづけられます。

キャビテーション

プロペラと水の間が真空または空気によって空洞になること。推力が落ちてスピードがなくなります。船外機などのキャビテーションプレートは、この現象が起こらないように空気を遮断する目的のものです。

キール

竜骨といわれるもので、船底の縦方向の中心の部材のことで、人間でいえば背骨にあたります。

クランプ・スクリュー

船外機をトランサムにとりつけるためのネジ。これをしっかりしめないとエンジンを海中に落すこととなります。

クルーザー

クルージング（長距離航行）のできる装備をした巡航船のこと。バース（寝台）ギャレー（台所）などを持つ、水の上の別荘。ヤマハには18から36まであります。

舷灯

船の両舷につける赤と緑の灯火。夜間出逢った船がどちらに走っているかを見分けるもので、左舷（ポートサイド）が赤、右舷（スターボードサイド）が緑です。ですから赤い舷灯が見えたら、相手は右手から左へ向っていることがわかり、海上衝突予防法により、こちらが避けなければなりません。ボートの場合は15フィート以上のものはつけなければなりません。両舷につけるのではなく、左右に色がちがうガラスをはめた両色灯をバウデッキの中心につけてもよいことになっています。

オーバーパワー

エンジンの馬力が、ボートに対して大きすぎること、不経済なことはもちろん、推進力が強すぎて、コントロールを失います。カタログの適正馬力を守るようにしましょう。

オーバーロード

オーバーパワーと反対に、エンジンの馬力が小さすぎること、または、定員過剰、荷物の積みすぎでエンジンに無理な状態。これも事故のもとです。

オープンボート

デッキがなく、ハル（艇体）だけのもの、ローボートや、和船がこのタイプ。一名オウンボートともいいます。

滑走型ボート

底面に揚力を受け、水の抵抗を小さくして走るボート。現在のモーターボートは、ほとんどこのタイプで、スピードを上げるとバウ（船首）が上にあがります。

軽い・強い・さびない

ヤマハ船外機

ヤマハ船外機は、小さいが、水の上では大きな機動力だ。とアームストロング船長ならきっこういうでしょう。耐蝕軽合金をふんだんに使い、コンパクトに設計した本体と、世界的に定評のあるヤマハ2サイクルエンジンを組み合わせたのですから、そのすばらしさはおわかりでしょう。1.5馬力から15馬力までの6機種、あなたの釣船でもイカダでも、すぐモーターボートに仕立てあげます。

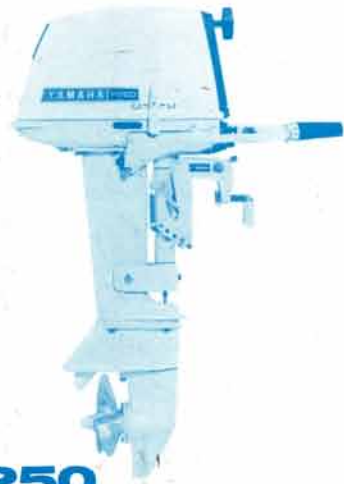

P-250

水上スキー、ランナバウト、本格的なボートティングが楽しめる高馬力高出力の2気筒2キャブ船外機。

総排気量	229cc
最高出力	15ps
重量	36kg
冷却方式	水冷式
チェンジ	前進・中立・後進

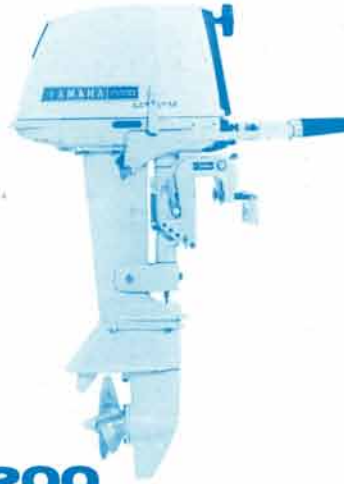

P-200

250とまったく同じ機構で排気量を押し、すべてに余裕のある設計とし、使いやすさを増した船外機。

総排気量	197cc
最高出力	12ps
重量	35kg
冷却方式	水冷式
チェンジ	前進・中立・後進



P-125

ねばり強い力と抜群の耐久力、このクラスではめずらしいバックギヤを持つ実用性能で最高の船外機。

総排気量	123cc
最高出力	6.0ps
重量	28kg
冷却方式	強制空冷
チェンジ	前進・中立・後進

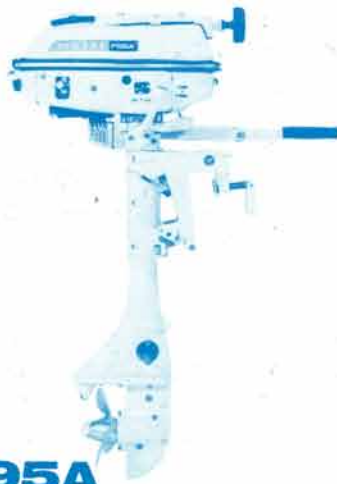

P-95A

この手軽さで5馬力かとおどろく強力コンパクトタイプ。ヨットの補機などにはもってこいの船外機。

総排気量	92cc
最高出力	5.0ps
重量	20kg
冷却方式	強制空冷
チェンジ	前進・中立



P-65

3.5馬力で15kgの軽量は世界記録、釣糸巻付防止など独自の機構を持つ釣天狗に欠かさない船外機。

総排気量	63cc
最高出力	3.5ps
冷却方式	強制空冷
重量	15kg
チェンジ	前進・中立



P-45A

片手で持てるミニミニ船外機、小さくても力は1.5馬力。小粋なデザインで今年の夏も水辺の人気者。

総排気量	43cc
最高出力	1.5ps
重量	9.0kg
冷却方式	水冷式



ヤマハボート NO.30

■昭和45年 5月10日発行

■発行所 ヤマハ発動機株式会社〈静岡県浜北市中条〉 ■発行人 渡瀬 善三郎

ヤマハ発動機株式会社

本社	静岡県浜北市中条	05358-7-1111(代)
ボート事業部	静岡県浜名郡新居町向島3380	05359-4-1211(代)
仙台支店	仙台市東4番丁54 仙台運送ビル内	0222-22-4141(代)
東京支店	東京都港区東新橋1の1の21今朝ビル	03-572-2021(代)
名古屋支店	名古屋市北区辻本通2丁目34	052-911-2171(代)
大阪支店	大阪市西区北堀江通り4-27	06-538-7331(代)
四国支店	高松市田町11番地3亀菱ビル2-2	0878-31-1661(代)
広島支店	広島市東雲町3丁目16-8	0822-82-4111(代)
九州支店	福岡市比恵新町26	092-41-3606(代)
北海道駐在事務所	札幌市南五条東一丁目	0122-51-6141(代)